



DIGITAL MIXING CONSOLE

TF5

TF3

TF1

TF-RACK

V4.0 リファレンスマニュアル

| | |
|--|-----------|
| 概要 | 4 |
| リファレンスマニュアルの使い方..... | 4 |
| ディスプレイについて..... | 4 |
| 共通操作 | 8 |
| ライブラリー画面..... | 8 |
| SOFT KEYBOARD 画面..... | 10 |
| メニュー..... | 10 |
| ボタン / スライダーの操作..... | 10 |
| ツールバー | 11 |
| SCENE 画面..... | 11 |
| METER 画面..... | 14 |
| RECORDER 画面(INPUT/OUTPUT/TITLE LIST 画面)..... | 15 |
| MONITOR 画面..... | 19 |
| SETUP 画面(V3.0 以降)..... | 22 |
| LOGIN 画面(V3.0 以降)..... | 44 |
| OVERVIEW 画面 | 47 |
| CH STRIP セクション..... | 47 |
| FADER セクション..... | 49 |
| SELECTED CHANNEL セクション(V4.0 以降)..... | 50 |
| 専用画面 | 57 |
| INPUT 画面..... | 57 |
| EQ 画面..... | 59 |
| GATE 画面..... | 63 |
| COMP 画面..... | 65 |
| FX 画面(FX1/FX2/INS FX1 ~ 6)..... | 67 |
| SEND TO AUX 画面..... | 73 |
| ASSIGN 画面..... | 74 |
| AUTOMIXER 画面(V3.5 以降)..... | 74 |
| CH VIEW 画面..... | 76 |
| CH NAME 画面..... | 84 |
| GEQ 画面..... | 85 |
| OUTPUT 画面..... | 87 |
| SEND FROM 画面..... | 88 |
| DCA ASSIGN 画面..... | 90 |
| DELAY 画面(V2.5 以降)..... | 92 |

| | |
|--|------------|
| メンテナンス画面 | 93 |
| Initialize All Memory 画面..... | 93 |
| Initialize Current Memory 画面..... | 94 |
| Initialize NY64-D 画面(V3.0 以降)..... | 94 |
| Input Port Trim 画面..... | 95 |
| Output Port Trim 画面..... | 95 |
| Fader Calibration 画面(TF5/TF3/TF1)..... | 96 |
| Channel Color Calibration 画面(TF5/TF3/TF1)..... | 97 |
| 資料 | 98 |
| Scene/Preset 対象パラメーターリスト..... | 98 |
| アクセス制限テンプレートの対応パラメーターリスト..... | 104 |
| クイックコンフィグ時のチャンネル対応表..... | 106 |
| 本体メッセージ..... | 108 |
| 索引 | 110 |
| 寸法図 | 112 |

使い方目次

| | |
|---------------------------------------|----|
| プリセットをリコールする | 9 |
| プリセットを編集する | 9 |
| 専用画面を表示する | 11 |
| 現在のセッティングを新しいシーンに保存する | 12 |
| シーンを呼び出す | 12 |
| シーンを編集する | 12 |
| シーンのフェードタイムを設定する (V4.0 以降) | 13 |
| 入力を設定する | 16 |
| 出力を設定する | 17 |
| 録音する | 18 |
| USB ストレージデバイスの曲を再生する | 19 |
| 音声入力をチェックする | 20 |
| オシレーターを設定する | 21 |
| PREFERENCE を設定する | 26 |
| [USER DEFINED KEYS] に機能を割り当てる | 30 |
| [USER DEFINED KNOBS] に機能を割り当てる | 31 |
| フットスイッチに機能を割り当てる | 31 |
| カスタムフェーダーバンクを設定する | 32 |
| カスタムフェーダーバンクを呼び出す (TF5/TF3/TF1) | 32 |
| リコールセーフ機能を使う | 38 |
| ミュートグループに割り当てるチャンネルを選ぶ | 39 |
| アクセス制限をかける | 46 |
| ユーザー設定を初期化する | 46 |
| ユーザー設定を他の TF シリーズにロードする | 46 |
| OVERVIEW 画面の操作 | 54 |
| チャンネルの設定をコピーして他のチャンネルにペーストする | 55 |
| ステレオリンク、入力ソースを設定する | 58 |
| マニュアルモードで EQ を操作する | 61 |
| 1-knob モードで EQ を操作する | 61 |
| HPF を設定する | 62 |
| LPF を設定する | 62 |
| GATE を設定する | 64 |
| コンプレッサーを設定する | 66 |
| エフェクトを設定する | 68 |
| インサートエフェクトを設定する | 68 |
| AUX バスへの送り量を設定する | 73 |

| | |
|--|----|
| AUTOMIXER を設定する | 75 |
| GEQ を使う | 86 |
| フェーダーで GEQ を操作する (TF5/TF3/TF1) | 86 |
| インプットチャンネルからの送りを設定する | 88 |
| アウトプットチャンネル (AUX、STEREO、SUB) から MATRIX への SEND レベルを設定する (V2.5 以降) | 89 |
| DCA グループに割り当てるチャンネルを選ぶ | 90 |
| メンテナンス画面の表示と操作のしかた | 93 |
| フェーダーを調整する | 96 |
| 再調整が必要なフェーダーが見つかった場合の対処方法 | 96 |
| チャンネルカラーを調整する | 97 |

リファレンスマニュアルの使い方

TF シリーズリファレンスマニュアル(本書)は、用語の検索機能やリンク機能を活用できます。

用語の検索

用語を検索するときは、本書を表示しているソフトウェアの機能を使います。

Adobe Reader を使っているときは、検索バーに用語を入力してコンピューターキーボードの <Enter> キーを押すと、入力した用語を検索します。

前の画面 / 次の画面を表示する

Adobe Reader を使っているときは、前の画面 / 次の画面を表示できます。ページのリンクでページを移動したあとに、前の画面に戻りたいときに便利です。

索引を使う

110 ページ以降に、索引が掲載されています。目的の機能の説明ページをさがすときに、この索引を活用してください。

ディスプレイについて

TF シリーズのディスプレイに表示される画面について、紹介します。

OVERVIEW 画面

起動したときに最初に表示される画面です。

この画面から各専用画面に移動して操作します。

どの画面が開いていても、ホームキー (🏠) を押すとこの OVERVIEW 画面に戻ります。

TF5/TF3/TF1 では、CH STRIP セクションが表示されます。



TF-RACK では、FADER セクションが表示されます。また、ホームキー (🏠) を押すたびに、CH STRIP セクションと FADER セクションとが切り替わります。



OVERVIEW 画面については、P.47 で説明します。

専用画面

画面上の各要素をタッチして、専用画面を表示します。



① ツールバー(→ P.11)

頻繁に使用する機能のボタンを表示します。ボタンをタッチすると、専用画面がメイン表示部に表示されます。

② ナビゲーション表示部

メイン表示部に表示する画面を選択します。

③ メイン表示部(→ P.57)

ツールバーやナビゲーション表示部で選んだ機能の専用画面を表示します。

■ ナビゲーション表示部

選択しているチャンネルの各機能を表示します。
表示する機能を、上下にドラッグして切り替えます。

CH1 ~ CH32

- ① INPUT 画面を表示します。(→ P.57)
- ② EQ 画面を表示します。(→ P.59)
- ③ GATE 画面を表示します。(→ P.63)
- ④ COMP 画面を表示します。(→ P.65)
- ⑤ FX1 画面を表示します。(→ P.67)
- ⑥ FX2 画面を表示します。(→ P.67)
- ⑦ SEND TO AUX 画面を表示します。(→ P.73)
- ⑧ ASSIGN 画面を表示します。(→ P.74)
- ⑨ AUTOMIXER 画面を表示します。(V3.5 以降)
(→ P.74)
- ⑩ CH VIEW 画面を表示します。(→ P.76)

NOTE

AUTOMIXER 画面は CH1 ~ CH8 でのみ表示されま
す。

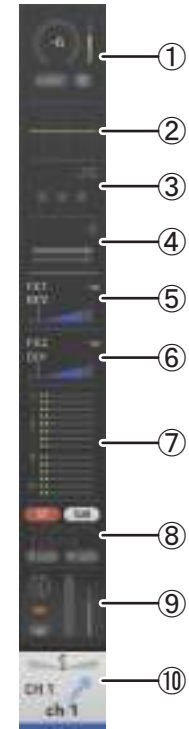

CH33 ~ CH40

- ① INPUT 画面を表示します。(→ P.57)
- ② EQ 画面を表示します。(→ P.59)
- ③ FX1 画面を表示します。(→ P.67)
- ④ FX2 画面を表示します。(→ P.67)
- ⑤ SEND TO AUX 画面を表示します。(→ P.73)
- ⑥ ASSIGN 画面を表示します。(→ P.74)
- ⑦ CH VIEW 画面を表示します。(→ P.76)

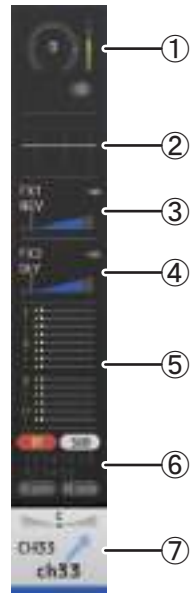

STIN1/2

- ① INPUT 画面を表示します。(→ P.57)
- ② EQ 画面を表示します。(→ P.59)
- ③ DELAY 画面を表示します。(→ P.92)
- ④ FX1 画面を表示します。(→ P.67)
- ⑤ FX2 画面を表示します。(→ P.67)
- ⑥ SEND TO AUX 画面を表示します。(→ P.73)
- ⑦ ASSIGN 画面を表示します。(→ P.74)
- ⑧ CH VIEW 画面を表示します。(→ P.76)



FX RTN 1/2

- ① SEND FROM 画面を表示します。(→ P.88)
- ② FX1/FX2 画面を表示します。(→ P.67)
- ③ EQ 画面を表示します。(→ P.59)
- ④ SEND TO AUX 画面を表示します。(→ P.73)
- ⑤ ASSIGN 画面を表示します。(→ P.74)
- ⑥ CH VIEW 画面を表示します。(→ P.76)

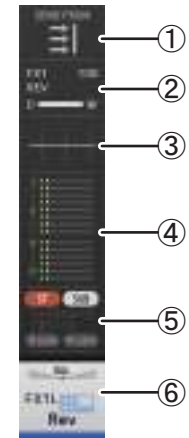

AUX1 ~ AUX8

- ① SEND FROM 画面を表示します。(→ P.88)
- ② EQ 画面を表示します。(→ P.59)
- ③ GEQ 画面を表示します。(→ P.85)
- ④ COMP 画面を表示します。(→ P.65)
- ⑤ OUTPUT 画面を表示します。(→ P.87)
- ⑥ CH VIEW 画面を表示します。(→ P.76)

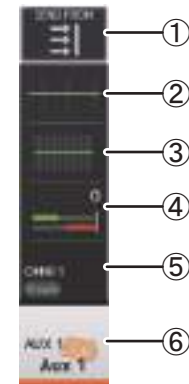

AUX9/10 ~ AUX19/20

- ① SEND FROM 画面を表示します。(→ P.88)
- ② EQ 画面を表示します。(→ P.59)
- ③ COMP 画面を表示します。(→ P.65)
- ④ INSFX 画面を表示します。(→ P.67)
- ⑤ OUTPUT 画面を表示します。(→ P.87)
- ⑥ CH VIEW 画面を表示します。(→ P.76)

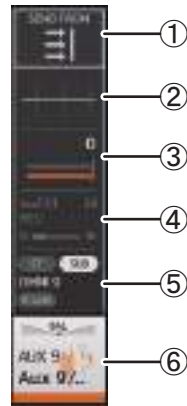

DCA1 ~ DCA8

- ① DCA ASSIGN 画面を表示します。(→ P.90)
- ② CH VIEW 画面を表示します。(→ P.76)



STEREO

- ① EQ 画面を表示します。(→ P.59)
- ② GEQ 画面を表示します。(→ P.85)
- ③ COMP 画面を表示します。(→ P.65)
- ④ OUTPUT 画面を表示します。(→ P.87)
- ⑤ CH VIEW 画面を表示します。(→ P.76)

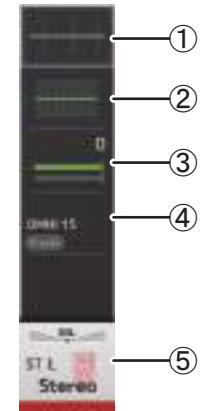

SUB

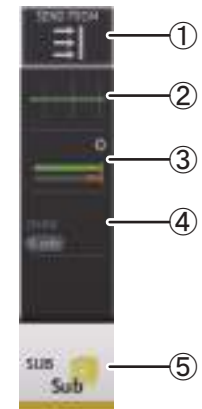

- ① SEND FROM 画面を表示します。(→ P.88)
- ② EQ 画面を表示します。(→ P.59)
- ③ COMP 画面を表示します。(→ P.65)
- ④ OUTPUT 画面を表示します。(→ P.87)
- ⑤ CH VIEW 画面を表示します。(→ P.76)

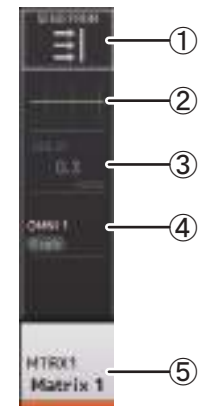

MATRIX1 ~ MATRIX4

- ① SEND FROM 画面を表示します。(→ P.88)
- ② EQ 画面を表示します。(→ P.59)
- ③ DELAY 画面を表示します。(→ P.92)
- ④ OUTPUT 画面を表示します。(→ P.87)
- ⑤ CH VIEW 画面を表示します。(→ P.76)



トップパネルのディスプレイセクションのライブラリーキー 、メニューキー  を押したときに出る画面、各画面での共通操作について説明します。

ライブラリー画面

保存されているプリセットを呼び出します。

プリセットには、各ソースに適したチャンネルの設定が保存されています。プリセットを呼び出して大まかな設定ができた状態から各チャンネルの音作りを始めると、効率よい作業ができます。また、自身でよく使う設定を保存しておくこともできます。



① チャンネル名表示

チャンネル名情報を表示します。

② カテゴリー選択ボタン

タッチすると、カテゴリーの選択肢を表示します。

選択したカテゴリーのプリセットをリストに表示します。

③ ライブラリー切り替えボタン

操作の対象にするライブラリーを切り替えます。選択したライブラリーに保存されたプリセットをリストに表示します。

LIBRARY A: ライブラリーA に保存されたプリセットを表示します。

LIBRARY B: ライブラリーB に保存されたプリセットを表示します。

④ リスト

リストの項目名をタッチすると、タッチした項目の内容でソートします (Information を除く)。プリセットをタッチすると選択できます。選択したプリセットはハイライト表示になり、保存、呼び出し、編集の対象になります。



の欄をタッチすると、鍵アイコンが付いたり消えたりします。鍵アイコンを付けると、上書きを禁止することができます。

Date 欄には、最後に保存した日時を表示します。

⑤ リコール対象選択

チェックボックスがオンになっているパラメーターはリコールの対象になります。

インプットチャンネル

HA: アナログゲイン / デジタルゲインの設定、ファンタム電源のオン / オフ、フェイズの設定

Input Select: 入力ソースの設定

Name: チャンネル名、アイコン、チャンネルカラー

AUX1 ~ 8, STEREO チャンネル

GEQ: GEQ の設定

Name: チャンネル名、アイコン、チャンネルカラー

FX RTN, AUX9/10 ~ AUX19/20 チャンネル

FX: エフェクトの設定

Name: チャンネル名、アイコン、チャンネルカラー

SUB, MATRIX1 ~ 4 チャンネル

Name: チャンネル名、アイコン、チャンネルカラー

⑥ Recall CH ボタン

選択中のチャンネルにプリセットをリコールします。

⑦ Edit ボタン

タッチすると、タイトルとコメントを編集する画面を表示します (SOFT KEYBOARD 画面 → P.10)。

⑧ Store ボタン

リストで選択しているプリセットに現在のチャンネルの設定を上書き保存します。

⑨ Store As ボタン

現在のチャンネルの設定を、新規プリセットとして保存します。

タッチすると、プリセット名を入力する画面を表示します (SOFT KEYBOARD 画面 → P.10)。

⑩ プリセット数表示 (V1.1 以降)

プリセット数を表示します。分母がプリセットの全数、分子が ② カテゴリー選択ボタンで選択したカテゴリーのプリセット数です。

専用画面からライブラリー画面を開く

各専用画面からライブラリー画面を開くと、ライブラリー画面に下記のボタンが追加で表示されます。

Recall EQ ボタン

EQ 画面から呼び出したときに表示され、EQ の設定のみリコールできます。

Recall Gate ボタン

GATE 画面から呼び出したときに表示され、GATE の設定のみリコールできます。

Recall COMP ボタン

COMP 画面から呼び出したときに表示され、COMP の設定のみリコールできます。

Recall FX ボタン

FX 画面から呼び出したときに表示され、エフェクトの設定のみリコールできます。

Recall GEQ ボタン

GEQ 画面から呼び出したときに表示され、GEQ の設定のみリコールできます。

プリセットをリコールする

1. ライブラリー切り替えボタンをタッチして、目的のプリセットを格納しているライブラリーを選択する

プリセットのリストを表示します。



リストの項目名をタッチすると、タッチした項目の内容でソートします (Information を除く)。

2. 目的のプリセットをタッチして選択する

選択したプリセットはハイライト表示になります。

3. リコール対象を選択する

各設定をリコールするかどうかをチェックボックスで選びます。

4. Recall CH ボタンをタッチする

選択中のチャンネルにプリセットをリコールします。



プリセットを編集する

1. プリセットをリコールする

2. Edit ボタンをタッチする

タイトルとコメントを編集する画面を表示します (SOFT KEYBOARD 画面 → P.10)。

目的の項目を編集してください。

3. Store ボタンまたは Store As ボタンをタッチする

Store ボタン: リストで選択しているプリセットに現在のチャンネルの設定を上書き保存します。

Store As ボタン: 現在のチャンネルの設定を、新規プリセットとして保存します。

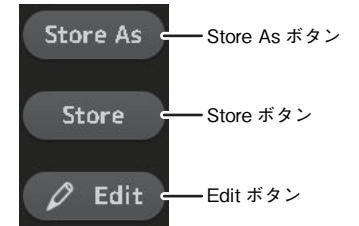

Library 画面のメニュー

Library 画面でメニューキー を押すと、以下のメニューアイコンが表示されます。

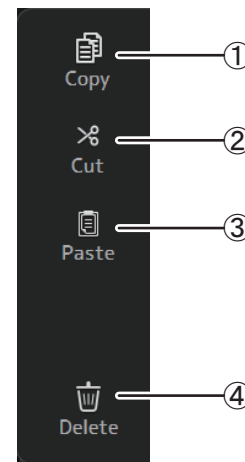

- ① Copy

選択しているプリセットをコピーします。

- ② Cut

選択しているプリセットを切り取ります。

- ③ Paste

表示しているリストに、コピーや切り取りしたプリセットをペーストします。

- ④ Delete

選択しているプリセットを削除します。

SOFT KEYBOARD 画面

タイトル名やコメントを編集します。画面によって表示される内容は異なります。



- ① **Cancel ボタン**
編集を無効にし、元の画面に戻ります。
- ② **OK ボタン**
編集結果を保存します。
- ③ **Title 欄**
シーンの名称を入力します。
- ④ **Comment 欄**
付加情報を入力します。
- ⑤ **FadeTime 設定**
シーンで使用するフェードタイムのオン/オフと、フェードタイムを設定します。右端にあるボタンをタッチすると、FADE TIME 画面(→P.14)に移動します。
- ⑥ **キーボード**
タッチした文字を入力します。

メニュー

現在の画面で操作できるメニューを表示します。メニューの内容は、表示している画面によって変わります。表示されるメニューの内容については、各画面の説明をご参照ください。

ボタン / スライダーの操作

| ディスプレイの表示 | 文中の表記 | 説明 |
|------------------------------------|-------------|--|
| | クローズボタン [X] | タッチすると、現在の画面を閉じます。 |
| | OK ボタン | 現在の状態で設定します。 |
| | Cancel ボタン | 操作を中止し、前の画面に戻ります。 |
| | クリアボタン | 入力した情報を消去します。 |
| | ジャンプマーク | 関係する画面を表示します。 |
| | スライダー | タッチするとピンク色で点滅し、操作できる状態になります。ディスプレイのスライダーをドラッグして設定できますが、[TOUCH AND TURN] ノブを回しても設定できます。 |
| | バンスライダー | タッチするとピンク色で点滅し、[TOUCH AND TURN] ノブで操作できる状態になります。 |
| | バランススライダー | タッチするとピンク色で点滅し、[TOUCH AND TURN] ノブで操作できる状態になります。 |
| | 編集マーク | キーボード画面など、情報を編集する画面を表示します。 |
| | メニュー | 「▼」マークがあるボタンをタッチすると、メニューを表示します。 |
| | テキストボックス | 数値を入力するテキストボックスでは、タッチするとピンク色で点滅し、設定変更可能状態になります。ピンク色で点滅しているときにタッチすると、数値を入力する画面を表示します。[TOUCH AND TURN] ノブを回しても設定できます。テキストを入力するテキストボックスでは、タッチすると SOFT KEYBOARD 画面が開きます。 |
| オンの状態 (例) : オフの状態 (例) : | オン / オフ | タッチして、機能の有効 (オン) / 無効 (オフ) を切り替えます。 |

ツールバーには、頻繁に使用する機能や、システム設定をする画面へのアイコンが用意されています。メイン表示部の表示を切り替えても、ツールバーは常に表示します。

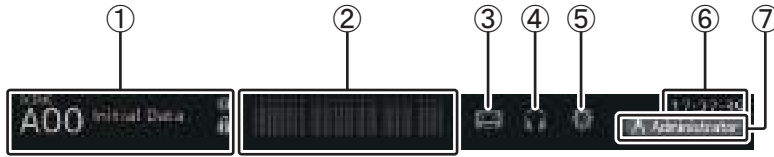

- ① SCENE 画面を表示します。
- ② METER 画面を表示します。(→ P.14)
- ③ RECORDER 画面を表示します。(→ P.15)
- ④ MONITOR 画面を表示します。(→ P.19)
- ⑤ SETUP 画面を表示します。(→ P.22) (V3.0 以降)
- ⑥ 現在時刻を表示します。(→ P.42)
- ⑦ LOGIN 画面を表示します。(→ P.44) (V3.0 以降)
アイコンには現在ログインしているユーザー名が表示されます。また、下記の4つの場合に、ステータスを表示します。
ACCESS: USB 端子に接続した USB ストレージデバイスにアクセス中
CUE: キューがオンになっている
OSCILLATOR: オシレーターがオンになっている
Quick Config: クイックコンフィグを設定している (V2.0 以降)

専用画面を表示する

各アイコンをタッチすると専用画面を表示します。
再度同じアイコンをタッチするか、右上のクローズボタン[×]をタッチすると元の画面に戻ります。

SCENE 画面

ミキサーの設定を保存した「シーン」を管理する画面です。
また、シーンを呼び出すときには、特定の設定の呼び出しを除外することもできます(リコールセーフ)。



- ① シーンリスト切り替えボタン
表示するシーンリストを切り替えます。
SCENE A: シーンリスト A を表示します。
SCENE B: シーンリスト B を表示します。
- ② シーンリスト
保存されたシーンをリスト表示します。
リストの項目名をタッチすると、タッチした項目の内容でソートします (Information を除く)。シーンをタッチすると選択できます。選択したシーンはハイライト表示になり、保存、呼び出し、編集の対象になります。
現在呼び出しているシーンの先頭には、緑の三角マークが付きます。
 の欄をタッチすると、鍵アイコンが付いたり消えたりします。鍵アイコンを付けると、上書きを禁止できます。
Date 欄には、最後に保存した日時が表示されます。
Fade Time 欄 (V4.0 以降) には、Fade Time 機能が有効かどうかと、設定時間が表示されます。

③ Store ボタン

現在のミキサーの設定をシーンリストで選択されている番号のシーンに保存します。
タッチすると、タイトルとコメントを編集する画面を表示します (SOFT KEYBOARD 画面→ P.10)。

④ Recall ボタン

シーンリストで選択しているシーンを呼び出します。

⑤ Edit ボタン

タッチすると、タイトルとコメントを編集する画面を表示します (SOFT KEYBOARD 画面→ P.10)。

現在のセッティングを新しいシーンに保存する

1. ツールバーのシーンエリアをタッチする

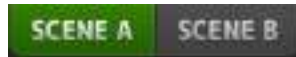

2. シーンリスト切り替えボタンをタッチして、シーンを保存するシーンリストを選択する
シーンリストを表示します。

3. 空のシーンをタッチする

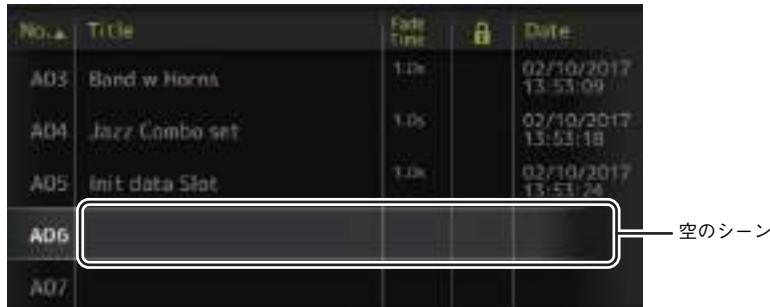

4. Store ボタンをタッチする

タイトル、コメント、フェードタイムを編集する画面を表示します (SOFT KEYBOARD 画面→ P.10)。

目的の項目を編集してください。

5. OK ボタンをタッチする

現在のセッティングが新しいシーンとして保存されます。

シーンを呼び出す

1. シーンリスト切り替えボタンをタッチして、目的のシーンを格納しているシーンリストを選択する



シーンリストを表示します。

2. 目的のシーンをタッチして選択する

選択したシーンはハイライト表示になります。

リストの項目名をタッチすると、タッチした項目の内容でソートします (Information を除く)。



3. Recall ボタンをタッチする

シーンに保存されているミキサーの設定をリコールします。

リコールしたシーン名は、画面の左上に表示します。



シーンを編集する

1. 編集するシーンを選択する

2. Edit ボタンをタッチする

タイトル、コメント、フェードタイムを編集する画面を表示します (SOFT KEYBOARD 画面→ P.10)。

目的の項目を編集してください。

3. OK ボタンをタッチする

シーンリストで選択しているシーンに上書き保存します。

シーンのフェードタイムを設定する(V4.0以降)

1. フェードタイムを設定するシーンを選択する

2. Edit ボタンをタッチする

タイトル、コメント、フェードタイムを編集する画面を表示します(SOFT KEYBOARD 画面→P.10)。

3. フェードタイムをオンにするには、FadeTime ボタンをタッチして、オフにするにはもう一度タッチする



4. フェードタイムを設定するには、フェードタイム表示をタッチして、キーボードで入力する



5. チャンネルごとにフェードタイムのオン / オフを設定するには、右端のボタンをタッチする



6. FADE TIME 画面で、チャンネルごとにオン / オフを設定する

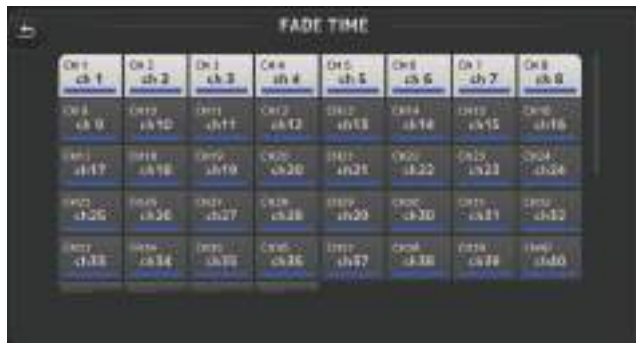

7. OK ボタンをタッチする

シーンにフェードタイムが設定されます。

| No. | Title | Fade Time | Date |
|-----|----------------|--------------|------------------------|
| A02 | General Band | 1.0s FADE | 02/10/2017 13:03:02 |
| A03 | Band w Horns | 1.0s | 02/10/2017 13:03:00 |
| A04 | Jazz Combo set | 1.0s | 02/10/2017 13:03:18 |
| A05 | Init data Slot | 2.0s FADE | 02/10/2017 13:03:24 |
| A06 | | | |

NOTE

- ・移動中のフェーダーを、対応する [SEL] キーを押しながら止めると、その位置でフェード効果が停止します。
- ・フェーダー移動中に同じシーンをリコールすると、すべてのチャンネル/DCA グループのフェーダーが、目的の位置にすぐに移動します。

SCENE 画面のメニュー

SCENE 画面でメニューキー (☰) を押すと、以下のメニューアイコンが表示されます。

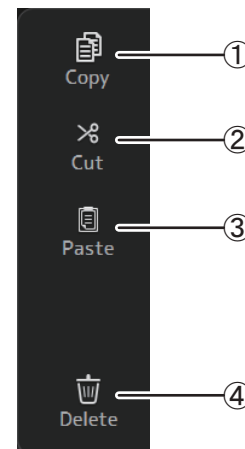

- ① **Copy**
選択しているシーンの設定をコピーします。
- ② **Cut**
選択しているシーンの設定を切り取ります。
- ③ **Paste**
現在表示しているリストに、コピーや切り取りしたシーンをペーストします。
- ④ **Delete**
選択しているシーンを削除します。

FADE TIME 画面(V4.0 以降)

シーンのフェードタイムを反映するチャンネルを、個別にオン / オフできます。



① チャンネルボタン

フェードタイムを反映するチャンネルを個別にオン / オフします。白くなっているとオンの状態です。

FADE TIME 画面のメニュー

FADE TIME 画面でメニューキー  を押すと、以下のメニューアイコンが表示されます。

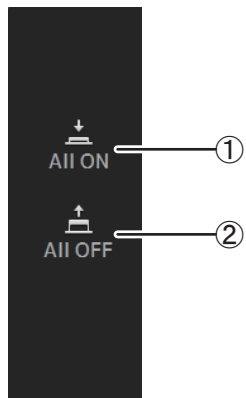

① All ON

すべてのチャンネルのフェードタイムをオンにします。

② All OFF

すべてのチャンネルのフェードタイムをオフにします。

METER 画面

すべてのチャンネルの入出力レベルを表示したり、レベルメーターのメーターポイント(レベルを検出する位置)を切り替えたりできます。

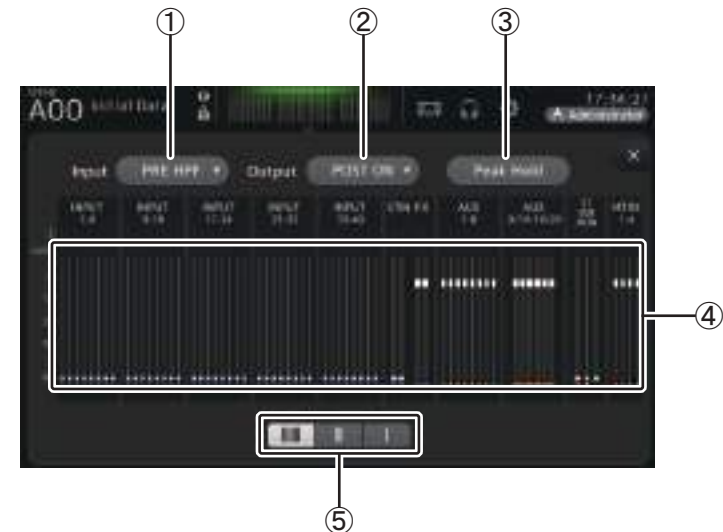

① 入力メーターポイント選択メニュー

入力レベルを計測するポイントをメニューから選択します。

PRE HPF: ヘッドアンプの直後(HPF の直前)

PRE FADER: フェーダーの直前

POST ON: [ON]キーの直後

② 出力メーターポイント選択メニュー

出力レベルを計測するポイントをメニューから選択します。

PRE EQ: EQ の直前

PRE FADER: フェーダーの直前

POST ON: [ON]キーの直後

③ Peak Hold ボタン

オンにすると、各メーターのピークが保持されます。オフにすると、それまで保持されていたピークレベルの表示がクリアされます。Peak Hold ボタンのオン / オフは、インプット系 / アウトプット系チャンネルの両方に影響します。

NOTE

USER DEFINED キーに、Peak Hold ボタンのオン / オフを切り替える機能を割り当てることもできます。(→ P.27)

④ メーター

チャンネルの入力または出力レベルを表示します。

⑤ メーター表示切り替えボタン

表示するメーターの本数を切り替えます。3種類の表示があります。

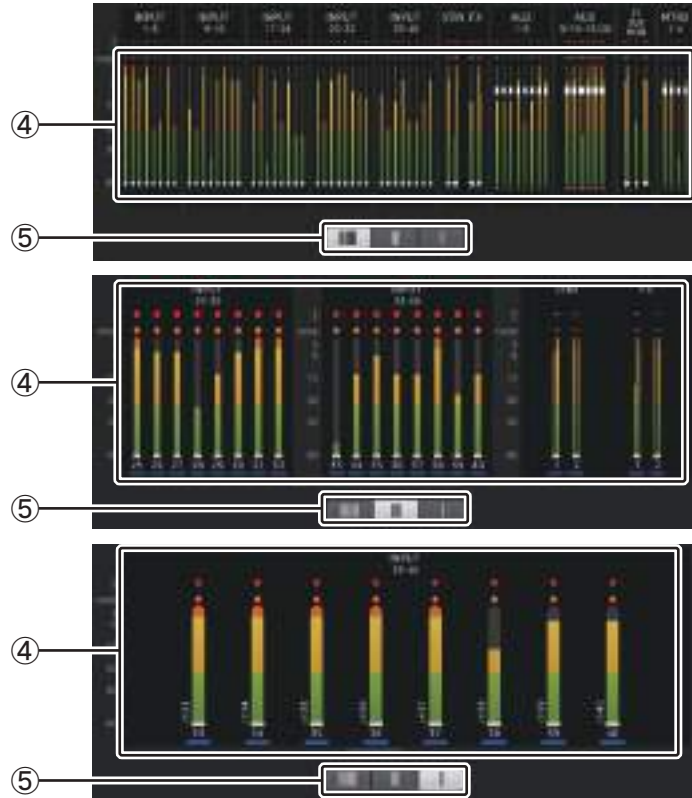

RECORDER 画面(INPUT/OUTPUT/TITLE LIST 画面)

iPad 端子に接続された USB ストレージデバイスへの録音やオーディオファイルの再生や管理などをします。

TF シリーズには、iPad 端子に USB ストレージデバイスを接続して内部信号をオーディオファイルとして録音したり、USB ストレージデバイス内のオーディオファイルを再生したりする機能が搭載されています。

また、iPad 端子に、iPad、iPhone などの iOS 機器を接続して iOS 機器からのオーディオ出力をミキサーに入力できます。

録音時のファイルフォーマットはサンプルレート 48kHz、24bit、ステレオの WAV フォーマットになります。

また、再生時には MP3(MPEG-1 Audio Layer-3) ファイルも再生できます。

この機能を使えば、STEREO バスや AUX バスに出力されている信号を USB ストレージデバイスに録音したり、iPad や USB ストレージデバイスに保存した BGM や効果音を ST IN 1 チャンネルに入力したりできます。

NOTE

- ・ 録音と再生は同時に行なえません。
- ・ 録音中の信号を INPUT チャンネルに入力することはできません。
- ・ 使用できる USB ストレージデバイスは FAT32 でフォーマットされたものだけです。必要に応じて (トップパネル右側の) USB 端子に接続して SAVE/LOAD 画面のコンテキストメニューからフォーマットをしてください。
- ・ セクターサイズが 512 バイトの USB ストレージデバイスをご使用ください。(2TB を超える HDD はご使用になれません。)
- ・ アロケーションユニットサイズが 4096 バイト未満の USB ストレージデバイスはご使用になれません。(容量が小さい USB メモリーが該当する場合があります。)
- ・ 録音には HDD、SSD など書き込み速度の速いデバイスをご使用ください。USB メモリー、iOS 機器は再生のみの対応です。
- ・ 再生できる MP3 ファイルは、サンプルレート 44.1 kHz または 48 kHz、ビットレートが 128kbps ~ 320kbps のものです。VBR(可変ビットレート)のファイルも再生できますが、曲の長さや経過時間が正しく表示されません。
- ・ TF StageMix からの操作を実現するため、同じフォルダ内のオーディオファイル数を 150 までに制限しています。フォルダ数含めて 150 を超える場合は曲名リストに表示されません。150 曲を超える場合は、フォルダを分けてご使用ください。(V4.0 以降)

INPUT/OUTPUT 画面

録音の入出力を操作します。

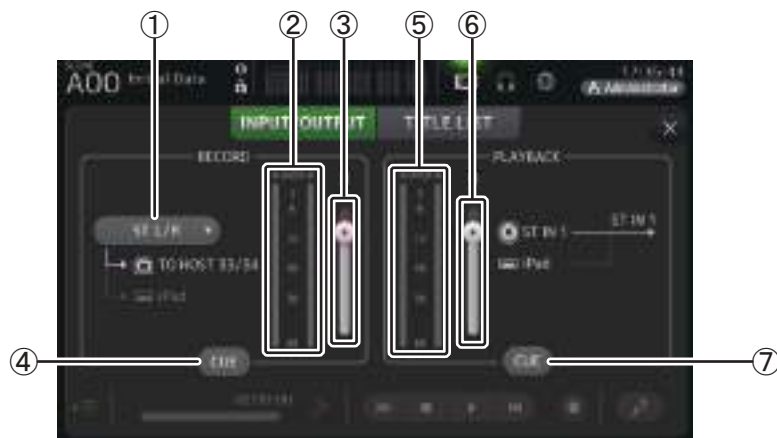

① 録音ソース選択メニュー

タッチすると表示されるメニューから、録音するソースを選びます。

ここで選択された録音ソースが同時に USB TO HOST 端子の 33 チャンネルと 34 チャンネルにも出力されます。

V3.5 以降では、MTRX 1/2、MTRX 3/4 も選択できます。

② 録音レベルメーター

録音レベルを表示します。

③ 録音レベルスライダー

録音レベルを設定します。

④ 録音 CUE ボタン

録音ソースのキューのオン / オフを切り替えます。

⑤ 再生レベルメーター

再生レベルを表示します。

⑥ 再生レベルスライダー

再生レベルを設定します。

⑦ 再生 CUE ボタン

再生ソースのキューのオン / オフを切り替えます。

NOTE

iPad などの iOS 機器を接続した場合は、「iOS device is connected. Use transport control on the device.」と画面に表示され、再生ボタンなどが表示されません。iOS 機器側のアプリケーションで操作してください。



入力を設定する

1. 録音ソース選択メニューをタッチし、録音ソースをメニューから選択する



2. 録音レベルスライダーをドラッグして、録音レベルを設定する



録音レベルスライダー

3. 録音ソースをモニターして確認するときは、録音 CUE ボタンをタッチしてオンにする



出力を設定する

1. 再生レベルスライダーをドラッグして、再生レベルを設定する



再生レベルスライダー

2. 再生 CUE ボタンをタッチしてオンにする



TITLE LIST 画面

iPad 端子に接続した USB ストレージデバイスの曲ファイルを再生したり、USB ストレージデバイスに 2MIX ソースを録音します。

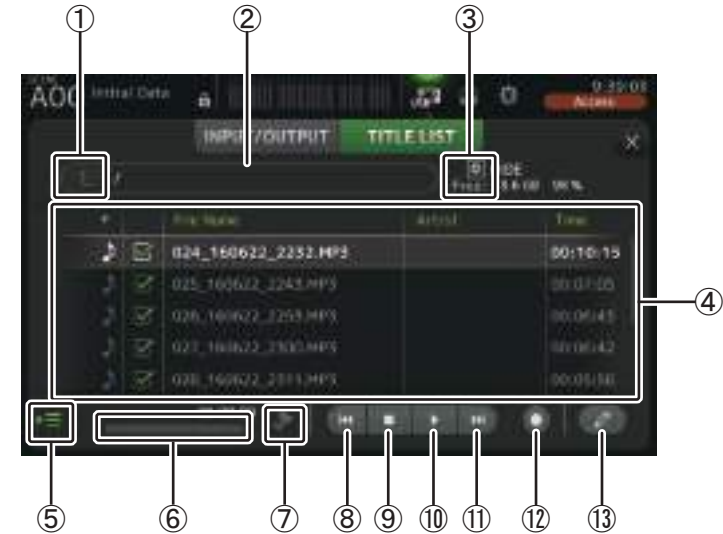

- ① ディレクトリー移動ボタン
カレントディレクトリーを 1 階層上に移動します。
- ② カレントディレクトリー情報
USB ストレージデバイスのカレントディレクトリーのパスを表示します。
- ③ USB ストレージデバイス情報
USB ストレージデバイスのボリューム名を表示します。
USB ストレージデバイスの空き容量を残量とパーセントで表示します。
- ④ 曲名リスト
カレントディレクトリー内の曲ファイルを表示します。
リストの項目名をタッチすると、タッチした項目の内容でソートします。
曲ファイル名をタッチすると選択でき再生、編集ができます。
音符アイコンをタッチすると、再生を開始または一時停止します。
チェックボックスが有効な場合は、全曲再生時、再生の対象のファイルになります。
File Name 欄にはファイル名を表示します。
Artist 欄にはアーティスト情報が(MP3 ファイルのみ)、Time 欄には曲の長さを表示します。

フォルダ数含めて 150 を超える場合は、曲名リストにファイルが表示されず ⑤ ～ ⑬ の操作はできません。

この場合、「Recorder supports a maximum of 150 items in a folder. Please remove some files from this folder to continue.」と表示されます。(V4.0以降)

⑤ 再生自動追従設定ボタン

全曲再生時の曲に応じて曲名リスト内のハイライト表示が追従する機能のオン/オフを切り替えます。

⑥ 曲ファイル情報表示インジケータ

MP3 ファイルの再生中は、ファイルのビットレートと再生位置を表示します。

WAV ファイルの再生中は、ファイルのサンプルレートと再生位置を表示します。

録音中は、WAV ファイルのサンプルレートと録音経過時間を表示します。

⑦ プレイモード設定ボタン

ループ再生機能を設定します。

タッチするたびに、機能が切り替わります。

 : 1 曲を 1 度再生します (SINGLE)。

 : 1 曲を繰り返し再生します (SINGLE REPEAT)。

 : 曲名リストでチェックがオンになっている全曲を 1 度再生します (ALL)。

 : 曲名リストでチェックがオンになっている全曲を繰り返し再生します (ALL REPEAT)。

⑧ PREVIOUS ボタン

タッチすると、曲の先頭または前曲の先頭に再生位置を移動します。

⑨ 停止ボタン

録音 / 再生を停止します。

⑩ 再生 / 一時停止ボタン

曲の再生 / 一時停止をします。

⑪ NEXT ボタン

次曲の先頭に再生位置を移動します。

⑫ 録音ボタン

録音待機状態にします。フォルダ内のオーディオファイル数がフォルダ数含め 150 を超える場合は録音ボタンは操作できません。

⑬ ファイル名編集ボタン

ファイル名編集画面を表示します。

NOTE

iPad などの iOS 機器を接続した場合は、「iOS device is connected. Use transport control on the device.」と画面に表示され、再生ボタンが表示されません。iOS 機器側のアプリケーションで操作してください。



録音する

1. USB ストレージデバイスを iPad 端子に接続する

2. 録音ボタンをタッチする

録音ボタンが点滅して、録音待機状態になります。

3. 録音開始のタイミングになったら、再生 / 一時停止ボタンをタッチする

録音中は、録音ボタンが点灯します。

再生 / 一時停止ボタンで、録音の中断 / 再開ができます。

4. 録音終了のタイミングになったら、停止ボタンをタッチする

ファイル名は内蔵時計の日時から自動生成されます。

5. 必要に応じてファイル名編集ボタンを押して、ファイル名を変更する

USB ストレージデバイスの曲を再生する

1. 曲名リストの再生する曲をタッチする

異なるディレクトリーの曲を再生する場合は、ディレクトリー移動ボタンをタッチして、目的の曲があるディレクトリーを表示してください。

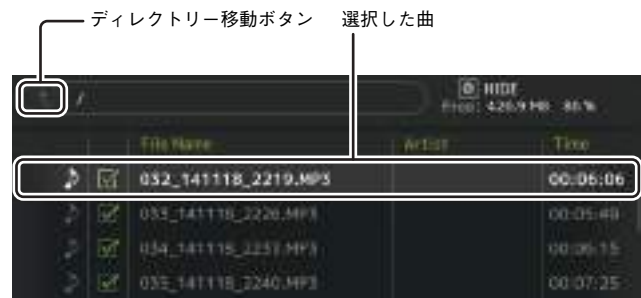

2. プレイモード設定ボタンをタッチして、プレイモードを選択する

3. 再生ボタンをタッチする

再生を開始します。



RECORDER 画面のメニュー

RECORDER 画面でメニューキー (☰) を押すと、以下のメニューアイコンが表示されます。

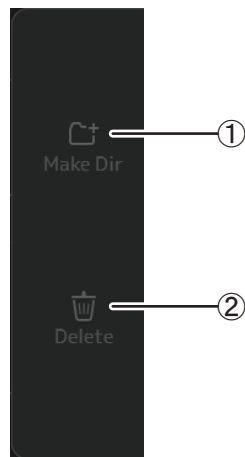

- ① **Make Dir**
カレントディレクトリーに新規ディレクトリーを作成します。フォルダ内のオーディオファイル数がフォルダ数含め 150 を超える場合は Make Dir は操作できません。
- ② **Delete**
選択されているファイルを削除します。

MONITOR 画面

CUE やモニターのソース選択とオシレーターの操作をします。

CUE/MONITOR 画面では、ヘッドフォンやニアフィールドモニターで確認する信号の操作をします。常時モニターするソースの選択や、個々のチャンネルをモニターする CUE 機能 operates を操作します。

OSCILLATOR 画面では、オシレーターの設定状況を確認したり、オシレーターのオン/オフを切り替えたりできます。TF シリーズにはサイン波やピンクノイズを任意のバスに出力するオシレーターが内蔵されており、外部機器のチェックや会場の特性をテストするのに利用できます。

CUE/MONITOR 画面

各チャンネルの音声入力が正しいかヘッドフォンなどでチェックします。また、モニターするソースの選択やモニター音のモノラル化、ディレイを操作します。

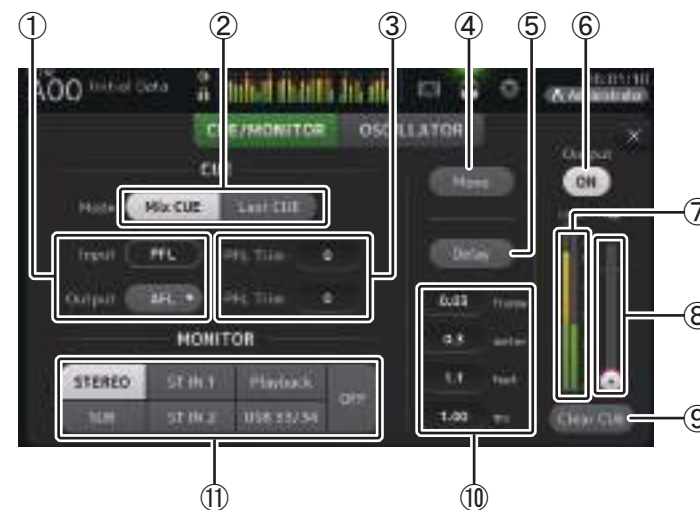

- ① **CUE ポイント選択ボタン**
チェックする位置を選択します。
PFL: フェーダーの直前
AFL: フェーダーの直後(インプットは、PFL(フェーダーの直前)に固定)
- ② **CUE モードボタン**
CUE のモードを切り替えます。
Mix CUE: 複数チャンネルの CUE が有効になります。
Last CUE: 最後に操作したチャンネルだけ CUE が有効になります。

③ PFL Trim 設定テキストボックス(V3.5 以降)

PFL を選択したときの CUE モニターの音量を調節します。設定範囲は -30dB ~ +20dB です。タッチすると、それぞれの数値を入力する画面を表示します(→ P.10)。

④ Mono ボタン

オンにすると、モニター信号がモノラルになります。

⑤ Delay ボタン

モニター信号を遅延させます。

⑥ モニターアウトプットボタン

モニター出力のオン / オフを切り替えます。

[PHONES] 端子にはこの設定にかかわらず信号が出力されます。

⑦ モニターレベルメーター

モニター信号のレベルを表示します。

⑧ モニターレベルスライダー

モニターの出力レベルを設定します。

[PHONES] 端子にはこの設定にかかわらず信号が出力されます。

⑨ Clear CUE ボタン

キューを一括してクリアします。

⑩ ディレイ設定テキストボックス

ディレイを、frame(フレーム、V3.5 以降)、meter(メートル)、feet(フィート)、または ms(ミリ秒)で指定できます。

タッチすると、それぞれの数値を入力する画面を表示します(→ P.10)。

⑪ モニター選択ボタン

モニターソースを選択します。

TF5/TF3/TF1

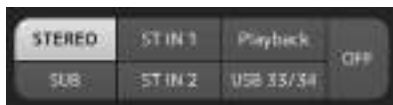

TF-RACK



音声入力をチェックする

1. CUE モードボタンをタッチして、キューモードを選択する



2. モニター選択ボタンをタッチして、モニターソースを選択する



3. CUE ポイント選択ボタンをタッチして、チェックする位置を選択する

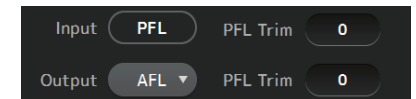

4. PFL Trim 設定テキストボックスをタッチして、CUE モニターの音量を設定する

5. モニターアウトプットボタンをタッチして、モニター出力のオン / オフを切り替える



6. モニターレベルスライダーをドラッグしてモニターレベルを調整する

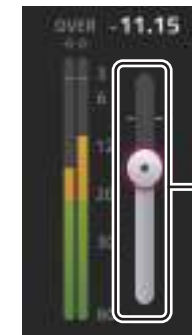

モニターレベルスライダー

7. ディレイ間隔を設定する

ディレイ設定テキストボックスをタッチすると、ディレイの値を入力する画面を表示します。frame(フレーム)、meter(メートル)、feet(フィート)、または ms(ミリ秒)で指定できます。フレームレートは、PREFERENCE 画面の Others セクションで設定します。(→ P.26)

8. Delay ボタンをタッチする

ディレイが有効になります。



Delay ボタン

ディレイ設定テキストボックス

OSCILLATOR 画面

オシレーターの詳細設定を行ないます。

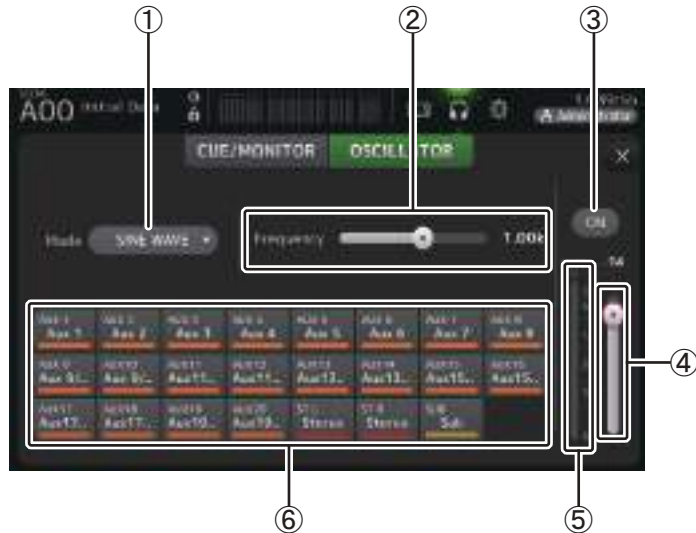

① オシレーターモードボタン

使用するオシレーターを次の3つから選択します。

SINE WAVE: サイン波を連続的に出力します。

PINK NOISE: ピンクノイズを連続的に出力します。

BURST NOISE: ピンクノイズを断続的に出力します。

② パラメーターフィールド

オシレーターモードに応じて、設定できるパラメーターが表示されます。

オシレーターモードが SINE WAVE のとき、Frequency(オシレーターの周波数)を設定します。

オシレーターモードが BURST NOISE のとき、Width(ノイズの長さ)と Interval(ノイズとノイズの間隔の長さ)を設定します。

オシレーターモードが PINK NOISE のときは、何も表示されません。

③ オシレーター出力ボタン

オシレーターの出力のオン/オフを切り替えます。オンにすると、オシレーターの信号がアサインボタンで選んだインプットチャンネルやバスに送ります。

④ オシレーター出力レベルスライダー

オシレーターの出力レベルを調整します。

⑤ オシレーター出力レベルメーター

オシレーターの出力レベルを表示します。

⑥ オシレーターアサインボタン

オシレーターの出力信号を送るチャンネルを選択します。ボタンをタッチして個々のチャンネルを指定します(複数選択可)。

オシレーターを設定する

1. オシレーターモードボタンをタッチして、動作モードを選択する



2. オシレーターアサインボタンをタッチして、オシレーター信号を送るチャンネルを選択する



3. オシレーター出力ボタンをタッチして、オシレーターの出力をオンにする

4. オシレーター出力レベルメーターで出力レベルを確認し、オシレーターレベルスライダーをドラッグして、出力レベルを調整する

オシレーターモードが SINE WAVE のときは、オシレーターの周波数も調整できます。

オシレーターモードが BURST NOISE のときは、ノイズの幅(Width)と間隔(Interval)も調整できます。



SETUP 画面(V3.0 以降)

ミキサー全体の設定や OMNI OUT の設定、リコールセーフの設定、ユーザーデファインドキーやノブのアサイン、カスタムフェーダーバンクの設定、その他プリファレンスなどの設定をします。

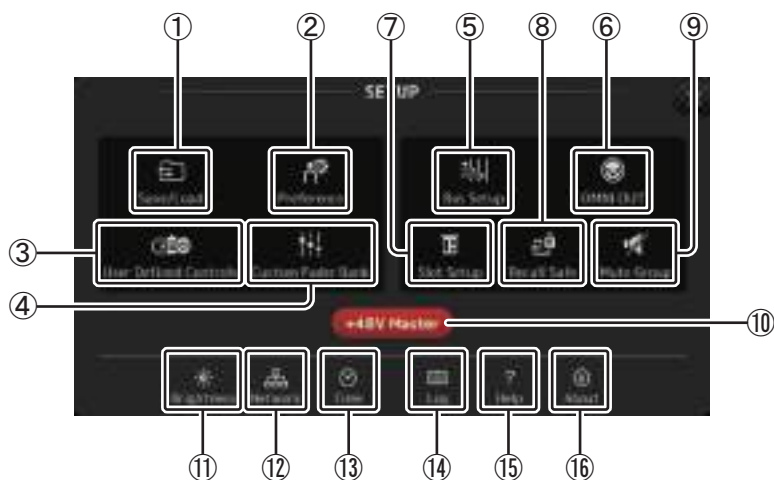

- ① **Save/Load アイコン**(→ P.23)
SAVE/LOAD 画面を表示します。
- ② **Preference アイコン**(→ P.25)
PREFERENCE 画面を表示します。
- ③ **User Defined Control アイコン**(→ P.27)
USER DEFINED CONTROLS 画面を表示します。
- ④ **Custom Fader Bank アイコン**(→ P.32)
CUSTOM FADER BANK 画面を表示します。
- ⑤ **Bus Setup アイコン**(→ P.33)
BUS SETUP 画面を表示します。
- ⑥ **OMNI OUT アイコン**(→ P.34)
OMNI OUT 画面を表示します。
- ⑦ **Slot Setup アイコン(V2.0 以降)**(→ P.34)
SLOT SETUP 画面を表示します。
- ⑧ **Recall Safe アイコン**(→ P.38)
RECALL SAFE 画面を表示します。

- ⑨ **Mute Group アイコン(V4.0 以降)**(→ P.39)
MUTE GROUP ASSIGN 画面を表示します。
- ⑩ **+48V Master ボタン**
本体のファンタム電源全体のマスターのオン / オフを切り替えます。このボタンがオフのときは、各チャンネルの INPUT 画面(→ P.57)にある +48V ボタンをオンにしても、ファンタム電源は供給されません。
- ⑪ **Brightness アイコン**(→ P.40)
BRIGHTNESS 画面を表示します。
- ⑫ **Network アイコン**(→ P.41)
NETWORK 画面を表示します。
- ⑬ **Time アイコン**(→ P.42)
TIME 画面を表示します。
- ⑭ **Log アイコン**(→ P.42)
LOG 画面を表示します。
- ⑮ **Help アイコン**(→ P.43)
HELP 画面を表示します。
- ⑯ **About アイコン**(→ P.43)
ABOUT 画面を表示します。

SAVE/LOAD 画面

保存されているファイルやサブディレクトリが表示されます。



① ディレクトリ移動ボタン

カレントディレクトリを一つ上のディレクトリに移動します。
カレントディレクトリが一番上の階層の場合は、グレーアウトします。

② カレントディレクトリ表示

現在のディレクトリ(カレントディレクトリ)名が表示されます。

③ ボリューム名表示

USB ストレージデバイスのボリューム名と空き容量が表示されます。

④ ファイルリスト

USB ストレージデバイスに保存されているファイルやサブディレクトリが表示されます。反転した行は、操作対象として選ばれていることを表わしています。
ファイルリストの以下の項目名をタッチすると、リストが並び替わります。タッチすることに並び替え順が昇順と降順に切り替わります。

File Name: ファイル名またはディレクトリ名と、そのタイプを示すアイコンが表示されます。

Comment: TF シリーズのファイルに入れたコメントが表示されます。Edit ボタンをタッチすると、ファイルにコメントを入力するキーボード画面(→ P.10)が表示されます。

Date: ファイルの「更新日時」が表示されます。

⑤ Edit ボタン

ファイル名、コメントを編集する画面を表示します。

⑥ Load ボタン

選択している TF シリーズ設定ファイルをロードします。
Load ボタンを押すと、LOAD SELECT 画面が表示されます。(V2.0 以降)

⑦ Save ボタン

TF シリーズの内部設定を一括して上書き保存します。

⑧ Save As ボタン

TF シリーズの内部設定を一括して新しいファイルとして保存します。

SAVE/LOAD 画面のメニュー

SAVE/LOAD 画面でメニューキー  を押すと、以下のメニューアイコンが表示されます。



① Copy

選択しているファイルをコピーします。

② Paste

選択しているディレクトリにファイルをペーストします。

③ Make Dir

ディレクトリを新たに作成します。

④ Delete

選択しているファイルを削除します。

⑤ Format

接続している USB ストレージデバイスを初期化します。

LOAD SELECT 画面(V2.0 以降)

TF シリーズの設定ファイルをロードするときに、ロードする内容を設定します。



① All/Custom 選択ボタン

ロード対象のデータを切り替えます。All のときはすべてのデータがロードされます。Custom のときは、ロード対象を選択するチェックボックスが表示されます。

② ロード対象選択チェックボックス

ロードしたい項目にチェックを入れます。
User Account チェックボックスは、All と Custom のどちらにも表示され、Administrator でログインしているときだけチェックを操作できます。

③ Load ボタン

タッチすると設定データをロードします。

④ Override Protected Scenes & Libraries チェックボックス

オンにすると、設定データをロードしたときにプロテクトをかけたシーンとライブラリーも消去されます。プロテクトをかけたシーンやライブラリーを残しておきたいときは、このチェックを外してオフにします。

SAVE/LOAD の対象データ

SAVE/LOAD 画面で操作できるデータは下記のとおりです。

| 対象 | 内容 |
|--------------------|---|
| Scene Memory | 全 Scene と Current Scene |
| Channel Library | 全 Channel Preset |
| +48V Master | |
| Mute Safe | |
| Mute Master | |
| Cue | 各チャンネルの Cue は除く |
| Oscillator | Oscillator ON 以外 |
| Monitor | |
| Meter | |
| Recall Safe | |
| User Defined Keys | |
| User Defined Knobs | |
| Foot Switch | |
| Custom Fader Bank | |
| Preference | Help Language, Show Help at Startup, Touch Area Optimization, [HOME] Key 以外 |
| Slot Setup | Quick Config, HA Control |
| User Account | Administrator でログインしているときのみロード可能 |

| 対象外 | 内容 |
|---------------------------|--|
| Cue | 各チャンネルの Cue |
| Oscillator | Oscillator ON |
| Brightness | |
| Preference | Help Language, Show Help at Startup, Touch Area Optimization, [HOME] Key |
| Date Time | |
| Network | |
| Console Lock | |
| Input Port Trim | |
| Output Port Trim | |
| Fader Calibration | |
| Channel Color Calibration | |

PREFERENCE 画面

画面の表示や [SEL] キーの連動のオン / オフなどの操作環境に関する設定を、ユーザーの好みに合わせて設定します。



① Auto CH Select セクション



INPUT/OUTPUT: あるチャンネルの [ON] キーやフェーダーを操作したときに、そのチャンネルを選択状態にするかどうかを設定します。

インプットチャンネルとアウトプットチャンネルを個別に設定できます。

[CUE] > [SEL] Link: CUE をオンにしたチャンネルを選択状態にするかどうかを設定します。

[SEND SEL] > [CUE] Link (V4.0 以降): SENDS ON FADER モードのチャンネル選択とキューを連動させるかどうかを設定します。

Memorize [SEL] Position for Each FADER BANK: フェーダーバンクにチャンネルの位置を記憶させるかどうかを設定します。

② Confirmation セクション

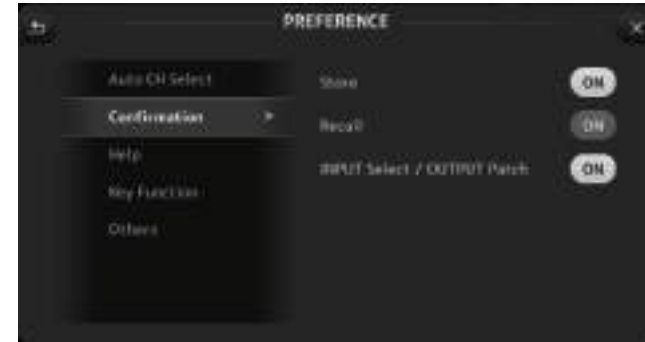

Store/Recall: オンにすると、それぞれストア / リコール操作のときに、確認のメッセージが表示されます。

INPUT Select/OUTPUT Patch: オンにすると、インプット選択 / OMNI OUT パッチを変更するときに、確認のメッセージが表示されます。

③ Help セクション



Help Language: ヘルプ表示の言語を選択します。

Show Help at Startup: 本機の電源を入れたときに、起動アニメーションに続いて HELP 画面を表示する機能をオン / オフします。

④ Key Function セクション(V4.0 以降)



[TAP] Key Blink(V2.0 以降): [TAP] キーの点滅をオン / オフします。オフの状態でもタップテンポを入力できます。

[Home] Key (V4.0 以降): トップパネルの [Home] キーを押したときに表示する OVERVIEW 画面のセクションを選択します。[Home] キーを押すたびに、オンにしているセクションが順番に表示されます。

⑤ Others セクション



Touch Sensing Area Optimization: タッチ操作に反応する領域を補正します。
Stand: 上からの操作に対して反応しやすくなります。
Sit: 下からの操作に対して反応しやすくなります。

Display Delay Scale(V2.5 以降): MATRIX チャンネル、ST IN チャンネルの DELAY ボックスの表示単位を、frame(フレーム)、meter(メートル)、feet(フィート)、ms(ミリ秒)から選択します。

Frame Rate(V3.5 以降): frame 単位でのディレイ設定のフレームレートを選択します。



RTA Offset(V3.6 以降): EQ 画面、GEQ 画面の RTA の感度を調整します。タッチすると、数値を入力する画面を表示します。

PREFERENCE を設定する

1. 画面の各ボタンを使って、プリファレンスを設定する
2. 設定が終わったら、クローズボタン[×]をタッチする

USER DEFINED CONTROLS 画面

[USER DEFINED KEYS]、[USER DEFINED KNOBS]、フットスイッチに割り当てる機能を設定します。

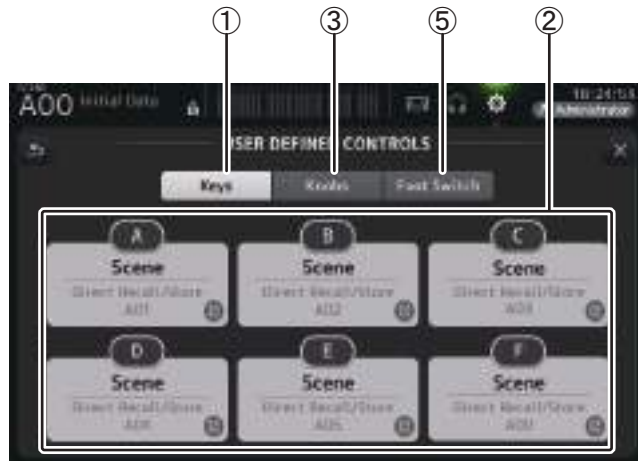

① Keys ボタン

トップパネルの[USER DEFINED KEYS]に割り当てる機能を設定します。

② KEYS 設定ボタン(A ~ F)

タッチすると、USER DEFINED KEYS に割り当てる機能を選択する画面(機能選択画面)を表示します。

USER DEFINED KEYS に割り当てできる機能

| FUNCTION | PARAMETER1 | PARAMETER2 | 機能説明 |
|------------|-------------|---|---|
| No Assign | | | 機能の割り当てなし |
| Automixer | Bypass | Group a, Group b | PARAMETER2 で設定したグループのバイパス |
| | Specific CH | CH1~CH8 | PARAMETER2 で設定したチャンネルの Automixer の ON/OFF |
| Brightness | Bank Change | | Brightness 設定のバンクを切り替えます。V1.1 からの機能です。 |
| CH ON | Specific CH | CH 1~CH40, STIN1, STIN2, FX1, FX2, DCA1~8, AUX 1~8, AUX 9/10~19/20, STEREO, SUB, MATRIX1~4 (V2.5以降) | PARAMETER2 で設定したチャンネルの ON/OFF |

| FUNCTION | PARAMETER1 | PARAMETER2 | 機能説明 |
|-------------|--|--|---|
| CH Select | Inc | | PARAMETER1 で設定した方向にチャンネルを順次選択 |
| | Dec | | |
| CH Select | Specific CH | CH 1~CH40, STIN1L~STIN2R, FX1L~FX2R, AUX 1~8, AUX 9~20, STEREO L, R, SUB, MATRIX1~4 (V2.5以降) | PARAMETER2 で設定したチャンネルの選択 |
| CUE | Specific CH | CH 1~CH40, STIN1, STIN2, FX1, FX2, DCA 1~8, AUX 1~8, AUX 9/10~19/20, STEREO, SUB, MATRIX1~4 (V2.5以降) | PARAMETER2 で設定したチャンネルの CUE の ON/OFF |
| Effect | Bypass | FX1, FX2, INS FX1~6 | PARAMETER2 で設定したエフェクトのバイパス |
| EQ | Band Select | HPF, LPF, Low, Low-Mid, High-Mid, High | PARAMETER2 で設定したバンドを選択 (V3.0 以降) |
| Help | | | ヘルプを表示 |
| Meter | Peak Hold ON | | METER のピークホールド機能の ON/OFF |
| Monitor | Output | | モニターアウトの ON/OFF |
| | Source Select | STEREO, SUB, STIN 1, STIN 2, STIN (TF-RACK), USB 33/34, Playback | PARAMETER2 で設定したモニターソースを選択 |
| Mute Master | MUTE GROUP 3, MUTE GROUP 4, MUTE GROUP 5, MUTE GROUP 6 | | PARAMETER1 で選んだミュートグループの Mute Master を ON/OFF |
| Oscillator | Oscillator On | | オシレーターの ON/OFF |
| | Specific CH | AUX 1~AUX20, STEREO L, R, SUB | PARAMETER2 で選択したチャンネルへのオシレーターアサインの ON/OFF |
| Page Change | Bookmark | | 2 秒以上の長押しで表示中の画面をブックマークに保存する。2 秒未満の場合は保存しなかった画面を呼び出す。 |
| | Bookmark with "SEL" | | 選択チャンネルも込みで、ブックマークに保存する。その他は同上。 |
| | Close Popup | | ポップアップ画面を閉じる機能 |

| FUNCTION | PARAMETER1 | PARAMETER2 | 機能説明 |
|----------|---------------------|---------------------------|--|
| Recorder | Transport | Play/Pause | RECORDER 画面の Play/Pause ボタンと同じ機能 |
| | | Stop | RECORDER 画面の Stop ボタンと同じ機能 |
| | | Next | RECORDER 画面の Next ボタンと同じ機能 |
| | | Previous | RECORDER 画面の Previous ボタンと同じ機能 |
| | | Rec | RECORDER 画面の Rec ボタンと同じ機能 |
| | | Auto Rec | 録音を停止し、新しいファイルで次の録音を開始する機能 |
| | | Rec & Start | ワンタッチで録音を開始する機能 |
| SCENE | Inc | | 一つ大きい番号の SCENE を選択 |
| | Dec | | 一つ小さい番号の SCENE を選択 |
| | Store | | 選択した番号にカレント設定を上書きストア |
| | Recall | | 選択した番号の SCENE をリコール |
| | Inc Recall | | 一つ番号の大きい SCENE をリコール |
| | Dec Recall | | 一つ番号の小さい SCENE をリコール |
| | Direct Recall/Store | No.A00~A99, No.B00~B99 | PARAMETER2 で設定した番号の SCENE をリコールする。2 秒以上長押しした場合はその番号にカレント設定を上書きストアする。 |

③ Knobs ボタン

タッチすると、[USER DEFINED KNOBS]に割り当てる機能を設定します。



④ KNOBS 設定ボタン

④ KNOBS 設定ボタン

タッチすると、USER DEFINED KNOBS に割り当てる機能を選択する画面(機能選択画面)を表示します。

USER DEFINED KNOBS に割り当てできる機能

| 機能 | 機能説明 | |
|---------------|------------------|--|
| No Assign | 機能の割り当てなし | |
| Brightness | CH Name | CH NAME の明るさの操作 (TF5/TF3/TF1 のみ) |
| | CH Color | CH COLOR インジケータの明るさの操作 (TF5/TF3/TF1 のみ) |
| | Screen | TOUCH SCREEN の明るさの操作 |
| | Panel | PANEL の LED の明るさの操作 |
| CH Level | Specific CH | PARAMETER2 で選択したチャンネルのレベルの操作 (V3.0 以降) |
| CH Select | Inc/Dec | チャンネルの選択 (V3.0 以降) |
| Monitor Level | | MONITOR LEVEL の操作 |
| Selected CH | Automixer Weight | 選択したチャンネルの AUTOMIXER の Weight の操作 (V3.5 以降) |
| | CH Level | 選択したチャンネルのレベルの操作 (V3.0 以降) |
| | Comp 1-knob/Thr | 選択したチャンネルの COMP の 1-knob または THRESHOLD の操作 1-knob COMP が ON の場合は 1-knob 操作、1-knob COMP が OFF の場合は THRESHOLD の操作 |
| | Digital Gain | 選択したチャンネルの DIGITAL GAIN の操作 (V3.0 以降) |
| | EQ 1-knob/Gain | 選択したチャンネルの EQ の 1-knob または GAIN の操作 1-knob EQ が ON の場合は 1-knob 操作、1-knob EQ が OFF の場合は GAIN の操作 |
| | EQ Band Select | 選択したチャンネルの EQ のバンド選択 (V3.0 以降) |
| | EQ Frequency | 選択したチャンネルの EQ の周波数の操作 |
| | EQ Q | 選択したチャンネルの EQ の Q の操作 |
| | Gate Threshold | 選択したチャンネルの GATE の THRESHOLD の操作 |
| | HPF | 選択したチャンネルの HPF の操作 ノブの回転で周波数 |
| | Input Gain | 選択したチャンネルの ANALOG GAIN または DIGITAL GAIN の操作 チャンネルの INPUT SELECT が INPUT の場合は ANALOG GAIN の操作 チャンネルの INPUT SELECT が USB, iPad, STIN の場合は DIGITAL GAIN の操作 |
| | Send Level | 選択したチャンネルの、PARAMETER2 で選択したバス (FX, AUX, SUB) へのセンドレベル (V3.0 以降) |
| | Pan/BAL | 選択したチャンネルの PAN (または BALANCE) の操作 |
| | RTA Offset | RTA Offset の操作 (V3.6 以降) |

⑤ Foot Switch ボタン

タッチすると、フットスイッチに割り当てる機能を設定します。



⑥ Foot Switch 設定ボタン

フットスイッチに割り当てる機能を設定する画面(機能選択画面)を表示します。

Footswitch に割り当てできる機能

| FUNCTION | PARAMETER1 | PARAMETER2 | 機能説明 |
|------------|-------------|---|---|
| No Assign | | | 機能の割り当てなし |
| Automixer | Bypass | Group a, Group b | PARAMETER2 で設定したグループのバイパス |
| | Specific CH | CH1~CH8 | PARAMETER2 で設定したチャンネルの Automixer の ON/OFF |
| Brightness | Bank Change | | Brightness 設定のバンクを切り替えます。V1.1 からの機能です。 |
| CH ON | Specific CH | CH 1~CH40, STIN1, STIN2, FX1, FX2, DCA1~8, AUX 1~8, AUX 9/10~19/20, STEREO, SUB, MATRIX1~4 (V2.5以降) | PARAMETER2 で設定したチャンネルの ON/OFF |

| FUNCTION | PARAMETER1 | PARAMETER2 | 機能説明 |
|-------------|---------------------|--|---|
| CH Select | Inc | | PARAMETER1 で設定した方向にチャンネルを順次選択 |
| | Dec | | |
| CH Select | Specific CH | CH 1~CH40, STIN1L~STIN2R, FX1L~FX2R, AUX 1~8, AUX 9~20, STEREO L, R, SUB, MATRIX1~4 (V2.5以降) | PARAMETER2 で設定したチャンネルの選択 |
| Clear CUE | Clear CUE | | CUE を解除 パネルの CLEAR CUE キーと同じ機能 |
| CUE | Specific CH | CH 1~CH40, STIN1, STIN2, FX1, FX2, DCA 1~8, AUX 1~8, AUX 9/10~19/20, STEREO, SUB, MATRIX1~4 (V2.5以降) | PARAMETER2 で設定したチャンネルの CUE の ON/OFF |
| Effect | Bypass | FX1, FX2, INS FX1~6 | PARAMETER2 で設定したエフェクトのバイパス |
| EQ | Band Select | HPF, LPF, Low, Low-Mid, High-Mid, High | PARAMETER2 で設定したバンドを選択 (V3.0 以降) |
| Help | | | ヘルプを表示 |
| Meter | Peak Hold ON | | METER のピークホールド機能の ON/OFF |
| Monitor | Output | | モニターアウトの ON/OFF |
| | Source Select | STEREO, SUB, STIN1, STIN2, STIN (TF-RACK), USB 33/34, Playback | PARAMETER2 で設定したモニターソースを選択 |
| Mute Master | | MUTE 1 (INPUT), MUTE 2 (FX), MUTE GROUP 3, MUTE GROUP 4, MUTE GROUP 5, MUTE GROUP 6 | PARAMETER1 で選んだチャンネルやグループの Mute Master を ON/OFF |
| Oscillator | Oscillator On | | オシレーターの ON/OFF |
| | Specific CH | AUX 1~AUX20, STEREO L, R, SUB | PARAMETER2 で選択したチャンネルへのオシレーターアサインの ON/OFF |
| Page Change | Bookmark | | 2 秒以上の長押しで表示中の画面をブックマークに保存する。2 秒未満の場合は保存しなかった画面を呼び出す。 |
| | Bookmark with "SEL" | | 選択チャンネルも込みで、ブックマークに保存する。その他は同上。 |
| | Close Popup | | ポップアップ画面を閉じる機能 |

| FUNCTION | PARAMETER1 | PARAMETER2 | 機能説明 |
|-----------|---------------------|---------------------------|--|
| Recorder | Transport | Play/Pause | RECORDER 画面の Play/Pause ボタンと同じ機能 |
| | | Stop | RECORDER 画面の Stop ボタンと同じ機能 |
| | | Next | RECORDER 画面の Next ボタンと同じ機能 |
| | | Previous | RECORDER 画面の Previous ボタンと同じ機能 |
| | | Rec | RECORDER 画面の Rec ボタンと同じ機能 |
| | | Auto Rec | 録音を停止し、新しいファイルで次の録音を開始する機能 |
| | | Rec & Start | ワンタッチで録音を開始する機能 |
| SCENE | Inc | | 一つ大きい番号の SCENE を選択 |
| | Dec | | 一つ小さい番号の SCENE を選択 |
| | Store | | 選択した番号にカレント設定を上書きストア |
| | Recall | | 選択した番号の SCENE をリコール |
| | Inc Recall | | 一つ番号の大きい SCENE をリコール |
| | Dec Recall | | 一つ番号の小さい SCENE をリコール |
| | Direct Recall/Store | No.A00~A99, No.B00~B99 | PARAMETER2 で設定した番号の SCENE をリコールする。2 秒以上長押しした場合はその番号にカレント設定を上書きストアする。 |
| TAP TEMPO | | | トップパネル TAP キーと同じ機能 |

機能選択画面

Function の機能を選択すると、Parameter1 の選択候補を表示し、Parameter1 の機能を選択すると、Parameter2 の選択候補を表示します。選択した機能に続く機能の選択候補がない場合は、Parameter1 または Parameter2 の選択候補を表示しません。



[USER DEFINED KEYS]に機能を割り当てる

1. Keys ボタンをタッチする

機能を割り当てる [USER DEFINED KEYS] のキーを選択する画面を表示します。



A ~ F のボタンは、[USER DEFINED KEYS] の A ~ F キーに対応しています。

2. 機能を割り当てるキーの KEYS 設定ボタンをタッチする

機能選択画面を表示します。



3. Function リストをドラッグして、機能を選択する



4. Parameter 1 リストをドラッグして、パラメーターを選択する

Parameter 2 リストにパラメーターがある場合は、2 つ目のパラメーターが選択できます。

5. OK ボタンをタッチする

[USER DEFINED KNOBS]に機能を割り当てる

1. Knobs ボタンをタッチする

機能を割り当てる [USER DEFINED KNOBS] のノブを選択する画面を表示します。

A ~ D のボタンは、[USER DEFINED KNOBS] の A ~ D のノブに対応しています。

2. 機能を割り当てるノブの KNOBS 設定ボタンをタッチする

機能選択画面を表示します。



3. Function リストをドラッグして、機能を選択する



4. Parameter 1 リストをドラッグして、パラメーターを選択する

Parameter 2 リストにパラメーターがある場合は、2 つ目のパラメーターが選択できます。

5. OK ボタンをタッチする

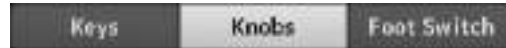

フットスイッチに機能を割り当てる

1. Foot Switch ボタンをタッチする

2. Foot Switch 設定ボタンをタッチする

機能選択画面を表示します。



3. Function リストをドラッグして、機能を選択する



4. Parameter 1 リストをドラッグして、パラメーターを選択する

Parameter 2 リストにパラメーターがある場合は、2 つ目のパラメーターが選択できます。

5. OK ボタンをタッチする

CUSTOM FADER BANK 画面

カスタムフェーダーバンクはインプット、AUX、MATRIX(V2.5 以降)、DCA グループなど、すべてのチャンネルから必要なチャンネルを選んで、区別なく並べて操作できるフェーダーバンクです。



- ① フェーダーボタン
チャンネルを割り当てるフェーダーを選択します。
- ② チャンネルボタン
① で選択したフェーダーに割り当てるチャンネルを選択します。
None を選択すると、割り当てなしになります。

カスタムフェーダーバンクを設定する

1. フェーダーボタンで、設定したいフェーダーのボタンをタッチする



2. チャンネルボタンをタッチして、手順 1. で選んだフェーダー番号にチャンネルを設定する



3. 手順 1. ~ 2. を繰り返して、ほかのフェーダーにもチャンネルを設定する

CUSTOM FADER BANK 画面のメニュー

CUSTOM FADER BANK 画面でメニューキー (☰) を押すと、以下のメニューアイコンが表示されます。

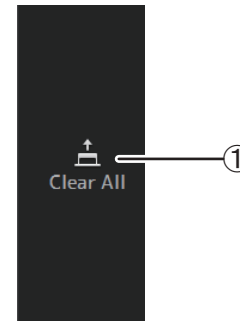

- ① Clear All
フェーダーに対するすべてのアサインを、一括で解除 (None に設定) します。

カスタムフェーダーバンクを呼び出す (TF5/TF3/TF1)

1. トップパネルの [INPUT2] キーと [OUTPUT] キーを同時に押す

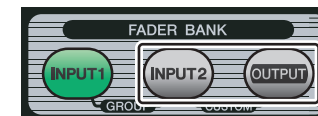

BUS SETUP 画面

バスに関する設定を行ないます。バスの基本設定(ステレオ / モノラルの切り替え、Pan Link など)を変更します。変更した内容は、シーンに保存されます。

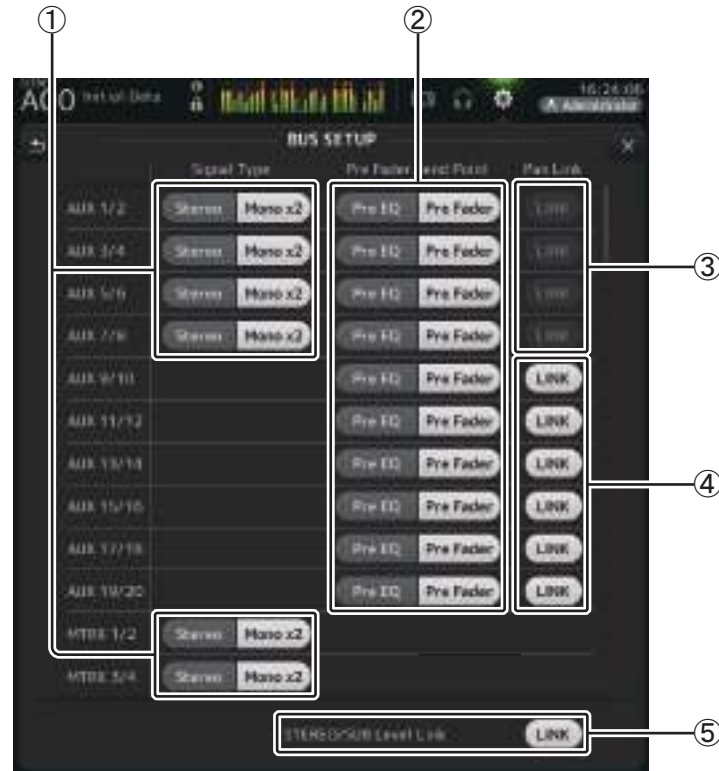

- ① **AUX1/2 ~ AUX7/8 シグナルタイプ切り替えボタン**
MATRIX1/2 ~ MATRIX3/4 シグナルタイプ切り替えボタン(V3.5 以降)
 2バスごとに信号の処理方法を選択します。バスごとに Stereo(奇数 / 偶数番号の順に並んだ2つのバス単位で主要パラメーターを連動させる)、または MONO x2(モノラル ×2チャンネルとして使用する)を選択します。
- ② **Pre Fader Send Point 切り替えボタン**
 インพุットチャンネルから AUX バスへのセンドで、Pre をオンにしたときのセンドポイントを切り替えます。
Pre EQ: EQ の直前
Pre Fader: フェーダーの直前

③ AUX1/2 ~ AUX7/8 Pan Link ボタン

AUX1/2 ~ AUX7/8 の Pan Link のオン / オフを切り替えます。

このボタンは、Signal Type が Stereo の設定になっている場合に表示します。ボタンがオンのときは、インพุットチャンネルから該当する 2 つのバスの送られる信号のパンが、Stereo バスのパンと連動します。

④ AUX9/10 ~ AUX19/20 Pan Link ボタン

AUX9/10 ~ AUX19/20 の Pan Link のオン / オフを切り替えます。

⑤ STEREO/SUB Level Link

オンのときは、STEREO チャンネルと SUB チャンネルのレベルが連動します。

V3.0 以降では、オンにしたときの差分を保ったままレベルが連動します。

また TF5/TF3/TF1 では、パネルの [SEL] キーを押しながらフェーダーを操作することで差分を調整できます。

OMNI OUT 画面

OMNI OUT 端子に出力するアウトプットチャンネルを設定します。



① OMNI OUT1 ~ 16 ボタン

設定対象となる OMNI OUT 端子を選択します。

ボタンには、現在アサインされているチャンネル名が表示されます。

② アウトプットチャンネルボタン

① で選択した OMNI OUT 端子に出力するアウトプットチャンネル、またはモニター出力を選択します。None を選択すると、何も出力されません。

OMNI OUT 画面のメニュー

OMNI OUT 画面でメニューキー  を押すと、以下のメニューアイコンが表示されます。

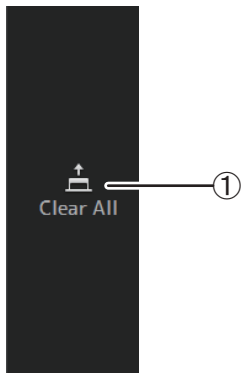

① Clear All

OMNI OUT 端子に対するすべてのアサインを、一括で解除(None に設定)します。

SLOT SETUP 画面(V2.0 以降)

拡張スロットに挿入された NY64-D 経由で接続された I/O ラック Tio1608-D、パワードスピーカーシステム DZR-D シリーズ、パワードサブウーファーシステム DXS-XLF-D シリーズとの接続設定や接続情報を表示します。

表示は、各デバイスの接続状況とクイックコンフィグ設定によって変わります。

NOTE

Tio1608-D、DZR-D シリーズ、DXS-XLF-D シリーズとの接続には、シンプルな操作で設定が自動的に行われるクイックコンフィグを使うと便利です。クイックコンフィグでは、TF シリーズ 1 台と合計 24 台までの Tio1608-D(最大 3 台)、DZR-D シリーズ、DXS-XLF-D シリーズの接続を、Dante ネットワークの設定や音声信号のパッチ処理を含めて自動で行ないます。

Tio1608-D、DZR-D シリーズ、DXS-XLF-D シリーズの設定については、各デバイスの取扱説明書をご参照ください。



① SLOT 表示エリア(V3.1 以降)

拡張スロットの状況を表示します。

NY カードが挿入されていない場合は No Card と表示されます。

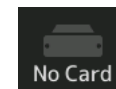

NY64-D が挿入されていて、Dante Device Lock が有効になっている場合は、錠のアイコンが表示されます。

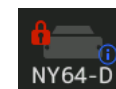

NY64-D が Dante の AES67 モードで動作している場合は、SLOT 表示エリアの右上に AES67 と表示されます。



NOTE

AES67 モードの操作には Dante Controller (v3.10.0.19 以降)が必要です。

NY64-D が挿入されているときに ⓘ を押すと、NY64-D の Dante Domain Manager、AES67 Mode、Device Lock の設定を表示する以下の画面が表示されます。(V3.6 以降)



Dante Domain Manager

STATE Dante ドメインへの登録状況を表示

| | |
|--------------|---|
| Domain | Dante ドメインに登録されている。 |
| Disconnected | Dante ドメインに登録されているが、DDM サーバーと接続されていない。 |
| Unmanaged | Dante ドメインに登録されていないが、DDM サーバーとは接続されている。 |
| ----- | Dante ドメインに登録されていない、DDM サーバーとも接続されていない。 |

LOCAL 現在操作しているデバイスの(パッチを含む)Dante 設定の変更可否を表示

| | |
|------------|---|
| Read Write | 変更可能。 |
| Read Only | 変更不可。 |
| ----- | Dante ドメインに登録されていない、DDM サーバーとも接続されていない。 |

REMOTE リモート操作対象のデバイスの Dante 設定の変更可否を表示

| | |
|----------|---|
| Operator | 読み書き可能。 |
| Guest | 読み取り専用。変更不可。 |
| None | 読み書き不可。 |
| ----- | Dante ドメインに登録されていない、DDM サーバーとも接続されていない。 |

AES67 MODE AES67 モードの動作状況を表示

| | |
|----------|--------------------|
| Disabled | AES67 モードで動作していない。 |
| Enable | AES67 モードで動作している。 |

Device Lock Dante Device Lock が有効になっているかどうかを表示

| | |
|----------|------------------------------|
| Unlocked | Dante Device Lock が無効になっている。 |
| Locked | Dante Device Lock が有効になっている。 |

② **デバイス選択ボタン(DZR ボタンは V3.6 以降)**

情報を表示するデバイスを切り替えます。

Tio1608-D を表示する場合は、Tio #1、Tio #2、Tio #3 のボタンで Tio1608-D のユニット ID を選択します。

DZR-D シリーズ、DXS-XLF-D シリーズを表示する場合は、DZR ボタンを選択します。

接続した Tio1608-D が Dante の AES67 モードで動作している場合は、デバイス選択ボタンの右上に AES67 と表示されます。

デバイスにエラーが発生すると、デバイス選択ボタンの下にエラーの詳細を表示します。

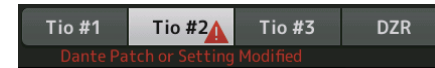

デバイスに Dante Device Lock が有効になっている場合は、デバイス選択ボタンに錠のアイコンが表示されます。(V3.1 以降)



NOTE

- Dante Device Lock は、Dante 機器の設定を不用意な操作から守る機能です。Dante Device Lock の操作には Dante Controller (v3.10.0.19 以降)が必要です。
- AES67 モードの操作には Dante Controller (v3.10.0.19 以降)が必要です。

③ **Quick Config ボタン**

TF シリーズ本体のクイックコンフィグ機能のオン / オフを切り替えます。

オフのときは灰色、オンのときは白色で表示します。

Dante Controller など Dante の設定がクイックコンフィグで設定される内容と異なる状態になったときは、オレンジ色で表示されます。

クイックコンフィグ機能を使用したときの Tio1608-D とのチャンネルの対応は、「クイックコンフィグ時のチャンネル対応表」(→ P.106)をご参照ください。

クイックコンフィグ機能を使用したときにパッチされる DZR-D シリーズ、DXS-XLF-D シリーズのチャンネルは、DZR/DXS 本体の「UTILITY > DANTE SETUP > MODE」で「Quick Config」を選択し、PATCH で指定します。

Dante ドメインに登録されているときは、クイックコンフィグ機能はオフになります。

NOTE

- ・ クイックコンフィグ機能がオンの状態でも、Dante Controller で Dante のパッチを変更できます。ただし、再度 TF シリーズの電源を入れたときに、クイックコンフィグのパッチに再設定されます。Dante Controller による設定で使用する場合は、クイックコンフィグ機能をオフにしてください。
- ・ クイックコンフィグの対象になる機器に Dante Device Lock が有効になっている場合は、メッセージが表示され、クイックコンフィグが実行されないことがあります。(V3.1 以降)
- ・ 同じ Dante ネットワーク内に接続できる I/O ラック(Tio1 608-D、R シリーズなど)、パワードスピーカーシステム(DZR-D シリーズ)、パワードサブウーファーシステム(DXS-XLF-D シリーズ)は 24 台までです。25 台以上接続すると、メッセージが表示され、HA コントロールなどが正しく動作できません。

④ with OUTPUT チェックボックス

TF シリーズの電源を入れたときなど、クイックコンフィグ機能が有効になるときにデバイスの OUTPUT ポートと TF シリーズを接続するかどうかを設定します。
 チェックを入れた状態でクイックコンフィグ機能が有効になると、デバイスと TF シリーズが自動的にパッチされます。
 このチェックボックスは、Quick Config ボタンがオフのときに操作できます。

NOTE

- ・ クイックコンフィグ機能が有効なとき、接続するデバイスの OUTPUT ポートを使用できる TF シリーズは、同一ネットワークで 1 台だけです。DZR-D シリーズ、DXS-XLF-D シリーズの場合は最後に接続した TF シリーズとのパッチに切り替わってしまうので、with OUTPUT チェックボックスをオンにするネットワーク内の TF シリーズは 1 台にしてください。
 また、ほかの TF シリーズから OUTPUT ポートを使われている Tio1 608-D がネットワーク内に 1 台でもある場合は、with OUTPUT チェックボックスが自動的にオフになり、ポップアップ画面が表示されます。
- ・ with OUTPUT チェックボックスをオフにして、Dante Controller でパッチする場合の、チャンネルから出力ポートへのアサインについては「クイックコンフィグ時のチャンネル対応表」(→ P.106)をご参照ください。

⑤ HA Control ボタン

Tio1 608-D、R シリーズなどのヘッドアンプを TF シリーズから操作するかどうかを切り替えます。DZR-D シリーズ、DXS-XLF-D シリーズには、このボタンのオン / オフは影響しません。
 オフのときは灰色、オンのときは白色で表示します。
 オフにすると、入力を SLOT にした入力チャンネルのアナログゲインと +48V ファンタム電源の操作が無効になり、設定状況が表示されます。

NOTE

- ・ 同一ネットワーク上にヘッドアンプを操作できるホストが複数ある場合は、操作の重複などをさけるために、実際にヘッドアンプを操作するホスト機器を 1 台にすることをおすすめします。
- ・ クイックコンフィグ機能がオフの場合でも、Dante Controller を使って該当する SLOT の入力チャンネル(「クイックコンフィグ時のチャンネル対応表」参照 → P.106)にパッチすると、最大 8 台までの I/O ラックのヘッドアンプを操作できます。

Tio1 608-D の情報



⑥ SYSTEM インジケータ/SYNC インジケータ

Tio1 608-D の [SYSTEM]/[SYNC] インジケータと同じ情報を表示します。

⑦ Quick Config ステータス表示

Tio1 608-D の [QUICK CONFIG] スイッチの状態を表示します。
 オフのときは灰色、オンのときは白色で表示します。

Dante Controller など で Dante の設定がクイックコンフィグで設定される内容と異なる状態になったときは、オレンジ色で表示されます。

⑧ +48V Master ステータス表示

Tio1 608-D の +48V Master スイッチの状態を表示します。
 オフのときは灰色、オンのときは赤色で表示します。

⑨ バージョン表示

Tio1 608-D のファームウェアのバージョンや、Tio1 608-D に内蔵されている Dante ファームウェアのバージョンを表示します。

⑩ Identify ボタン

接続されている Tio1 608-D を識別します。このボタンを押し続けている間、対応する Tio1 608-D の LED が点滅します。

NOTE

該当する UNIT ID の Tio1 608-D と音声信号がパッチされていれば、TF シリーズ本体の Quick Config ボタンの状態に関わらず、Tio1 608-D の情報とエラー詳細、ステータス、バージョン、Identify ボタンを表示します。

⑪ チャンネル表示エリア



TFシリーズの Quick Config ボタンがオンで [QUICK CONFIG] スイッチがオンの Tio1608-D が接続されているときに、次の情報を表示します。

- CH Name
- CH Color
- チャンネルごとの +48V の設定(オンのときはチャンネルアイコンの左下にあるインジケータが赤色で点灯します。)

DZR-D シリーズ、DXS-XLF-D シリーズの情報



NOTE

Quick Config や with OUTPUT が無効な場合、以下 ⑫⑬ の情報は表示されません。

⑫ デバイス情報

リストの項目名「Device ▼」をタッチすると、デバイス情報でソートします。

Version ボタンをタッチすると、LIMIT/SIGNAL インジケータとバージョン表示を切り替えます。

 錠アイコン

DZR-D シリーズ、DXS-XLF-D シリーズの Dante Device Lock が有効になっている場合に表示されます。

デバイス情報

DZR-D シリーズ、DXS-XLF-D シリーズを表わすアイコン、ユニット ID、製品名、Dante Device Name が表示されます。

 アラートアイコン

DZR-D シリーズ、DXS-XLF-D シリーズにエラーが発生すると表示されます。

LIMIT インジケータ

DZR-D シリーズ、DXS-XLF-D シリーズでリミッターが作動すると点灯します。

SIGNAL インジケータ

DZR-D シリーズ、DXS-XLF-D シリーズの出力レベルに反応して点灯します。

バージョン表示( ボタンで切り替え)

DZR-D シリーズ、DXS-XLF-D シリーズのファームウェアのバージョンや、DZR-D シリーズ、DXS-XLF-D シリーズに内蔵されている Dante ファームウェアのバージョンを表示します。

Identify ボタン

接続されている DZR-D シリーズ、DXS-XLF-D シリーズを識別します。このボタンを押し続けている間、対応する DZR-D シリーズ、DXS-XLF-D シリーズのディスプレイのバックライトが点滅します。

NOTE

Identify ボタンは、Quick Config が有効なときに表示されます。

⑬ Output 情報

DZR-D シリーズ、DXS-XLF-D シリーズに出力される TF の出力チャンネルの情報を表示します。

リストの項目名「Output」をタッチすると、TF の出力チャンネルの順番 (AUX->MTRX->ST->SUB->MONITOR の順) にソートします。

⑭ MUTE ボタン

DZR-D シリーズ、DXS-XLF-D シリーズのミュートのオン / オフを切り替えます。

接続されている DZR のバージョンが V1.1.1 以下の場合、MUTE ボタンは表示されません。

RECALL SAFE 画面

シーンやプリセットをリコールしたときのリコールセーフを設定します。
「リコールセーフ」とは、特定のパラメーター/チャンネル(DCA グループ)をリコール操作から除外する機能です。

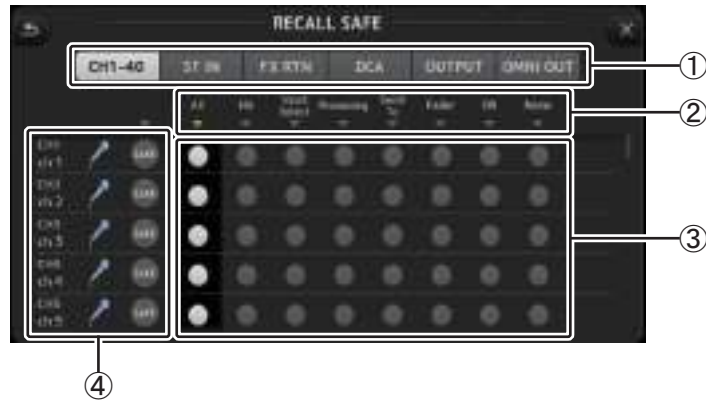

① 設定対象チャンネル切り替えボタン

リコールセーフを設定するチャンネルタイプを選択します。
選択したチャンネルタイプに応じて、SAFE パラメーター表示が変わります。

② SAFE パラメーター名表示

▼ボタンをタッチすると、選択しているチャンネル種別の全チャンネルの SAFE パラメーターのオン/オフが切り替わります。

▼ボタンは、すべての SAFE パラメーターがオンの場合に緑色になります。また、一部の SAFE パラメーターがオンの場合は青色、すべてのパラメーターがオフの場合は灰色で表示します。

③ SAFE パラメーター切り替えボタン

SAFE パラメーターのオン/オフを切り替えます。オンにしたパラメーターがリコールセーフの対象となります。

OMNI OUT の SAFE パラメーターは、OMNI OUT PATCH のみです。

④ チャンネル情報表示

チャンネル ID、チャンネル名、アイコンを表示します。

SAFE ボタンをタッチすると、そのチャンネルのリコールセーフのオン/オフを切り替えます。オンのときは、SAFE パラメーター切り替えボタンで選択したパラメーターがシーンリコールされなくなります。

リコールセーフ機能を使う

1. 設定対象チャンネル切り替えボタンをタッチして、リコールセーフの対象にするチャンネル /DCA グループを選択する



2. SAFE パラメーター切り替えボタンをタッチして、リコールセーフの対象を選択する

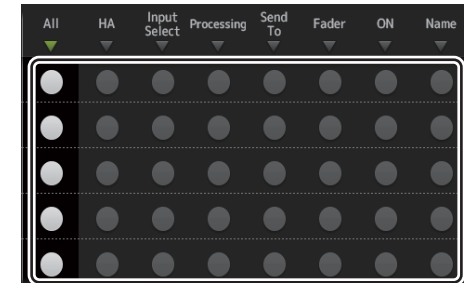

SAFE パラメーター切り替えボタン

3. 選択したチャンネルのリコールセーフをオンにするには、SAFE ボタンをオンにする
4. [X] ボタンをタッチして画面を閉じ、リコール操作を行なう



SAFE ボタン

MUTE GROUP ASSIGN 画面(V4.0 以降)

入力チャンネルのミュートグループとミュートセーフを設定します。

ミュートグループは、INPUT(MUTE GROUP1)、FX(MUTE GROUP2) がすでに割り当てられています。それ以外に MUTE GROUP3 ~ MUTE GROUP6 に入力チャンネルおよび FX1/FX2 を割り当てることができます。

ミュートセーフは、ミュートグループでの操作から除外するチャンネルを設定します。初期設定では ST IN1 と ST IN2 がアサインされています。



① ミュートグループ名

右上の鉛筆マークをタッチすると編集画面を表示します。

◀/▶ をタッチすると、情報を表示するミュートグループを切り替えることができます。

② Mute Group Master ボタン

表示しているミュートグループのオン / オフを切り替えます。このボタンがオフのときは、該当するミュートグループが無効になります。

③ MUTE GROUP ASSIGN ボタン

表示しているミュートグループに割り当てる入力チャンネルを選択します。

ミュートグループに割り当てるチャンネルを選ぶ

1. ミュートグループ名の ▶/◀ をタッチして、作成するミュートグループを表示する



2. Mute Group Master ボタンをタッチしてオンにする



3. ミュートグループに割り当てるチャンネルをタッチして選択する

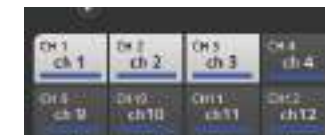

4. 必要に応じて、ミュートグループ名の鉛筆アイコンをタッチして、ミュートグループに名前をつける



5. ミュートセーフを設定するときは、ミュートグループ名の ▶/◀ をタッチして、Mute Safe を表示する



6. ミュートセーフをするチャンネルをタッチして選択する



7. 画面右上の **X** ボタンをタッチして終了する

MUTE GROUP ASSIGN 画面のメニュー

MUTE GROUP ASSIGN 画面でメニューキー (≡) を押すと、以下のメニューアイコンが表示されます。

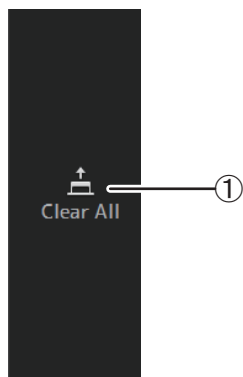

- ① **Clear All**
ミュートグループに割り当てたチャンネルをすべて解除します。

BRIGHTNESS 画面

タッチスクリーン、トップパネルの LED とネーム表示、チャンネルカラーの輝度を設定します。輝度の設定は、バンク A/B の 2 種類を保存しておき、必要に応じて切り替えられます。

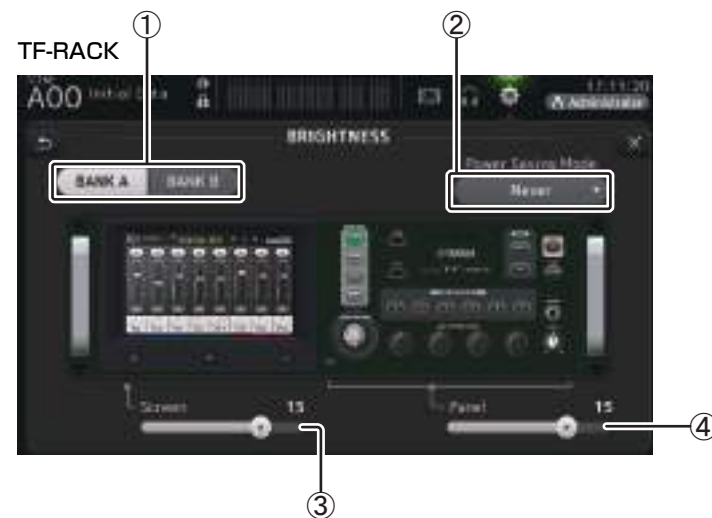
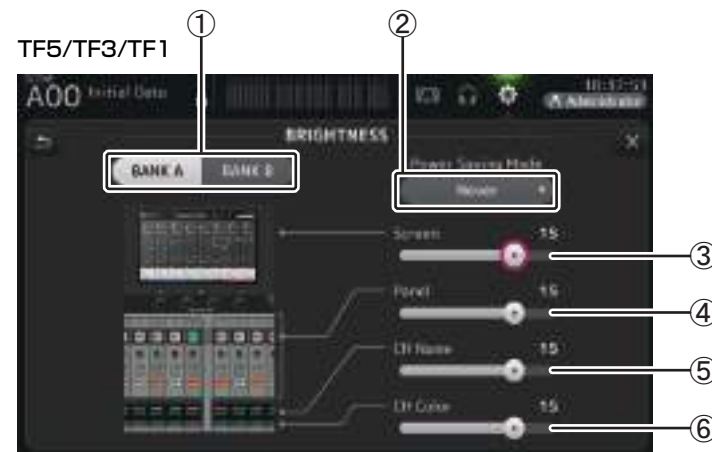

- ① **バンク切り替えボタン**
BANK A/B に記憶している輝度の設定を切り替えます。
BANK A: BANK A の輝度で表示します。
BANK B: BANK B の輝度で表示します。
V1.1 以降では、ユーザーデファインドキーやフットスイッチでバンク切り替えができます。

- ② **Power Saving Mode ボタン**
省電力モードに切り替わる時間を設定します。
30 秒、2 分、5 分、10 分、15 分、なし (Never) から選択できます。
- ③ **Screen 輝度調整スライダー**
タッチスクリーンの輝度を調整します。
- ④ **Panel 輝度調整スライダー**
トップパネルの LED の輝度を調整します。
1 ~ 10: 暗い場所でキートップの印刷が読みやすいように低い輝度で補助点灯します。
11 ~ 20: 明るい場所でのコントラストを強調するために補助点灯はありません。
- ⑤ **CH Name 輝度調整スライダー (TF5/TF3/TF1)**
トップパネルのチャンネルネームディスプレイの輝度を調整します。
- ⑥ **CH Color 輝度調整スライダー (TF5/TF3/TF1)**
トップパネルのチャンネルカラーの輝度を調整を設定します。

NETWORK 画面

TF シリーズの NETWORK 端子を使ってコンピューターと接続するときに必要なネットワークアドレスを設定します。

接続するコンピューターやネットワークに合わせて設定してください。

NOTE

LAN に接続する場合の設定方法は、TF Editor のインストールガイドをご参照ください。

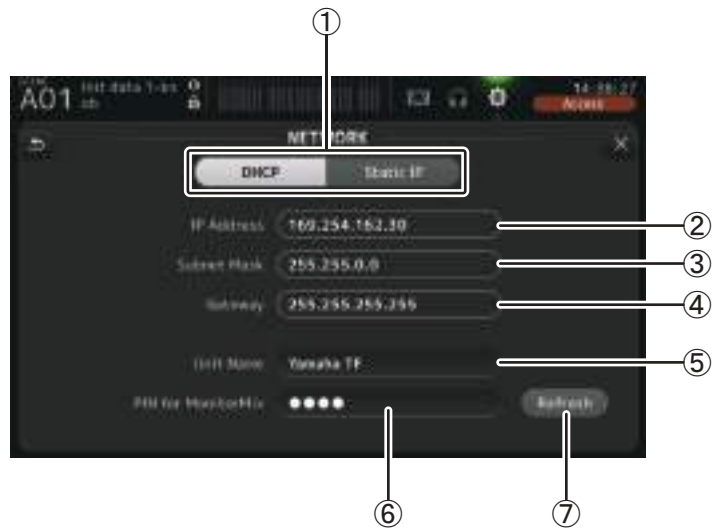

- ① **IP アドレス取得方法ボタン**
IP アドレスの取得方法を選択します。
DHCP: IP アドレスを DHCP (Dynamic Host Configuration Protocol) で自動的に取得します。
Static IP: IP アドレスを自分で設定します。
- ② **IP Address**
インターネットや LAN 内で、個々の装置を識別するアドレスを設定します。
- ③ **Subnet Mask**
ネットワークで使用する IP アドレスのうち、ネットワークを識別するネットワークアドレスに何ビットを使用するかを定義します。
- ④ **Gateway**
ネットワーク内部で、媒体やプロトコルが異なるデータを相互変換する機器 (ゲートウェイ) を特定するアドレスを設定します。
- ⑤ **Unit Name**
ネットワーク内で表示する名前を設定します。
- ⑥ **PIN for MonitorMix (V1.1 以降)**
MonitorMix アプリケーションで、TF シリーズ本体に接続するときに入力する PIN (4 桁の数字パスワード) を設定します。
MonitorMix とは、演奏者がステージ上からモニターバランスを調整するためのアプリケーションです。
- ⑦ **Refresh ボタン (V3.6 以降)**
IP アドレスの取得方法が DHCP の時に表示されます。
ボタンを押すと DHCP からアドレスを再取得します。

NOTE

IP アドレス取得方法ボタンで DHCP を選択した場合、② ~ ④ の設定は不要です。

Static IP を選択した場合は、② ~ ④ を設定する画面を表示します。各項目の値を入力してください。



TIME 画面

本体に内蔵された時計の日時設定、および日付 / 時刻の表示方法を選びます。ここで設定した日付と時刻は、シーン保存時などのタイムスタンプに影響します。

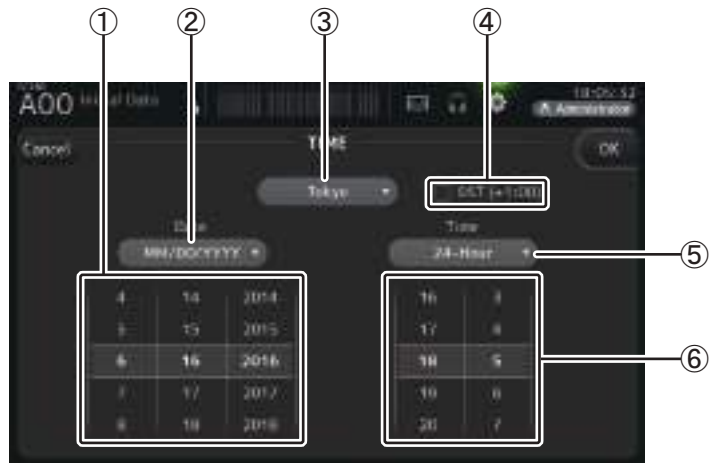

- ① **日付設定**
内蔵時計の日付を設定します。
- ② **日付表示フォーマット**
内蔵時計の日付の表示方法を選択します。
表示方法は次の中から選択できます。
MM/DD/YYYYY(月 / 日 / 西暦年)
DD/MM/YYYYY(日 / 月 / 西暦年)
YYYY/MM/DD(西暦年 / 月 / 日)
- ③ **地域**
時刻を表示する地域を設定します。
- ④ **DST(+1:00)**
サマータイムを設定します。
オンにすると、現在時刻を 1 時間進めます。
- ⑤ **時刻表示フォーマット**
内蔵時計の時刻の表示方法を選択します。
24-Hour(時刻を 0 ~ 23 時で表示)
12-Hour(時刻を AM0 ~ AM11 時、PM0 ~ PM11 時で表示)
- ⑥ **時刻設定**
内蔵時計の時刻を設定します。

LOG 画面

本機を操作して表示されたメッセージと、その日付、時刻の履歴を表示します。

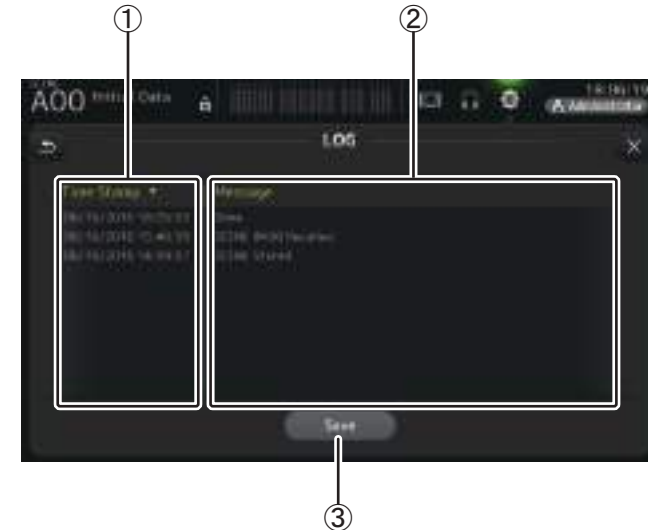

- ① **Time Stamp 欄**
メッセージが表示された日付、時刻の一覧を表示します。
リストの項目名をタッチすると、日付、時刻順でソートします。
- ② **Message 欄**
メッセージの一覧を表示します。
リストの項目名をタッチすると、アルファベット順でソートします。
- ③ **Save ボタン**
履歴を USB ストレージデバイスに保存します。
USB ストレージデバイスを装着していない場合、このボタンは無効です。

HELP 画面

TF シリーズの使い方(ヘルプ)を表示します。PREFERENCE 画面の Show Help at Startup をオンにしている場合は、TF シリーズが起動するとき、起動アニメーションに続いて HELP 画面を表示します。

左右にスワイプすると、ページが切り替わります。



ABOUT 画面

システムソフトウェアのバージョンおよびライセンスを表示します。



① Version ボタン

システムソフトウェアのバージョンを表示します。

(V2.0 以降)NY64-D が挿入されている場合は、Dante のバージョンも表示されます。

② License ボタン

システムソフトウェアのライセンスを表示します。



LOGIN 画面(V3.0 以降)

TF シリーズ本体のアクセス制限を設定します。

ユーザーごとに操作できるパラメーターを制限することで、不用意な誤操作の防止や、ゲストエンジニアが操作できる範囲の制限などができます。



① ログインユーザー選択アイコン

ユーザー名やコメントもアイコン内に表示されます。

タッチすると、ログインするユーザーのパスワードを入力する画面が表示されます。パスワードが設定されていないユーザーには、タッチするだけでログインできます。

Administrator (管理者)

すべての機能を使用できます。管理者設定は、本体内に 1 つだけ保存できます。

他のユーザーのアクセス制限を操作できるのは管理者だけです。

他のユーザーがかけたコンソールロックを、管理者のパスワードで解除できます。

Administrator には、パスワードだけが設定できます。

Guest (ゲスト)

管理者が許可した範囲で使用できます。ゲスト設定は本体内に 1 つだけ保存できます。

Guest には、アクセス制限とコメントを設定できます。

User (ユーザー)

管理者が許可した範囲で使用できます。ユーザー設定は本体内に 3 つ保存できます。

User には、ユーザー名、パスワード、アクセス制限、コメントが設定できます。

NOTE

- 工場出荷時は管理者パスワードが設定されていません。(すべてのユーザーがフルアクセスの状態)
- 他のユーザーの操作を制限したい場合は、必ず管理者パスワードを設定してください。
- パスワードを設定したユーザーがログインした状態で電源を切った場合、次回電源を入れたときに同じパスワードの入力を求められます。他のユーザーでログインしたい場合は、パスワードを入力する画面でキャンセルボタンを押して、表示される LOGIN 画面からユーザーを選択してください。

② Console Lock アイコン

タッチすると、ログインしているユーザーのパスワードを入力する画面が表示されます。正しいパスワードが入力されると、CONSOLE LOCK 画面が表示されます。(→ P.46)

③ User Account アイコン

タッチすると USER ACCOUNT 画面が表示されます。

USER ACCOUNT 画面(V3.0 以降)

管理者権限のユーザーで、各ユーザーのアクセス制限を操作します。



① ユーザー選択エリア

アクセス制限の設定を編集するユーザーを選択します。

選択したユーザーの情報が右側に表示されます。

② User Name (ユーザー名設定)テキストボックス

タッチすると、ユーザー名を編集する SOFT KEYBOARD 画面が表示されます。

Administrator と Guest は編集できません。

③ Password Edit ボタン

タッチすると、パスワードを設定する SOFT KEYBOARD 画面が表示されます。

はじめてパスワードを設定する場合は、New Password テキストボックスに入力してから、確認のため Verify テキストボックスに再入力します。設定したパスワードを変更する場合は、Old Password テキストボックスに現在のパスワードを入力してから、新しいパスワードを設定します。



- ④ **Comment (コメント)テキストボックス**
タッチすると、コメントを入力する SOFT KEYBOARD 画面が表示されます。
- ⑤ **Access Permission (アクセス制限) Edit ボタン**
タッチすると ACCESS PERMISSION 画面が表示されます。
管理者権限でログインしているときに、選択したユーザーのアクセス制限をパラメーターごとに設定します。

ACCESS PERMISSION 画面(V3.0 以降)

アクセスを許可するパラメーターを選択して、各ユーザーのアクセス制限を設定します。
管理者権限でログインしたときのみ表示されます。

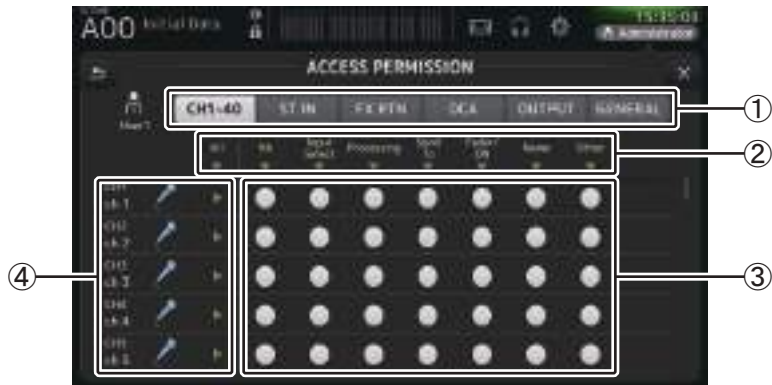

- ① **設定対象切り替えボタン**
アクセス許可の設定対象を選択します。
選択したボタンによって、アクセス許可パラメーター表示が変わります。
GENERAL ボタンをタッチすると、SETUP 画面や SCENE 画面などのチャンネルに依存しない操作のアクセス対象が表示されます。
- ② **アクセス許可パラメーター名表示**
▼ボタンをタッチすると、全チャンネルで、アクセス許可パラメーターのオン / オフが切り替わります。
アクセス許可パラメーターがすべてのチャンネルでオンのときは、▼ボタンが緑色になります。一部のチャンネルでオンのときは青色、すべてオフの場合は灰色になります。
- ③ **アクセス許可パラメーター設定ボタン**
アクセス許可パラメーターのオン / オフを切り替えます。
対象ユーザーは、ここでオンにしたパラメーターだけが操作できるようになります。
対象となるパラメーターの詳細は、アクセス許可対象パラメーターリストを参照してください。
(→ P.98)

- ④ **チャンネル情報表示**
チャンネル ID、チャンネル名、アイコンを表示します。
▶ボタンをタッチすると、そのチャンネルにあるアクセス許可パラメーターのオン / オフを切り替えます。
アクセス許可パラメーターがすべてオンのときは、▶ボタンが緑色になります。一部のパラメーターがオンのときは青色、すべてオフの場合は灰色になります。

ACCESS PERMISSION 画面のメニュー

ACCESS PERMISSION 画面でメニューキー (☰) を押すと、以下のメニューアイコンが表示されます。

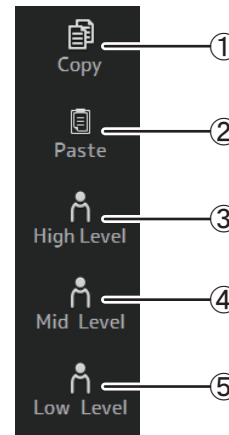

- ① **Copy**
表示しているユーザーの ACCESS PERMISSION の設定をコピーバッファーに格納します。
- ② **Paste**
コピーバッファーに格納されている ACCESS PERMISSION の設定を、表示しているユーザーにペーストします。
- ③ **High Level**
- ④ **Mid Level**
- ⑤ **Low Level**
ユーザーの習熟度に応じた ACCESS PERMISSION の設定を、表示しているユーザーに適用します。
High Level: ネットワーク設定と時刻設定の変更のみ制限をかけた上級者向けテンプレート
Mid Level: チャンネル操作以外のシステム設定を中心に制限をかけた中級者向けテンプレート
Low Level: チャンネルのオン / オフとフェーダーレベル操作といった基本操作のみ許可する初級者向けテンプレート

アクセス制限をかける

1. LOGIN 画面から Administrator でログインする
2. LOGIN 画面から User Account アイコンをタッチして、USER ACCOUNT 画面を表示する
3. アクセス制限をかけるユーザーを選択し、ユーザー名、パスワード、コメントを設定する
4. Access Permission Edit ボタンをタッチして、ACCESS PERMISSION 画面を表示する
5. アクセス制限をかけたいパラメーターのアクセス許可をオフにする
6. アクセス制限がかかったかどうかを確認するために、もう一度 LOGIN 画面を開き、アクセス制限をかけたユーザーでログインする
7. アクセス制限をかけたパラメーターを操作して、「Permission Denied!」というメッセージが表示されることを確認する

ユーザー設定を初期化する

本体を初期化すると、すべてのユーザーパスワードが解除されて、パラメーターをすべて操作できるようになります。(→ P.93)

ユーザー設定を他の TF シリーズにロードする

1. SAVE/LOAD 画面で、TF シリーズの内部設定を保存する
2. ユーザー設定をロードしたい TF シリーズに、管理者権限でログインする
3. SAVE/LOAD 画面で、手順 1 で保存した設定ファイルを選択して、Load ボタンをタッチする
4. LOAD SELECT 画面で、Custom にある User Account だけにチェックを入れて Load ボタンをタッチする

CONSOLE LOCK 画面

誤操作を防ぐために、一時的に本体の操作を禁止できます。

CONSOLE LOCK 画面の表示中は、すべての操作子が操作できなくなります。

CONSOLE LOCK を解除するには、CONSOLE LOCK 画面を長押しします。パスワードを入力する画面が表示されたら、ログインしているユーザー、または管理者のパスワードを入力してください。



チャンネルストリップ情報の概要を表示する画面です。

トップパネルのホームキー  を押して表示します。

TF5/TF3/TF1 では CH STRIP セクションが、TF-RACK では FADER セクションがホーム画面になっています。また、TF-RACK では、ホームキーを押すたびに、CH STRIP セクションと FADER セクションが交互に表示されます。

NOTE

TF5/TF3/TF1 では、SETUP 画面→ PREFERENCE 画面にある、Key Function → [HOME] key で「Fader」を選択すると、OVERVIEW 画面に FADER セクションが表示されるようになります。ホームキーを押すたびに、[Home] Key 選択されたセクションが順番に表示されます。

CH STRIP セクション

インプットチャンネル

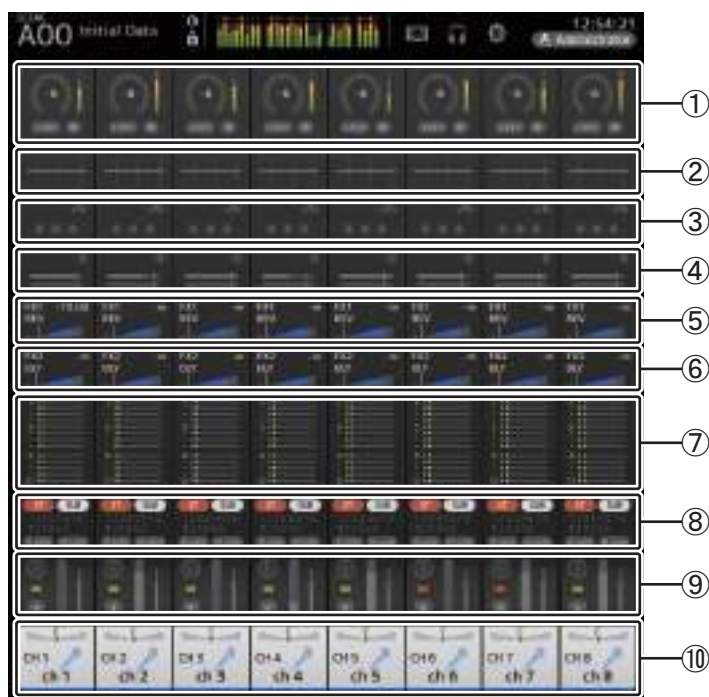

- ① INPUT 画面を表示します。(→ P.57)
- ② EQ 画面を表示します。(→ P.59)

- ③ GATE 画面を表示します。(→ P.63)
- ④ COMP 画面を表示します。(→ P.65)
- ⑤ FX1 画面を表示します。(→ P.67)
- ⑥ FX2 画面を表示します。(→ P.67)
- ⑦ SEND TO AUX 画面を表示します。(→ P.73)
- ⑧ ASSIGN 画面を表示します。(→ P.74)
- ⑨ AUTOMIXER 画面を表示します。(V3.5 以降) (→ P.74)
- ⑩ CH VIEW 画面を表示します。(→ P.76)

ステレオチャンネル

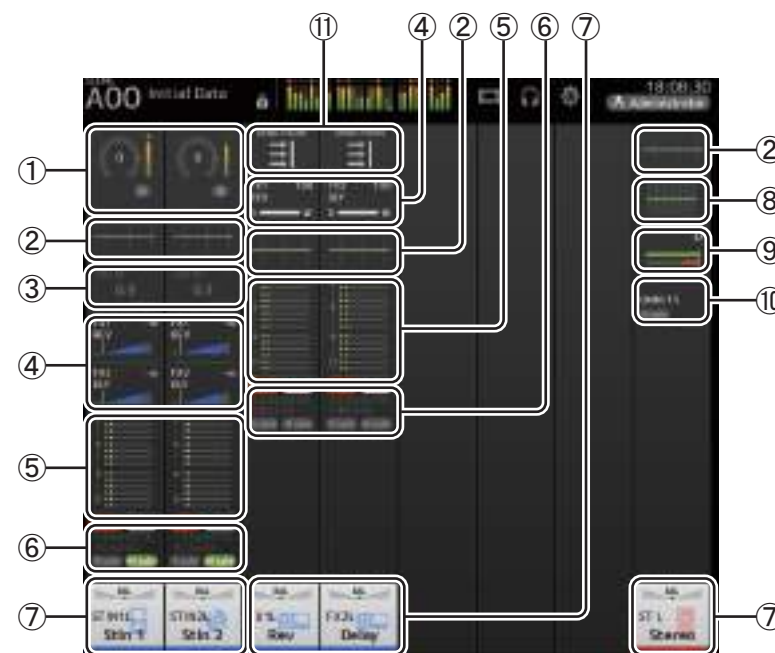

- ① INPUT 画面を表示します。(→ P.57)
- ② EQ 画面を表示します。(→ P.59)
- ③ DELAY 画面を表示します。(V4.0 以降) (→ P.92)
- ④ FX1/FX2 画面を表示します。(→ P.67)
- ⑤ SEND TO AUX 画面を表示します。(→ P.73)
- ⑥ ASSIGN 画面を表示します。(→ P.74)

- ⑦ CH VIEW 画面を表示します。(→ P.76)
- ⑧ GEQ 画面を表示します。(→ P.85)
- ⑨ COMP 画面を表示します。(→ P.65)
- ⑩ OUTPUT 画面を表示します。(→ P.87)
- ⑪ SEND FROM 画面を表示します。(→ P.88) (V3.0 以降)

AUX1 ~ AUX8 チャンネル



- ① SEND FROM 画面を表示します。(→ P.88)
- ② EQ 画面を表示します。(→ P.59)
- ③ GEQ 画面を表示します。(→ P.85)
- ④ COMP 画面を表示します。(→ P.65)
- ⑤ OUTPUT 画面を表示します。(→ P.87)
- ⑥ CH VIEW 画面を表示します。(→ P.76)

AUX9/10 ~ 19/20 チャンネル、SUB チャンネル



- ① SEND FROM 画面を表示します。(→ P.88)
- ② EQ 画面を表示します。(→ P.59)
- ③ COMP 画面を表示します。(→ P.65)
- ④ FX 画面を表示します。(→ P.67)
- ⑤ OUTPUT 画面を表示します。(→ P.87)
- ⑥ CH VIEW 画面を表示します。(→ P.76)

MATRIX1 ~ 4 チャンネル(V2.5 以降)



- ① SEND FROM 画面を表示します。(→ P.88)
- ② EQ 画面を表示します。(→ P.59)
- ③ DELAY 画面を表示します。(→ P.92)

- ④ OUTPUT 画面を表示します。(→ P.87)
- ⑤ CH VIEW 画面を表示します。(→ P.76)

NOTE

- ・ MATRIX1 ~ 4 チャンネルは、OUTPUT FADER BANK にあります。トップパネルのフェーダーに展開する場合は、FADER BANK セクションの [OUTPUT] キーを押して、チャンネルストリップに OUTPUT BANK を表示してください。
- ・ TF1 の場合、MATRIX1 ~ 4 チャンネルは、本体のフェーダーには展開されず、ディスプレイにのみ表示されます。画面を右にスクロールしてください。フェーダーに展開する場合は、CUSTOM FADER BANK に登録してください。

グループチャンネル

- ① DCA ASSIGN 画面を表示します。(→ P.90)
- ② CH VIEW 画面を表示します。(→ P.76)

FADER セクション

- ① ON ボタン
チャンネルのオン / オフを切り替えます。
- ② フェーダー
チャンネルのフェーダーレベルを操作します。
- ③ CUE ボタン
チャンネルのキューのオン / オフを切り替えます。
- ④ CH VIEW 画面を表示します。(→ P.76)

SELECTED CHANNEL セクション(V4.0以降)

NOTE

SELECTED CHANNEL セクションの EQ、GEQ、GATE、COMP では、ドラッグ操作のほか、各パラメーターをタッチしてフォーカスした状態で、[TOUCH AND TURN] ノブを使った操作ができます。

CH1 ~ CH32

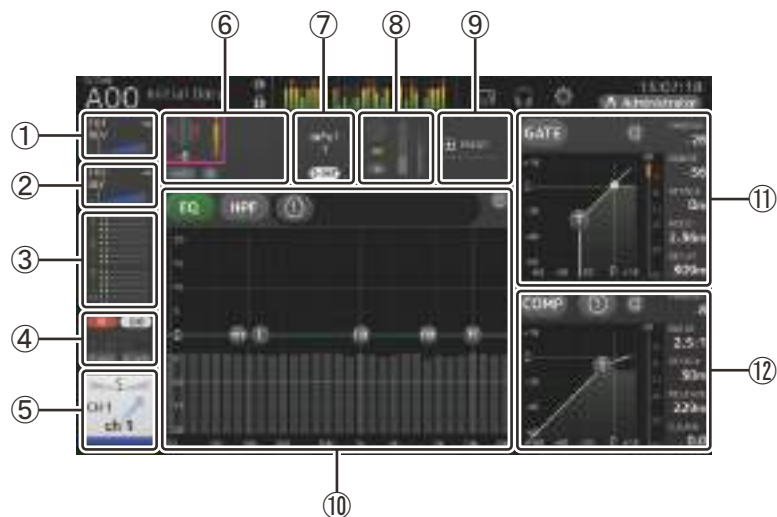

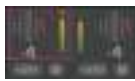
- ① FX1 画面を表示します。(→ P.67)
- ② FX2 画面を表示します。(→ P.67)
- ③ SEND TO AUX 画面を表示します。(→ P.73)
- ④ ASSIGN 画面を表示します。(→ P.74)
- ⑤ CH VIEW 画面を表示します。(→ P.76)
- ⑥ HA の状態を表示します。
タッチしてフォーカスした状態で [TOUCH AND TURN] ノブを回すと、ゲインを調整
できます。
フォーカスした状態でタッチすると INPUT 画面を表示します。(→ P.57)
ステレオリンクを設定しているチャンネルでは 2 つの HA が表示されます。

- ⑦ 入力ポートと DIRECT OUT の ON/OFF の状態を表示します。
- ⑧ AUTOMIXER 画面を表示します。(→ P.74)

- ⑨ LIBRARY 画面を表示します。(→ P.8)
- ⑩ チャンネルの EQ を設定します。
① ボタンで 1-knob モードとマニュアルモードを切り替えます。
1-knob EQ モードのタイプ選択やフィルタータイプの切り替えは EQ 画面で設定します。
☑ マークをタッチすると EQ 画面を表示します。(→ P.59)
- ⑪ チャンネルの GATE を設定します。
☑ マークをタッチすると GATE 画面を表示します。(→ P.63)
- ⑫ チャンネルの COMP を設定します。
① ボタンで 1-knob モードとマニュアルモードを切り替えます。
☑ マークをタッチすると COMP 画面を表示します。(→ P.65)

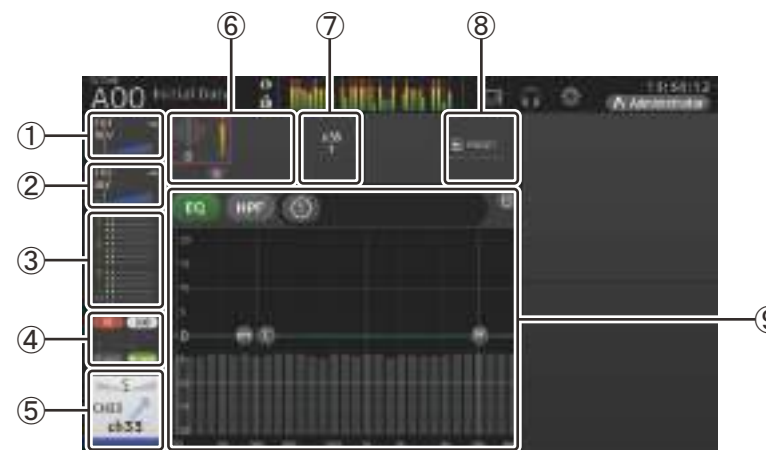
CH33 ~ CH40



- ① FX1 画面を表示します。(→ P.67)
- ② FX2 画面を表示します。(→ P.67)
- ③ SEND TO AUX 画面を表示します。(→ P.73)
- ④ ASSIGN 画面を表示します。(→ P.74)
- ⑤ CH VIEW 画面を表示します。(→ P.76)
- ⑥ HA の状態を表示します。
タッチしてフォーカスした状態で [TOUCH AND TURN] ノブを回すと、ゲインを調整
できます。
フォーカスした状態でタッチすると INPUT 画面を表示します。(→ P.57)
- ⑦ 入力ポートを表示します。

- ⑧ LIBRARY 画面を表示します。(→ P.8)
- ⑨ チャンネルの EQ を設定します。
 - ① ボタンで 1-knob モードとマニュアルモードを切り替えます。
1-knob EQ モードのタイプ選択やフィルタータイプの切り替えは EQ 画面で設定します。
 - ☑ マークをタッチすると EQ 画面を表示します。(→ P.59)

ST IN1L ~ 2R

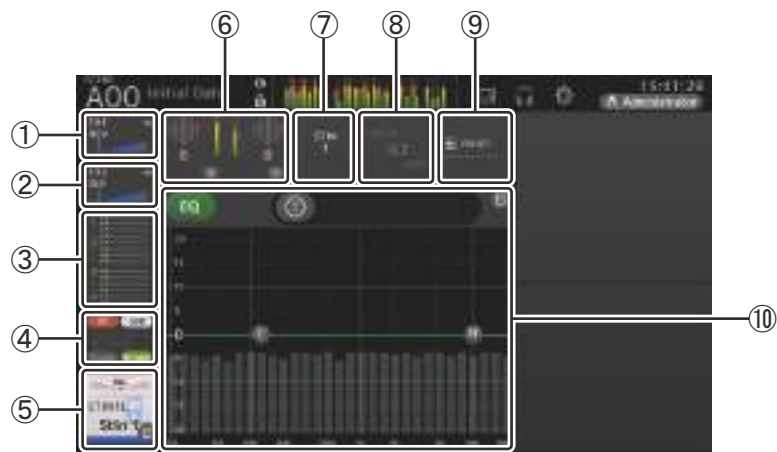

- ① FX1 画面を表示します。(→ P.67)
- ② FX2 画面を表示します。(→ P.67)
- ③ SEND TO AUX 画面を表示します。(→ P.73)
- ④ ASSIGN 画面を表示します。(→ P.74)
- ⑤ CH VIEW 画面を表示します。(→ P.76)
- ⑥ HA の状態を表示します。
タッチしてフォーカスした状態で [TOUCH AND TURN] ノブを回すと、ゲインを調整できます。
フォーカスした状態でタッチすると INPUT 画面を表示します。(→ P.57)
- ⑦ 入力ポートを表示します。
- ⑧ DELAY 画面を表示します。(→ P.92)
- ⑨ LIBRARY 画面を表示します。(→ P.8)

- ⑩ チャンネルの EQ を設定します。
 - ① ボタンで 1-knob モードとマニュアルモードを切り替えます。
1-knob EQ モードのタイプ選択やフィルタータイプの切り替えは EQ 画面で設定します。
 - ☑ マークをタッチすると EQ 画面を表示します。(→ P.59)

FX1L ~ 2R

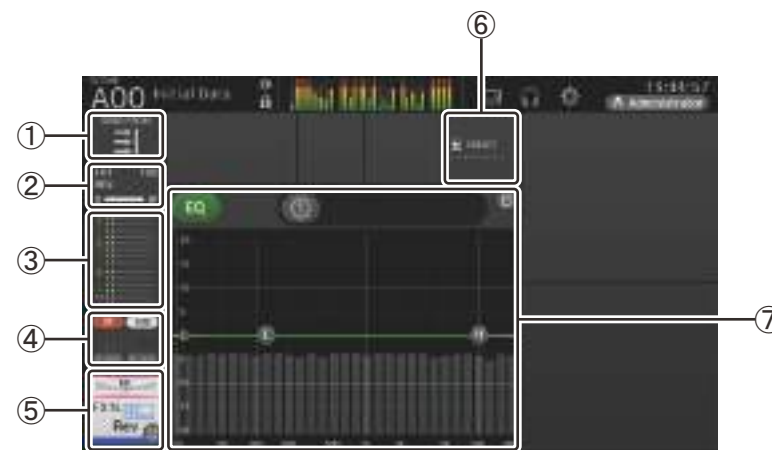

- ① SEND FROM 画面を表示します。(→ P.88)
- ② FX 画面を表示します。(→ P.67)
- ③ SEND TO AUX 画面を表示します。(→ P.73)
- ④ ASSIGN 画面を表示します。(→ P.74)
- ⑤ CH VIEW 画面を表示します。(→ P.76)
- ⑥ LIBRARY 画面を表示します。(→ P.8)
- ⑦ チャンネルの EQ を設定します。
 - ① ボタンで 1-knob モードとマニュアルモードを切り替えます。
1-knob EQ モードのタイプ選択やフィルタータイプの切り替えは EQ 画面で設定します。
 - ☑ マークをタッチすると EQ 画面を表示します。(→ P.59)

ST L/R

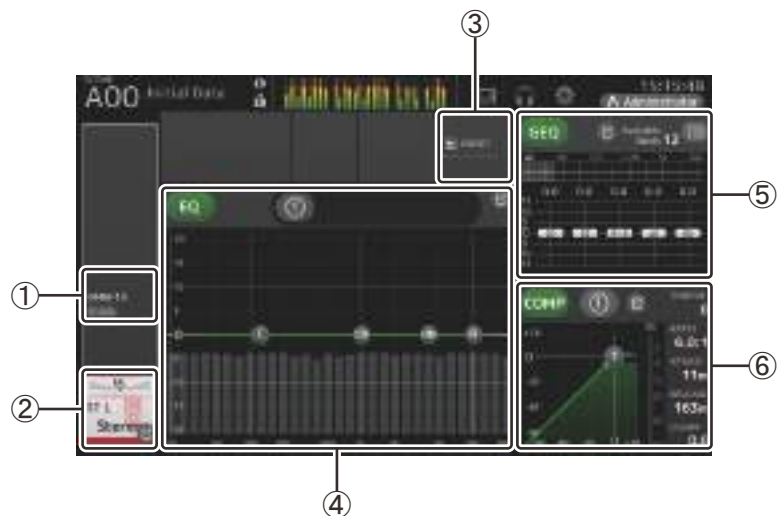

- ① OUTPUT 画面を表示します。(→ P.87)
- ② CH VIEW 画面を表示します。(→ P.76)
- ③ LIBRARY 画面を表示します。(→ P.8)
- ④ チャンネルの EQ を設定します。

① ボタンで 1-knob モードとマニュアルモードを切り替えます。
1-knob EQ モードのタイプ選択やフィルタータイプの切り替えは EQ 画面で設定します。

☑ マークをタッチすると EQ 画面を表示します。(→ P.59)

- ⑤ チャンネルの GEQ を設定します。

TF5/TF3/TF1 では、 マークをタッチしてオンにすると、トップパネルのフェーダーで操作できます。

☑ マークをタッチすると GEQ 画面を表示します。(→ P.85)

- ⑥ チャンネルの COMP を設定します。

① ボタンで 1-knob モードとマニュアルモードを切り替えます。

☑ マークをタッチすると COMP 画面を表示します。(→ P.65)

AUX1 ~ AUX8

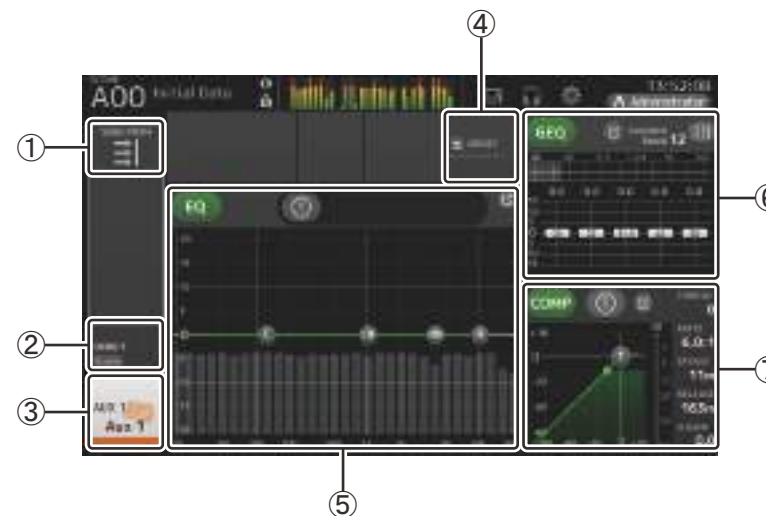

- ① SEND FROM 画面を表示します。(→ P.88)
- ② OUTPUT 画面を表示します。(→ P.87)
- ③ CH VIEW 画面を表示します。(→ P.76)
- ④ LIBRARY 画面を表示します。(→ P.8)
- ⑤ チャンネルの EQ を設定します。

① ボタンで 1-knob モードとマニュアルモードを切り替えます。
1-knob EQ モードのタイプ選択やフィルタータイプの切り替えは EQ 画面で設定します。

☑ マークをタッチすると EQ 画面を表示します。(→ P.59)

- ⑥ チャンネルの GEQ を設定します。

TF5/TF3/TF1 では、 マークをタッチしてオンにすると、トップパネルのフェーダーで操作できます。

☑ マークをタッチすると GEQ 画面を表示します。(→ P.85)

- ⑦ チャンネルの COMP を設定します。

① ボタンで 1-knob モードとマニュアルモードを切り替えます。

☑ マークをタッチすると COMP 画面を表示します。(→ P.65)

AUX9 ~ AUX20

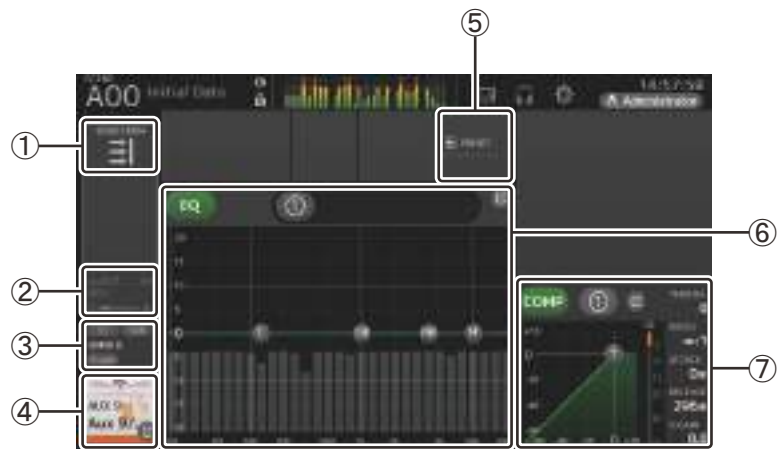

- ① SEND FROM 画面を表示します。(→ P.88)
- ② FX 画面を表示します。(→ P.67)
- ③ OUTPUT 画面を表示します。(→ P.87)
- ④ CH VIEW 画面を表示します。(→ P.76)
- ⑤ LIBRARY 画面を表示します。(→ P.8)
- ⑥ チャンネルの EQ を設定します。
 - ① ボタンで 1-knob モードとマニュアルモードを切り替えます。
1-knob EQ モードのタイプ選択やフィルタータイプの切り替えは EQ 画面で設定します。
 - ☑ マークをタッチすると EQ 画面を表示します。(→ P.59)
- ⑦ チャンネルの COMP を設定します。
 - ① ボタンで 1-knob モードとマニュアルモードを切り替えます。
 - ☑ マークをタッチすると COMP 画面を表示します。(→ P.65)

SUB

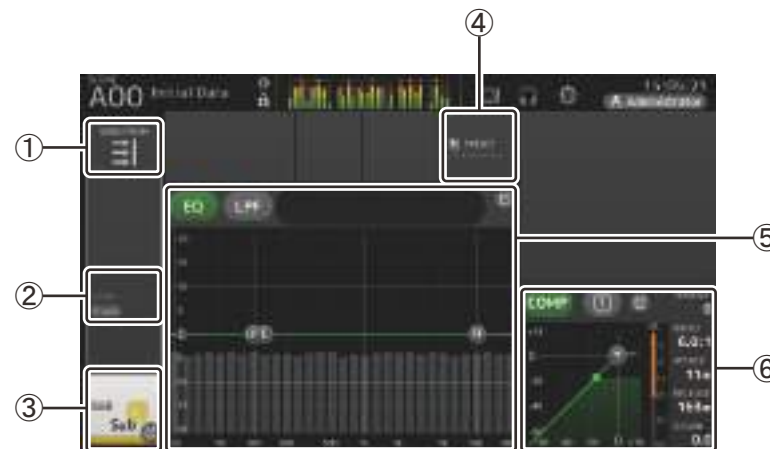

- ① SEND FROM 画面を表示します。(→ P.88)
- ② OUTPUT 画面を表示します。(→ P.87)
- ③ CH VIEW 画面を表示します。(→ P.76)
- ④ LIBRARY 画面を表示します。(→ P.8)
- ⑤ チャンネルの EQ を設定します。
 - ① ボタンで 1-knob モードとマニュアルモードを切り替えます。
1-knob EQ モードのタイプ選択やフィルタータイプの切り替えは EQ 画面で設定します。
 - ☑ マークをタッチすると EQ 画面を表示します。(→ P.59)
- ⑥ チャンネルの COMP を設定します。
 - ① ボタンで 1-knob モードとマニュアルモードを切り替えます。
 - ☑ マークをタッチすると COMP 画面を表示します。(→ P.65)

MATRIX1 ~ MATRIX4

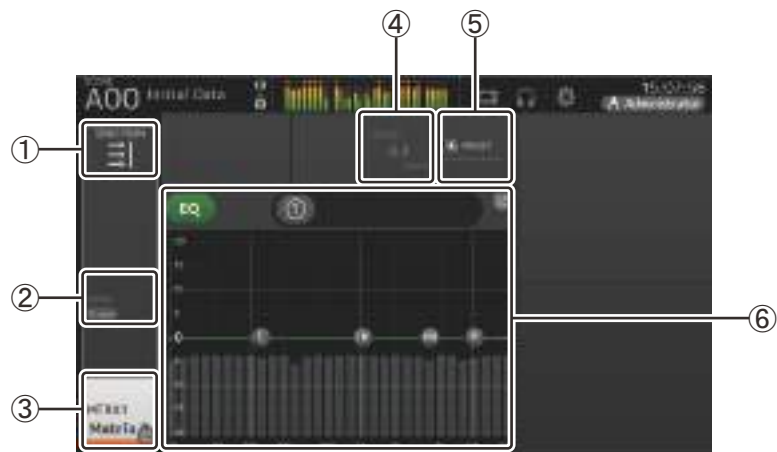

- ① SEND FROM 画面を表示します。(→ P.88)
- ② OUTPUT 画面を表示します。(→ P.87)
- ③ CH VIEW 画面を表示します。(→ P.76)
- ④ DELAY 画面を表示します。(→ P.92)
- ⑤ LIBRARY 画面を表示します。(→ P.8)
- ⑥ チャンネルの EQ を設定します。
 - ① ボタンで 1-knob モードとマニュアルモードを切り替えます。
1-knob EQ モードのタイプ選択やフィルタータイプの切り替えは EQ 画面で設定します。
 - ② マークをタッチすると EQ 画面を表示します。(→ P.59)

DCA1 ~ DCA8

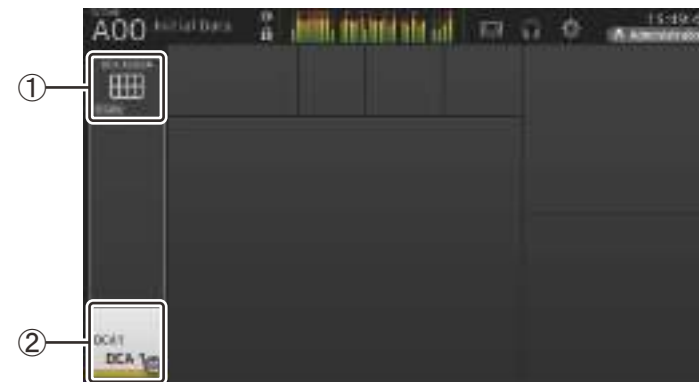

- ① DCA ASSIGN 画面を表示します。(→ P.90)
- ② CH VIEW 画面を表示します。(→ P.76)

OVERVIEW 画面の操作

画面上のアイテムをタッチすると、タッチしたアイテムをフォーカス(ピンク色か白色の枠を表示)します。ピンク色の枠が表示されているときは、[TOUCH AND TURN] ノブでパラメーターを操作できます。フォーカスされている状態でもう一度タッチすると、タッチしたチャンネルの専用画面を表示します。上下左右にドラッグまたはスワイプすることで、画面をスクロールできます。

OVERVIEW 画面のメニュー

OVERVIEW 画面でメニューキー  を押すと次のコンテキストメニューが表示されます。

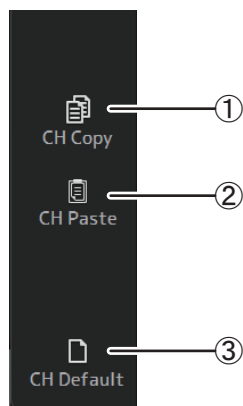

- ① **CH Copy**
選択しているチャンネルの設定をコピーします。
- ② **CH Paste**
選択しているチャンネルに、コピーしたチャンネルの設定をペーストします。
- ③ **CH Default**
選択しているチャンネルの設定を初期化します。

AUX/MATRIX チャンネルの場合 (V4.0 以降)

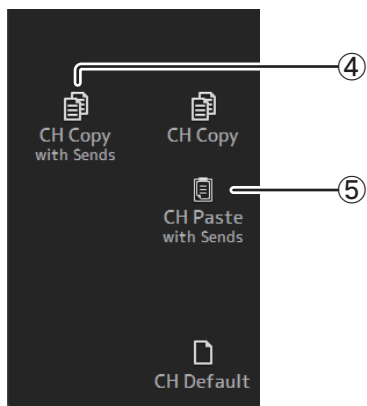

- ④ **CH Copy with Sends**
選択しているチャンネルの設定を Sends も含めてコピーします。
- ⑤ **CH Paste with Sends**
選択しているチャンネルに、コピーしたチャンネルの設定を Sends も含めてペーストします。
CH Copy with Sends が実行されたときに、CH Paste のアイコンが CH Paste with Sends に変化します。

チャンネルの設定をコピーして他のチャンネルにペーストする

1. コピー元のチャンネルをタッチして選択する

コピー元のチャンネル



2. メニューキー を押す

メニューを表示します。

3. CH Copy アイコンをタッチする

設定をコピーし、メニューを閉じます。

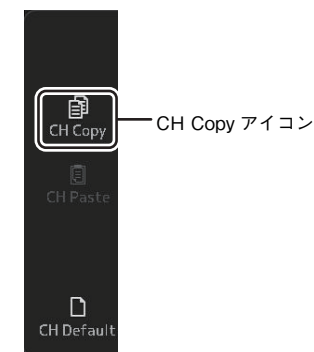

4. コピー先のチャンネルをタッチして選択する

コピー先のチャンネル



5. メニューキー (☰) を押す

メニューを表示します。

6. CH Paste アイコンをタッチする

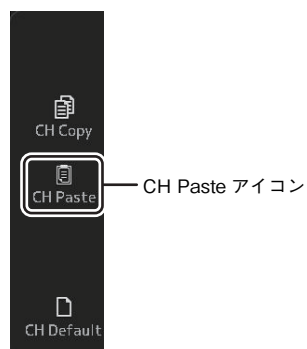

コピー元のチャンネルの設定をコピー先のチャンネルにペーストし、メニューを閉じます。

ペースト完了



INPUT 画面

ステレオリンクの設定、入力ソースの選択、ファンタム電源のオン/オフ、フェイズの切り替え、入力ゲインを設定します。

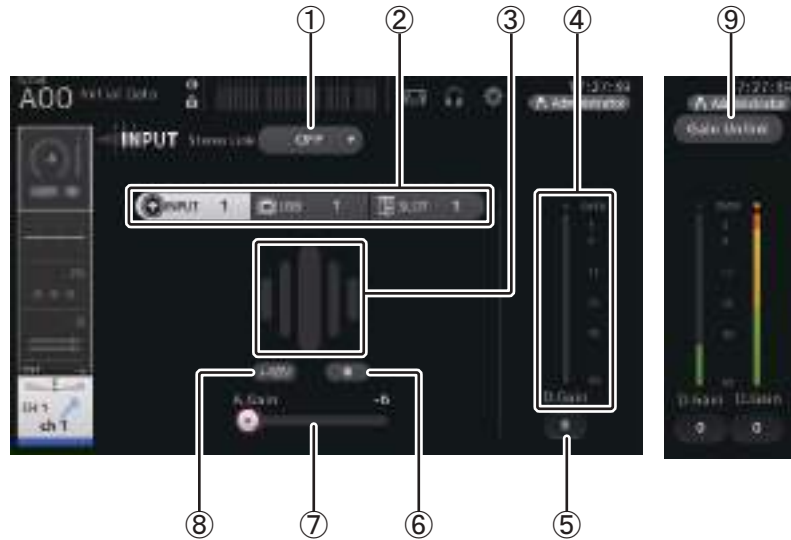

① ステレオリンク選択ボタン

隣り合った2つのモノラル入力チャンネルを選択し、ステレオリンクの機能を設定します。タッチすると、ポップアップメニューを表示します。

OFF: ステレオリンクの設定を無効にします。

CH1&2: ステレオリンクを設定します。設定すると、奇数チャンネルはL、偶数チャンネルはRにパンが振り切られます。CHの数字は選択しているチャンネルによって変わります。

CH2&3: ステレオリンクを設定します。設定すると、偶数チャンネルはL、奇数チャンネルはRにパンが振り切られます。CHの数字は選択しているチャンネルによって変わります。

② インプット選択ボタン

インプットチャンネルの入力ソース(入力ポート)を切り替えます。選択できるインプットは、選択中のチャンネルによって異なります。

INPUT: INPUT 端子に接続した機器からの入力を選択します。

USB: USB TO HOST 端子に接続したコンピューターからの入力を選択します。

SLOT (V2.0以降): 拡張スロットに挿入された NY64-D からの入力を選択します。NY64-D と Dante ネットワークで接続された Tio1608-D などのステージボックスからの入力の選択に使用してください。SLOT のポート番号とチャンネルの対応は「クイックコンフィグ時のチャンネル対応表」(→ P.106)をご参照ください。

Playback: ST IN1 で表示されます。トップパネルの USB 端子に挿入したポータブルデバイスなどからの入力を選択します。

NOTE

USB を選択したときは、⑦ ゲインスライダーがデジタルゲインとなり、⑧ +48V ボタンが非表示になります。

SLOT を選択した場合、SLOT SETUP 画面の「HA Control」ボタンが ON になっていないときはアナログゲインおよび +48V ボタンの操作はできません。また、ヘッドアンプの操作ができない機器からの入力の場合は、⑦ ゲインスライダーがデジタルゲインとなり、⑧ +48V ボタンが非表示になります。

入力ソースを SLOT に設定しても、実際の入力ソースがない場合(例: NY64-D カードが挿入されていない、Tio1608-D などのステージボックスが接続されていない、Dante のパッチがされていない)は、「仮想の HA」であることを本画面および OVERVIEW 画面、CH VIEW 画面の HA ボックス部分にも表示します。



③ GainFinder(ゲインファインダー)

入力ゲインレベルを表示します。音声を入力したときに、レベル表示が中央に合うように調整すると、入力ゲインを適切な範囲に設定できます。インプット選択で USB を選択しているときは、デジタル段の入力ゲインレベルが表示されます。

④ レベルメーター

ゲイン調整後のレベルを表示します。

⑤ デジタルゲインテキストボックス

デジタルゲインを設定します。初期設定では 0dB に設定されています。テキストボックスをタッチし、フォーカスした状態で [TOUCH AND TURN] ノブを回すと値が変化します。また、フォーカスした状態で再度テキストボックスをタッチすると、キーボード画面から値を直接入力できます。

⑥ Φ(フェイズ)ボタン

信号の位相を切り替えます。
オンにすると、入力される信号の位相を反転します。

⑦ ゲインスライダー

インプット選択が INPUT のときは、ヘッドアンプのアナログゲインを設定します。
アナログゲインを +17dB と +18dB の間で変化させると、PAD(-24dB)のオン / オフが切り替わります。
インプット選択が USB のときは、デジタルゲインを設定します。

⑧ +48V ボタン

ヘッドアンプのファンタム電源(+48V)のオン / オフを切り替えます。
オン: ファンタム電源をオンにします。
オフ: ファンタム電源をオフにします。
インプット選択が USB のときは非表示になります。

注記

ファンタム電源について

ファンタム電源が不要な場合、+48V ボタンをオフにしてください。
ファンタム電源を使用する場合は、本体 / 外部機器の故障やノイズを防ぐために、次の内容にご注意ください。

- INPUT 端子にファンタム電源非対応の機器を接続するときは、+48V ボタンをオフにする。
- +48V ボタンをオンにしたまま、ケーブルの抜き差しをしない。
- +48V ボタンのオン / オフは、そのチャンネルのボリュームをすべて最小にした状態で行なう。

NOTE

ファンタム電源を使用中で、INPUT 端子に接続されている機器の Hot と Cold 間の出力インピーダンスに差がある場合にはノイズが発生することがあります。

⑨ Gain Unlink ボタン(V1.1 以降)

ステレオチャンネル、またはステレオリンクの設定をオンにしたときに表示されます。
ボタンを押している間、ゲイン操作のリンクが一時的にオフになり、左右のゲインを個別に操作できます。ボタンを離すと、ボタンを離したときの差分を保ったまま左右のゲインがリンク動作します。

ステレオリンク、入力ソースを設定する

1. INPUT 画面を表示する(→ P.5)
2. ステレオリンク選択ボタンにタッチして、ステレオリンクの機能を設定する



3. インプット選択ボタンにタッチして、インプットチャンネルの入力ソースを切り替える



4. ゲインスライダーをドラッグして、ヘッドアンプのゲインを設定する
ゲインファインダーのレベル表示が中央に合うよう、調整してください。

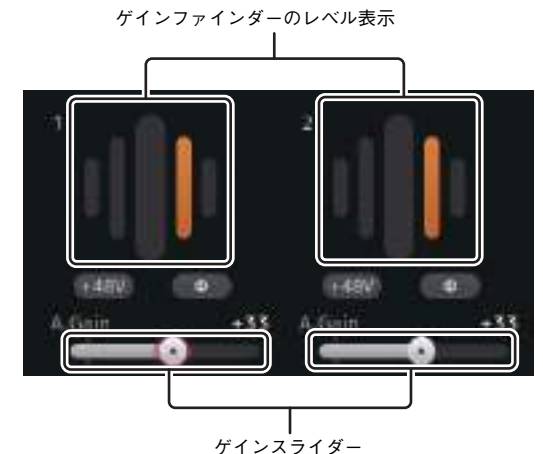

5. デジタルゲインテキストボックスをタッチし、フォーカスした状態で [TOUCH AND TURN] ノブを回し、デジタルゲインを調整する

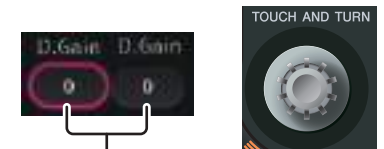

デジタルゲイン
テキストボックス

INPUT 画面のメニュー(V1.1 以降)

INPUT 画面でメニューキー  を押すと、以下のメニューアイコンが表示されます。

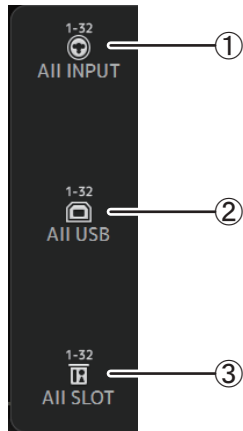

- ① **All INPUT**
入カソースを INPUT 端子に一括で切り替えます。
- ② **All USB**
入カソースを USB TO HOST 端子に接続したコンピュータからの接続に一括で切り替えます。
- ③ **All SLOT(V2.0 以降)**
入カソースを拡張スロットの NY64-D に接続された Dante ネットワーク機器からの入力に一括で切り替えます。

切り替える単位は下記のとおりとなります。

TF5:
CH1-32 が選択されているときは、CH1-32 を一括で切り替え。
CH33-40 が選択されているときは、CH33-40 を一括で切り替え。

TF3:
CH1-24 が選択されているときは、CH1-24 を一括で切り替え。
CH25-32 が選択されているときは、CH25-32 を一括で切り替え。
CH33-40 が選択されているときは、CH33-40 を一括で切り替え。

TF1/TF-RACK:
CH1-16 が選択されているときは、CH1-16 を一括で切り替え。
CH17-32 が選択されているときは、CH17-32 を一括で切り替え。

EQ 画面

各チャンネルの EQ を設定します。CH 1-32, AUX 1-20, STEREO, MATRIX1-4 には 4 バンド、CH33-40, ST IN 1, ST IN 2, FX1, FX2, SUB には 2 バンドのパラメトリック EQ が用意されています。[TOUCH AND TURN] ノブひとつの操作で簡単に操作できる 1-knob モードと、個別にパラメーターを操作するマニュアルモードの切り替えもこの画面で操作します。

4 バンドパラメトリック EQ

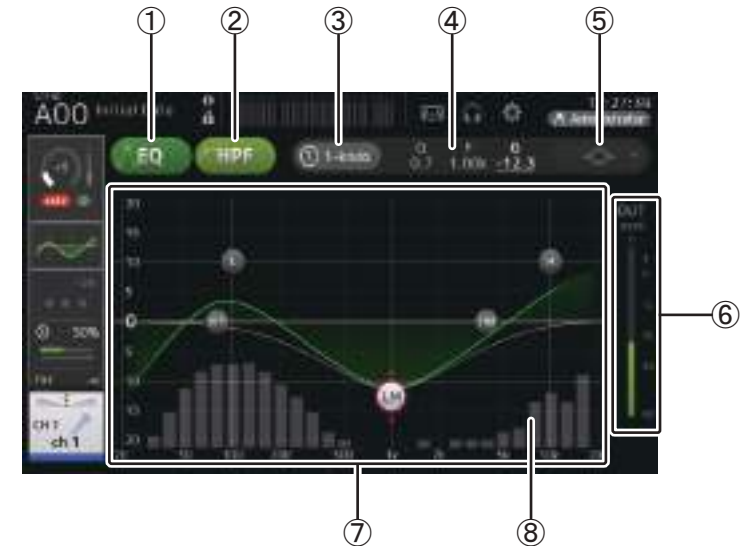

- ① **EQ ボタン**
EQ のオン / オフを切り替えます。
- ② **HPF ボタン**
HPF(ハイパスフィルター)のオン / オフを切り替えます。
CH1 ~ CH40 で表示します。
- ③ **1-knob ボタン**
1-knob EQ モードとマニュアルモードを切り替えます。
1-knob EQ モードのときは、ボタンの横に 1-knob レベルスライダーが表示されます。
- ④ **1-knob レベルスライダー**
1-knob EQ のかかり具合を調節します。
マニュアルモードの場合は、選択中のバンドの Q/F/G の情報が表示されます。

⑤ EQ モードタイプ選択ボタン

1-knob EQ モードの場合は、1-knob EQ のタイプを選択します。ボーカルには「Vocal」を、それ以外の楽器には、「Intensity」を選びます。

「Intensity」の場合は、マニュアルモードで設定した値を中間値として、フラットから設定値をさらに強調した設定の間を操作できます。

出力チャンネルの EQ には「Loudness」が用意されています。低域と高域を強調する設定を操作できます。

選択できるタイプは、次のようにチャンネルによって異なります。

| タイプ | チャンネル | | | | | | | | |
|-----------|------------------------|-------------------------|---------------|------------|----------------|----------------|------------------------------|-------------------|---------------------|
| | CH1-32 HPF+ 4バンド | CH33-40 HPF+ 2バンド | ST IN 2バンド | FX 2バンド | STEREO 4バンド | AUX1-8 4バンド | AUX9/10- AUX19/20 4バンド | MATRIX1-4 4バンド | SUB 2バンド +LPF |
| Intensity | ○ | ○ | ○ | ○ | ○ | ○ | ○ | ○ | × |
| Vocal | ○ | × | × | × | × | × | × | × | × |
| Loudness | × | × | × | × | ○ | ○ | ○ | ○ | × |

マニュアルモードのときは、フィルタータイプを選択します。LOW バンドと HIGH バンドはフィルタータイプを切り替えられます。

CH1-CH40 の LOW バンドは、ローシェルピングとベルタイプを選べます。

それ以外のチャンネル EQ(専用の HPF が装備されていないチャンネル EQ)では、HPF、ローシェルピング、ベルタイプから選べます。

HIGH バンドは、LPF、ハイシェルピング、ベルタイプから選べます。

⑥ EQ アウトプットレベルメーター

EQ の出力レベルを表示します。

⑦ 周波数特性表示 / 設定

EQ やフィルターのパラメーターの設定値が表示されます。各バンドの周波数やゲインなどの変更に従って、特性カーブが変化します。

1-knob EQ モードの場合は、1-knob レベルスライダをタッチして、[TOUCH AND TURN] ノブまたは 1-knob レベルスライダを操作します。

マニュアルモードでは、カーブ上のハンドルをドラッグして、設定を変更します。

HPF がオンのときは、HPF のハンドルをドラッグして、カットオフ周波数を操作します。HPF は、1-knob のタイプが Intensity のときも独立して操作できます。

< 1-knob EQ モードの場合 >



< マニュアルモードの場合 >



1-knob EQ モードの仕組み

1-knob EQ モードにすると、複数のパラメーターを同時にひとつのノブで操作できます。これにより、複雑な EQ の調節を簡単に操作できます。

本体にあらかじめ保存されている Preset には、それぞれの楽器に合った EQ が設定されています。この EQ 設定を 1-knob EQ モードでひとつのノブで操作することで、全体のバランスを損なうことなく EQ のかかり具合を調節できます。

マニュアルモードで EQ の設定を作って 1-knob EQ モード(Intensity)に移行すると、マニュアルモードで作った設定を 50%(中間の値)として、0%(EQ がかかっていない状態)~ 100%(マニュアルモードで作った設定をさらに強調した状態)の間で EQ の設定を [TOUCH AND TURN] ノブで操作できます。あらかじめ作った EQ の設定の微調整を、ひとつのノブで操作できるので便利です。

1-knob EQ のモードタイプを Vocal や Loudness に変更すると、あらかじめ用意された EQ カーブで 0%(EQ がかかっていない状態)~ 100%(EQ のかかり具合が最大の状態)の間で操作できます。

⑧ RTA/ 鍵盤表示

グラフの下部でパラメーターのない場所をタッチすると、RTA と鍵盤が表示されます。RTA は、入力音が EQ で調整されたあとの周波数特性をグラフで表示します。鍵盤表示は、調整する周波数と楽器の音階との関係を視覚的に把握できます。

**NOTE**

PREFERENCE 画面の RTA Offset で RTA の感度を調整できます (→ P.26)。また、RTA Offset を USER DEFINED KNOBS に割り当てると EQ 画面を表示したまま調整できます。(V3.6 以降)

マニュアルモードで EQ を操作する

1. EQ 画面を表示する (→ P.5)
2. EQ ボタンをタッチして、EQ をオンにする
3. 1-knob モードボタンをタッチして、1-knob モードをオフにする
4. タッチスクリーンの EQ パラメーターをドラッグして EQ を調整する

ドラッグして調整

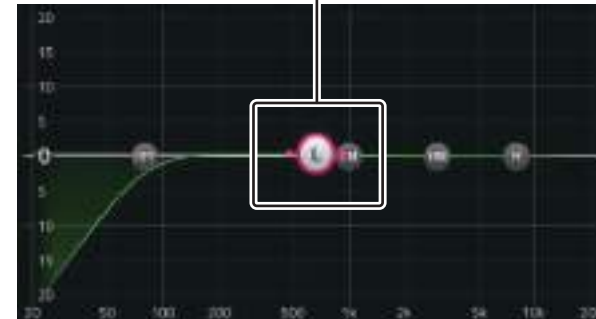

EQ パラメーターをタッチして選択した状態では、[TOUCH AND TURN] ノブで操作できます。このとき操作するパラメーターを切り替えるには [SHIFT] キーを押します。[SHIFT] キーを押すたびに、操作対象がゲイン(G)と周波数(F)が交互に切り替わります。1-knob ボタンの右側に表示されている G と F の値をタッチしても切り替えできます。

Q を操作する場合は、タッチスクリーン上でピンチ / ズーム操作をするか、1-knob ボタンの右側に表示されている Q の値をタッチして [TOUCH AND TURN] ノブで操作します。

[SHIFT] キーを押し続けるとゲインが 0.0 にリセットされます。(V4.0 以降)

5. 必要に応じて HPF をオンにする

ボーカルマイクなどの場合は HPF をオンにして低音ノイズを低減させます。

1-knob モードで EQ を操作する

1. EQ 画面を表示する (→ P.5)
2. EQ と 1-knob モードをオンにする
3. 1-knob モードのタイプを選ぶ
4. [TOUCH AND TURN] ノブで EQ を調整する

HPF を設定する

1. EQ 画面を表示する(→ P.5)
2. HPF ボタンをタッチして、HPF をオンにする
3. HPF のハンドルをタッチする
4. [TOUCH AND TURN]ノブを回して、HPF を調整する

タッチスクリーン内の HPF パラメーターフィールドをドラッグしても調整できます。

ドラッグして調整

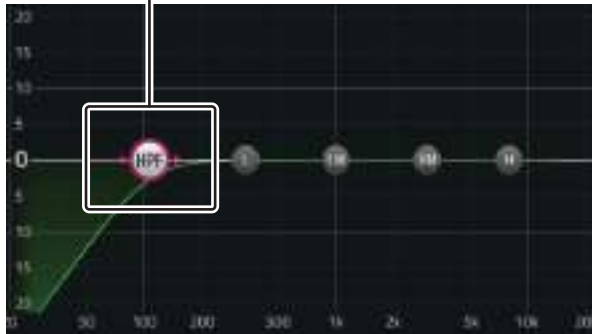

設定した値は、画面右上の表示で確認できます。

設定した値



LPF を設定する

SUB チャンネルでは、EQ とは独立してサブウーファー用の調整(高域成分のカット)を行なう LPF を設定できます。

1. SUB チャンネルの EQ 画面を表示する(→ P.5)
2. EQ ボタンをタッチして、EQ をオンにする

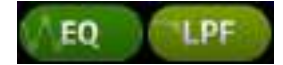

3. タッチスクリーンの LPF パラメーターをドラッグして LPF を調整する

ドラッグして調整



EQ 画面のメニュー

EQ 画面でメニューキー  を押すと、以下のメニューアイコンが表示されます。

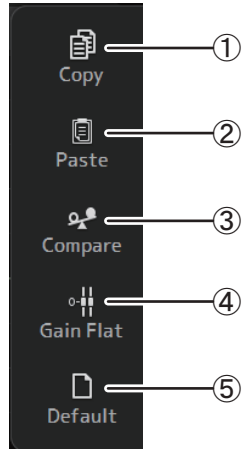

- ① **Copy**
選択しているチャンネルの EQ のパラメーターをコピーバッファーに格納します。
- ② **Paste**
コピーバッファーに格納されている EQ のパラメーターを、選択しているチャンネルにペーストします。
- ③ **Compare**
選択しているチャンネルの EQ のパラメーターと、コピーバッファーに格納されている EQ のパラメーターを切り替えて比較します。
- ④ **Gain Flat**
選択しているチャンネルの EQ ゲインをフラットに設定します。
- ⑤ **Default**
EQ の設定を初期状態に設定します。

GATE 画面

チャンネルのゲートを設定します。スレッシュホールドレベル(しきい値)より小さい信号が入力された場合、出力を一定の値(RANGE)で小さくします。GATE は CH1 ~ CH32 に搭載されています。

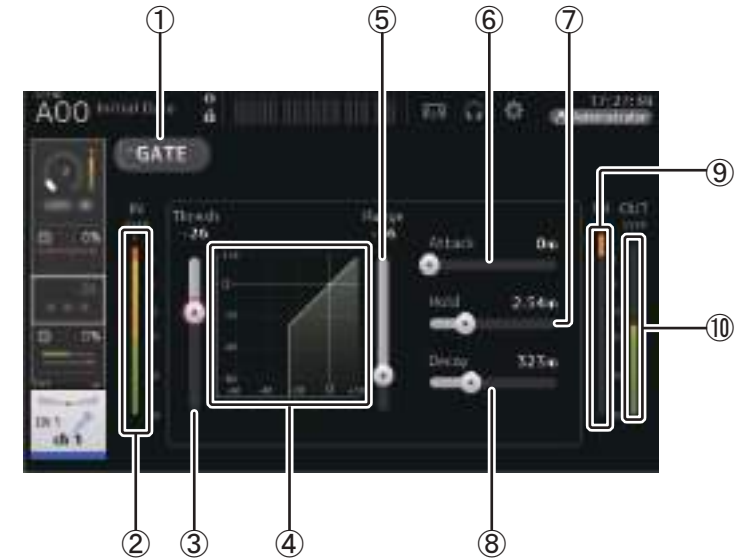

- ① **GATE ボタン**
ゲート機能のオン / オフを切り替えます。
- ② **ゲートインプットレベルメーター**
ゲートの入力レベルを表示します。
- ③ **Threshold スライダー**
ゲートの効果がかかるしきい値のレベルを設定します。
- ④ **ゲートグラフ**
ゲートレベルの設定を視覚的に表示します。
- ⑤ **Range スライダー**
ゲートの効果がかかっているときの減衰量を設定します。
- ⑥ **Attack スライダー**
入力信号がスレッシュホールドレベルを超えてから、ゲートが開くまでの時間を設定します。
- ⑦ **Hold スライダー**
入力信号がスレッシュホールドレベルを下回ったあとにゲートが閉じ始めるまでの待ち時間を設定します。

⑧ Decay スライダー

入力信号が HOLD の待ち時間を経たあと、ゲートが閉じるまでの時間を設定します。設定値は、レベルが 6dB 変化するのに要する時間で表現します。

⑨ GR(ゲインリダクション)メーター

ゲインリダクション量を表示します。

⑩ OUT(ゲートアウトプット)メーター

ゲートの出力レベルを表示します。

GATE を設定する

1. GATE 画面を表示する(→ P.5)

2. GATE をオンにして、操作したいスライダーにタッチする

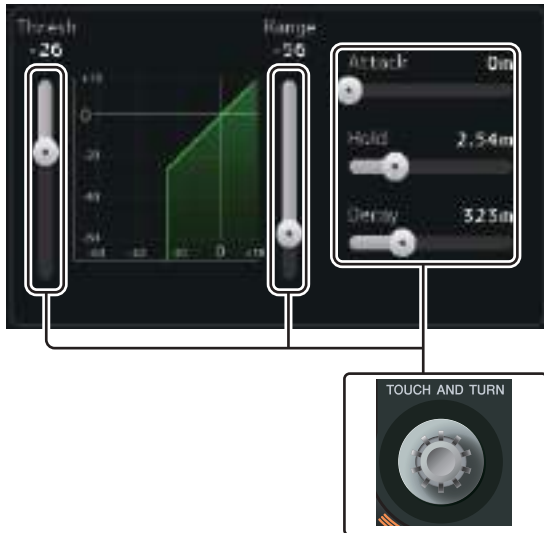

3. [TOUCH AND TURN]ノブを回して、値を調整する

ゲートグラフと各メーターで調整の状態を確認してください。
タッチスクリーン内のスライダーをドラッグしても、調整できます。

GATE 画面のメニュー

GATE 画面でメニューキー  を押すと、以下のメニューアイコンが表示されます。

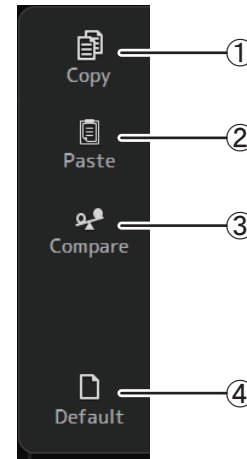

① Copy

選択しているチャンネルの GATE のパラメーターをコピーバッファに格納します。

② Paste

コピーバッファに格納されている GATE のパラメーターを、選択しているチャンネルにペーストします。

③ Compare

選択しているチャンネルの GATE のパラメーターと、コピーバッファに格納されている GATE のパラメーターを切り替えて比較します。

④ Default

GATE の設定を初期状態に設定します。

COMP 画面

各チャンネルのコンプレッサーを設定します。[TOUCH AND TURN]ノブ 1 つの操作で簡単に操作できる 1-knob モードと、個別にパラメーターを操作するマニュアルモードの切り替えも、この画面で操作します。

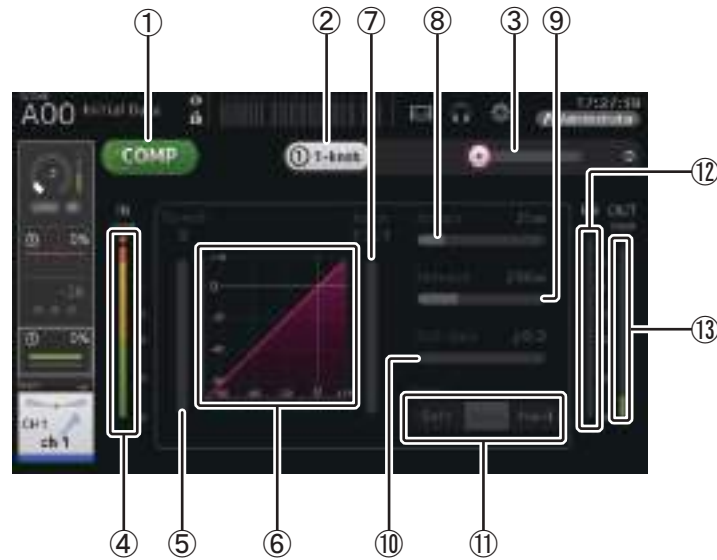

- ① **COMP ボタン**
コンプレッサー機能のオン / オフを切り替えます。
- ② **1-knob ボタン**
1-knob モードとマニュアルモードを切り替えます。
- ③ **1-knob レベルスライダー(1-knob モード時のみ)**
1-knob COMP のかかり具合を調整します。
マニュアルモードのときは、表示されません。
- ④ **コンプレッサーインプットレベルメーター**
コンプレッサーへの入力レベルを表示します。
- ⑤ **Threshold スライダー**
コンプレッサーの効果がかかるしきい値のレベルを設定します。
- ⑥ **コンプレッサーグラフ**
設定状態を視覚的に表示します。

- ⑦ **Ratio スライダー**
コンプレッサーの圧縮量を設定します。
- ⑧ **Attack スライダー**
入力信号が Threshold スライダーで設定した値を超えてから、コンプレッサーの効果が最大に達するまでの時間を設定します。
- ⑨ **Release スライダー**
入力信号が Threshold スライダーで設定した値以下になったあと、コンプレッサーの効果がなくなるまでの時間を設定します。設定値は、レベルが 6dB 変化するのに要する時間で表現します。
- ⑩ **Out Gain スライダー**
コンプレッサーの出力レベルを調整します。
- ⑪ **Knee ボタン**
スレッシュホールドレベルでの折れ曲がりの鋭さを選択します。Soft ではなめらかに、Hard では急にコンプレッサーがかかります。
- ⑫ **GR(ゲインリダクション)メーター**
ゲインリダクション量を表示します。
- ⑬ **OUT(コンプレッサーアウトプット)メーター**
コンプレッサーの出力レベルを表示します。

1-knob COMP モードの仕組み

1-knob COMP モードでは、コンプレッサーのかかり具合をひとつのノブで簡単に操作できます。1-knob レベルスライダーを右に動かす、または [TOUCH AND TURN] ノブを右に回すほど、コンプレッションが強くなり、それに応じてレベルが上がります。単にフェーダーやゲインで音量を上げるだけではレベルオーバーが起きてしまうような音量差のある音の粒を揃えて、音が前面に出てくるような効果が得られます。

Threshold、Ratio、Out Gain のバランスを自動的にコントロールすることで、難しいコンプレッサーの設定を気にすることなく操作できます。

コンプレッサーを設定する

1. COMP 画面を表示する(→ P.5)

2. COMP がオフの場合は COMP ボタンをタッチしてオンにする



3. 1-knob ボタンをタッチして 1-knob COMP モードをオフにする

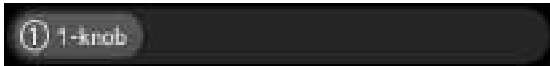

4. 操作するパラメーターのスライダーを操作する

スライダーをドラッグして各パラメーターのバランスを調整します。

タッチして選択した状態で [TOUCH AND TURN] ノブでも操作できます。

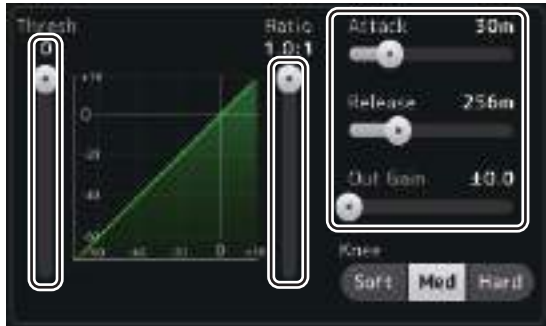

1-knob COMP モードの場合

1. 1-knob COMP モードをオンにする



2. [TOUCH AND TURN] ノブで操作する

設定した Attack, Release, Knee が固定され、Threshold, Ratio, Out Gain が自動的に設定されます。

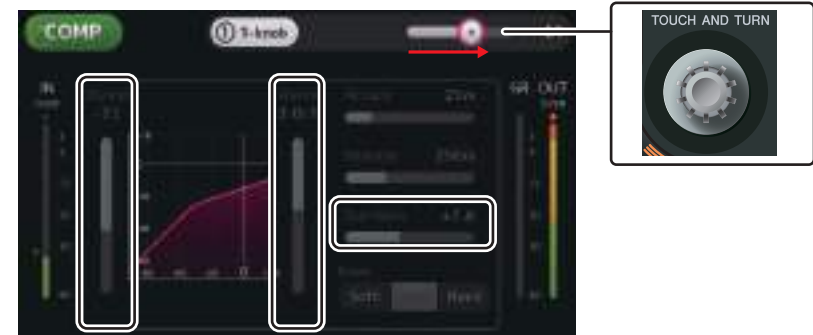

COMP 画面のメニュー

COMP 画面でメニューキー を押すと、以下のメニューアイコンが表示されます。

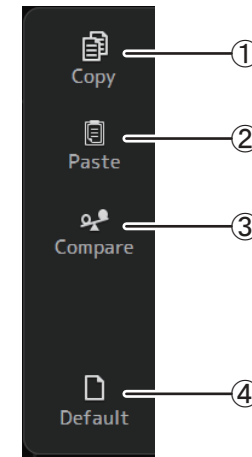

① Copy

選択している COMP のパラメーターをコピーバッファに格納します。

② Paste

コピーバッファに格納されている COMP のパラメーターを選択しているチャンネルにペーストします。

③ Compare

選択しているチャンネルの COMP のパラメーターと、コピーバッファに格納されている COMP のパラメーターを切り替えて比較します。

④ Default

COMP の設定を初期状態に設定します。

FX 画面(FX1/FX2/INS FX1 ~ 6)

エフェクトの種類やパラメーターを設定します。

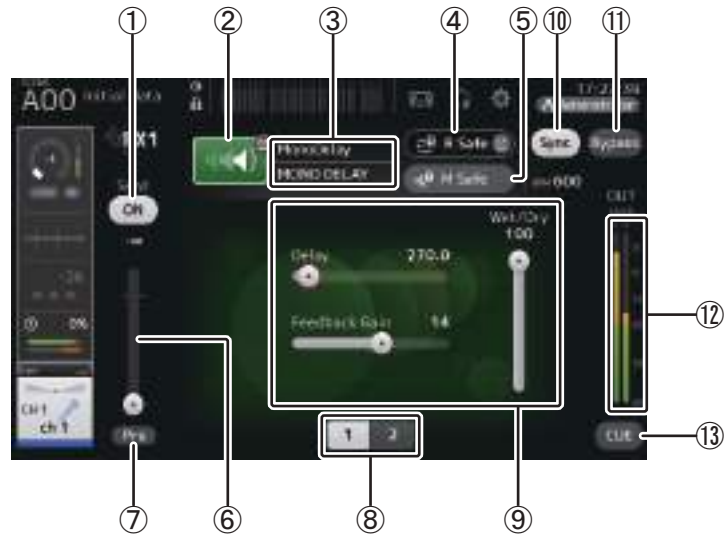

① Send ボタン

CH1 ~ CH40, ST IN1/2 のインプットチャンネルの場合に表示します。
FX リターンチャンネルへの送りのオン/オフを切り替えます。

② エフェクトタイプボタン

タッチすると、エフェクトを選択する EFFECT TYPE 画面(→ P.68)を表示します。

③ タイプ/ライブラリー名表示

選択しているライブラリーのタイプ、名称を表示します。

④ R Safe(リコールセーフ)インジケーター

FX モジュールのリコールセーフの状態を表示します。
タッチすると、RECALL SAFE 画面を表示します(→ P.38)。

⑤ M Safe(ミュートセーフ)切り替えボタン

FX モジュールのミュートセーフのオン/オフを切り替えます。

⑥ FX センドレベルスライダー

CH1 ~ CH40, ST IN1/2 のインプットチャンネルの場合に表示されます。
FX のセンドレベルを調整します。

⑦ Pre ボタン

CH1 ~ CH40, ST IN1/2 のインプットチャンネルの場合に表示されます。
FX RETURN チャンネルに送る信号をフェーダーの直前または直後のどちらに送るかを選択します。
オン: フェーダーの直前
オフ: フェーダーの直後

⑧ パラメータースライダー切り替えボタン

タッチすると、表示されていないパラメータースライダーを表示します。

⑨ パラメータースライダー

それぞれのエフェクトで設定できるパラメーターがスライダーで表示されます。

⑩ Sync ボタン

ディレイなど、テンポの設定ができるエフェクトのときに表示されます。オンのときは、トップパネルの SENDS ON FADER セクションにある [TAP] ボタンで同期するテンポを操作できます。

⑪ Bypass ボタン

FX モジュールのバイパスをオン/オフします。

⑫ FX アウトプットレベルメーター

FX モジュールの出力レベルを表示します。

⑬ CUE ボタン

FX モジュールのキューのオン/オフを切り替えます。

エフェクトを設定する

1. エフェクトタイプボタンをタッチする

エフェクトを選択する画面を表示しますので、目的のタイプのボタンをタッチしてください。



2. SEND ボタンをタッチする



3. パラメータスライダーをドラッグする

エフェクトのかかり具合やドライ / ウェットのバランスなどを調整してください。



4. FX センドレベルスライダーをドラッグする

エフェクトの送り量を調整してください。

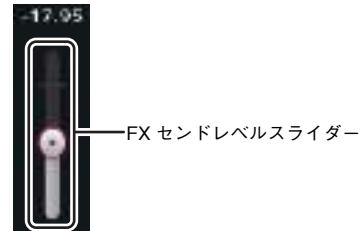

5. FX RTN1/2 のレベルを調整する

FX RTN1/2 チャンネルは、インプットフェーダーバンクにあります。(ステレオチャンネル → P.47)

インサートエフェクトを設定する

AUX9/10 ~ AUX19/20 では、インサートエフェクトを設定できます。

1. エフェクトタイプボタンをタッチする

エフェクトを選択する画面を表示しますので、目的のタイプのボタンをタッチしてください。

2. Bypass ボタンをタッチする

初期設定は Bypass になっていますので、Bypass を解除します。

3. パラメータスライダーをドラッグする

エフェクトのかかり具合を調整します。

FX 画面のメニュー

FX 画面でメニューキー  を押すと、以下のメニューアイコンが表示されます。

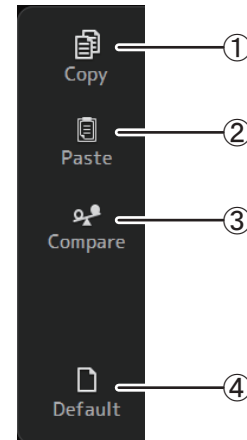

① Copy

選択しているエフェクトのパラメーターをコピーバッファに格納します。

② Paste

コピーバッファに格納されているエフェクトのパラメーターを、選択しているエフェクトにペーストします。

③ Compare

選択しているエフェクトのパラメーターと、コピーバッファに格納されているエフェクトのパラメーターを切り替えて比較します。

④ Default

選択しているエフェクトのパラメーターを初期状態に設定します。

EFFECT TYPE 画面

エフェクトタイプを選択します。目的のボタンをタッチして、選択します。



エフェクトパラメーター

REVERB HALL, REVERB ROOM, REVERB STAGE, REVERB PLATE

1 IN/2 OUT のホール、ルーム、ステージ、プレートリバーブのシミュレーションです。

| Parameter | Range | Description |
|---------------|----------------------|------------------------------------|
| Reverb Time | 0.3s~20.0s | リバーブの残響の長さ |
| Initial Delay | 1.0~500.0ms | リバーブの初期反射音が出るまでの遅延時間 |
| High Ratio | 0.1~1.0 | リバーブの高域成分の残響時間の Reverb Time に対する比率 |
| Diffusion | 0~10 | リバーブ音の左右の広がり |
| Density | 0%~100% | リバーブの密度 |
| HPF | Thru, 21.2Hz~8.00kHz | ハイパスフィルターのカットオフ周波数 |
| LPF | 50.0Hz~16.0kHz, Thru | ローパスフィルターのカットオフ周波数 |

MONO DELAY

1 IN/2 OUT のベーシックなリピートディレイです。

| Parameter | Range | Description |
|---------------|---------------------------|-----------------------|
| Delay | 1.0~2700.0ms | ディレイタイム |
| Feedback Gain | -99 ~ +99 | フィードバックの量 |
| High Ratio | 0.1~1.0 | フィードバックの高域成分の量 |
| HPF | Thru, 21.2Hz~8.00kHz | ハイパスフィルターのカットオフ周波数 |
| LPF | 50.0Hz~16.0kHz, Thru | ローパスフィルターのカットオフ周波数 |
| Sync | OFF, ON | テンポパラメーター同期のオンオフ |
| Note | ----, 用 ₃ ~ 60 | テンポから DELAY を換算するための値 |

STEREO DELAY

2 IN/2 OUT のベーシックなステレオディレイです。

| Parameter | Range | Description |
|-----------------|---------------------------|-------------------------|
| Delay L | 1.0~1350.0ms | Lチャンネルのディレイタイム |
| Delay R | 1.0~1350.0ms | Rチャンネルのディレイタイム |
| Feedback Gain L | -99 ~ +99 | Lチャンネルのフィードバックの量 |
| Feedback Gain R | -99 ~ +99 | Rチャンネルのフィードバックの量 |
| High Ratio | 0.1~1.0 | フィードバックの高域成分の量 |
| HPF | Thru, 21.2Hz~8.00kHz | ハイパスフィルターのカットオフ周波数 |
| LPF | 50.0Hz~16.0kHz, Thru | ローパスフィルターのカットオフ周波数 |
| Sync | OFF, ON | テンポパラメーター同期のオンオフ |
| Note L | ----, 用 ₃ ~ 60 | テンポから Delay L を換算するための値 |
| Note R | ----, 用 ₃ ~ 60 | テンポから Delay R を換算するための値 |

DELAY LCR

1 IN/2 OUT の3タップディレイです。

| Parameter | Range | Description |
|---------------|---------------------------|--------------------------|
| Delay L | 1.0~2700.0ms | Lチャンネルのディレイタイム |
| Delay C | 1.0~2700.0ms | センターチャンネルのディレイタイム |
| Delay R | 1.0~2700.0ms | Rチャンネルのディレイタイム |
| Delay FB | 1.0~2700.0ms | フィードバックのディレイタイム |
| Feedback Gain | -99 ~ +99 | フィードバックの量 |
| High Ratio | 0.1~1.0 | フィードバックの高域成分の量 |
| HPF | Thru, 21.2Hz~8.00kHz | ハイパスフィルターのカットオフ周波数 |
| LPF | 50.0Hz~16.0kHz, Thru | ローパスフィルターのカットオフ周波数 |
| Level L | -100 ~ +100 | Lチャンネルのレベル |
| Level C | -100 ~ +100 | センターチャンネルのレベル |
| Level R | -100 ~ +100 | Rチャンネルのレベル |
| Sync | OFF, ON | テンポパラメーター同期のオンオフ |
| Note L | ----, 用 ₃ ~ 60 | テンポから Delay L を換算するための値 |
| Note C | ----, 用 ₃ ~ 60 | テンポから Delay C を換算するための値 |
| Note R | ----, 用 ₃ ~ 60 | テンポから Delay R を換算するための値 |
| Note FB | ----, 用 ₃ ~ 60 | テンポから Delay FB を換算するための値 |

ECHO

2 IN/2 OUT のクロスフィードバックループ付きステレオディレイです。

| Parameter | Range | Description |
|-----------------|---------------------------|----------------------------|
| Delay L | 1.0~1350.0ms | Lチャンネルのディレイタイム |
| Delay R | 1.0~1350.0ms | Rチャンネルのディレイタイム |
| Delay FB L | 1.0~1350.0ms | Lチャンネルのフィードバックディレイタイム |
| Delay FB R | 1.0~1350.0ms | Rチャンネルのフィードバックディレイタイム |
| Feedback Gain L | -99 ~ +99 | Lチャンネルのフィードバックの量 |
| Feedback Gain R | -99 ~ +99 | Rチャンネルのフィードバックの量 |
| XFeedback Gain | -99 ~ +99 | L>R, R>L のフィードバック量 |
| High Ratio | 0.1~1.0 | フィードバックの高域成分の量 |
| HPF | Thru, 21.2Hz~8.00kHz | ハイパスフィルターのカットオフ周波数 |
| LPF | 50.0Hz~16.0kHz, Thru | ローパスフィルターのカットオフ周波数 |
| Sync | OFF, ON | テンポパラメーター同期のオンオフ |
| Note L | ----, 用 ₃ ~ 60 | テンポから Delay L を換算するための値 |
| Note R | ----, 用 ₃ ~ 60 | テンポから Delay R を換算するための値 |
| Note FBL | ----, 用 ₃ ~ 60 | テンポから Delay FB L を換算するための値 |
| Note FBR | ----, 用 ₃ ~ 60 | テンポから Delay FB R を換算するための値 |

DELAY->REV (V1.1 以降)

1 IN/2 OUT のシリーズ接続されたディレイ / リバース効果です。

| Parameter | Range | Description |
|---------------|------------------------|------------------------------------|
| Delay | 1.0ms - 2700.0ms | ディレイタイム |
| Feedback Gain | -99% - 99% | フィードバックの量 |
| DLY BAL | 0% - 100% | ディレイのミックスバランス |
| Reverb Time | 0.3s - 20.0s | リバースの残響の長さ |
| High Ratio | 0.1 - 1.0 | リバースの高域成分の残響時間の、Reverb Time に対する比率 |
| Diffusion | 0 - 10 | リバース音の左右の広がり |
| Density | 0% - 100% | リバースの密度 |
| HPF | Thru, 21.2Hz - 8.00kHz | ハイパスフィルターのカットオフ周波数 |
| LPF | 50.0Hz - 16.0kHz, Thru | ローパスフィルターのカットオフ周波数 |
| REV BAL | 0% - 100% | リバースのミックスバランス |
| Sync | Off, On | テンポパラメーター同期のオン / オフ |
| Note | ---, 用3 ~ 60 | テンポから Delay を換算するための値 |

EARLY REF (V1.1 以降)

1 IN/2 OUT のアーリーリフレクションです。

| Parameter | Range | Description |
|---------------|--|--------------------------------|
| Type | S-Hall, L-Hall, Random, Reverse, Plate, Spring | 初期反射音のパターンのタイプ |
| Room Size | 0.1 - 20.0 | 部屋の大きさ (反射音の間隔) |
| Liveness | 0 - 10 | 反射音の減衰のしかた (0: dead, 10: Live) |
| Initial Delay | 1.0ms - 500.0ms | 初期反射音が出るまでの遅延時間 |
| Diffusion | 0 - 10 | 反射音の左右の広がり |
| Density | 0% - 100% | 反射音の密度 |
| ER Number | 1 - 19 | 反射音の本数 |
| Feedback Gain | -99% - 99% | フィードバックの量 |
| High Ratio | 0.1 - 1.0 | フィードバックの高域成分 |
| HPF | Thru, 21.2Hz - 8.00kHz | ハイパスフィルターのカットオフ周波数 |
| LPF | 50.0Hz - 16.0kHz, Thru | ローパスフィルターのカットオフ周波数 |

GATE REVERB, REVERSE GATE (V1.1 以降)

1 IN/2 OUT のゲート付アーリーリフレクションとリバースゲート付アーリーリフレクションです。

| Parameter | Range | Description |
|---------------|------------------------|--------------------|
| Type | Type-A, Type-B | 初期反射音のパターンのタイプ |
| Room Size | 0.1 - 20.0 | 部屋の大きさ (反射音の間隔) |
| Liveness | 0 - 10 | 反射音の減衰のしかた |
| Initial Delay | 1.0ms - 500.0ms | 初期反射音が出るまでの遅延時間 |
| Diffusion | 0 - 10 | 反射音の左右の広がり |
| Density | 0% - 100% | 反射音の密度 |
| ER Number | 1 - 19 | 反射音の本数 |
| Feedback Gain | -99% - 99% | フィードバックの量 |
| High Ratio | 0.1 - 1.0 | フィードバックの高域成分 |
| HPF | Thru, 21.2Hz - 8.00kHz | ハイパスフィルターのカットオフ周波数 |
| LPF | 50.0Hz - 16.0kHz, Thru | ローパスフィルターのカットオフ周波数 |

CHORUS (V1.1 以降)

2 IN/2 OUT のコーラス効果です。

| Parameter | Range | Description |
|------------|------------------|---------------------------|
| Frequency | 0.05Hz - 10.00Hz | モジュレーションのスピード |
| AM Depth | 0% - 100% | 振幅変調の深さ |
| PM Depth | 0% - 100% | ピッチ変調の深さ |
| MOD. Delay | 1.0ms - 500.0ms | モジュレーションのディレイタイム |
| Sync | Off, On | テンポパラメーター同期のオン / オフ |
| Note | 用3 ~ 60 | テンポから Frequency を換算するための値 |

FLANGE (V1.1 以降)

2 IN/2 OUT のフランジ効果です。

| Parameter | Range | Description |
|---------------|------------------|---------------------------|
| Frequency | 0.05Hz - 10.00Hz | モジュレーションのスピード |
| Depth | 0% - 100% | モジュレーションの深さ |
| MOD. Delay | 1.0ms - 500.0ms | モジュレーションのディレイタイム |
| Feedback Gain | -99% - 99% | フィードバックの量 |
| Sync | Off, On | テンポパラメーター同期のオン / オフ |
| Note | 用3 ~ 60 | テンポから Frequency を換算するための値 |



SYMPHONIC (V1.1 以降)

2 IN/2 OUT のシンフォニックエフェクトです。

| Parameter | Range | Description |
|------------|---|---------------------------|
| Frequency | 0.05Hz - 10.00Hz | モジュレーションのスピード |
| Depth | 0% - 100% | モジュレーションの深さ |
| MOD. Delay | 1.0ms - 500.0ms | モジュレーションのディレイタイム |
| Sync | Off, On | テンポパラメーター同期のオン / オフ |
| Note |   | テンポから Frequency を換算するための値 |

PHASER (V1.1 以降)

2 IN/2 OUT の 16 ステージエフェクトです。

| Parameter | Range | Description |
|---------------|---|---------------------------|
| Frequency | 0.05Hz - 10.00Hz | モジュレーションのスピード |
| Depth | 0% - 100% | モジュレーションの深さ |
| Feedback Gain | -99% - 99% | フィードバックの量 |
| Offset | 0 - 100 | フェイズシフトのかかる周波数のオフセット |
| Phase | 0° - 355° | モジュレーションの左右の位相差 |
| Stage | 2 - 16 | フェイズシフトの段数 |
| HPF | Thru, 21.2Hz - 8.00kHz | ハイパスフィルターのカットオフ周波数 |
| LPF | 50.0Hz - 16.0kHz, Thru | ローパスフィルターのカットオフ周波数 |
| Sync | Off, On | テンポパラメーター同期のオン / オフ |
| Note |   | テンポから Frequency を換算するための値 |

M BAND COMP (V1.1 以降)

2 IN/2 OUT の 3 バンドコンプレッサーです。各帯域にソロとゲインリダクションメーターが付いています。

| Parameter | Range | Description |
|-------------------|-------------------|--|
| Low Gain | -12.0dB - +12.0dB | 低域のゲイン |
| Mid Gain | -12.0dB - +12.0dB | 中域のゲイン |
| High Gain | -12.0dB - +12.0dB | 高域のゲイン |
| Total Gain | -72dB - +12dB | トータルゲイン |
| L-M XOver | 21.2Hz - 8.00kHz | 低域 / 中域のクロスオーバー周波数 |
| M-H XOver | 21.2Hz - 8.00kHz | 中域 / 高域のクロスオーバー周波数 |
| Knee | 0 - 5 | コンプレッサーのニー (全帯域共通) |
| Low/Mid/High Link | Off, On | オンにすると、低域、中域、高域のスレッシュホールドが差分を保ったまま連動する機能 (V3.0 以降) |
| Low Thr | -54dB - 0dB | 低域のスレッシュホールド |
| Low Ratio | 1:1 - ∞:1 | 低域のレシオ |
| Low Attack | 0ms - 120ms | 低域のアタックタイム |
| Low Release | 3.34ms - 42.7s | 低域のリリースタイム |
| Low Bypass | Off, On | 低域のコンプレッサーのバイパス機能 |
| Low Solo | Off, On | 低域のソロ機能 |
| Mid Thr | -54dB - 0dB | 中域のスレッシュホールド |
| Mid Ratio | 1:1 - ∞:1 | 中域のレシオ |
| Mid Attack | 0ms - 120ms | 中域のアタックタイム |
| Mid Release | 3.34ms - 42.7s | 中域のリリースタイム |
| Mid Bypass | Off, On | 中域のコンプレッサーのバイパス機能 |
| Mid Solo | Off, On | 中域のソロ機能 |
| High Thr | -54dB - 0dB | 高域のスレッシュホールド |
| High Ratio | 1:1 - ∞:1 | 高域のレシオ |
| High Attack | 0ms - 120ms | 高域のアタックタイム |
| High Release | 3.34ms - 42.7s | 高域のリリースタイム |
| High Bypass | Off, On | 高域のコンプレッサーのバイパス機能 |
| High Solo | Off, On | 高域のソロ機能 |

NOTE

Make Up パラメーターは、V3.0 以降では廃止となりました。

PING PONG DELAY (V2.0 以降)

1IN/2OUT のピンポンディレイです。ディレイ音が左右交互に等間隔で繰り返されるディレイエフェクトです。

| Parameter | Range | Description |
|---------------|------------------------|-----------------------|
| Delay | 1.0ms - 1350.0ms | ディレイタイム |
| Feedback Gain | -99% - 99% | フィードバックの量 |
| High Ratio | 0.1 - 1.0 | フィードバックの高域成分の量 |
| HPF | Thru, 21.2Hz - 8.00kHz | ハイパスフィルターのカットオフ周波数 |
| LPF | 50.0Hz - 16.0kHz, Thru | ローパスフィルターのカットオフ周波数 |
| Sync | Off, On | テンポパラメーター同期のオン / オフ |
| Note | ----, ♩ - ↓ | テンポから Delay を換算するための値 |

DUAL PITCH (V2.0 以降)

2IN/2OUT のピッチシフトエフェクトです。

| Parameter | Range | Description |
|-----------------|------------------|-------------------------|
| Pitch 1 | -24 - 24 | Ch1 のピッチ (半音単位) |
| Fine 1 | -50 - 50 | Ch1 のピッチ (1 セント単位) |
| Level 1 | -100 - 100 | Ch1 の音量 |
| Pan 1 | L63 - R63 | Ch1 のパン |
| Delay 1 | 1.0ms - 1000.0ms | Ch1 のディレイタイム |
| Feedback Gain 1 | -99 - 99 | Ch1 のフィードバックレベル |
| Pitch 2 | -24 - 24 | Ch2 のピッチ (半音単位) |
| Fine 2 | -50 - 50 | Ch2 のピッチ (1 セント単位) |
| Level 2 | -100 - 100 | Ch2 の音量 |
| Pan 2 | L63 - R63 | Ch2 のパン |
| Delay 2 | 1.0ms - 1000.0ms | Ch2 のディレイタイム |
| Feedback Gain 2 | -99 - 99 | Ch2 のフィードバックレベル |
| Mode | 1 - 10 | ピッチシフトの変調幅 |
| Sync | Off, On | テンポパラメーター同期のオン / オフ |
| Note 1 | ----, ♩ - ↓ | テンポから Delay 1 を換算するための値 |
| Note 2 | ----, ♩ - ↓ | テンポから Delay 2 を換算するための値 |

OUTPUT DELAY (V2.5 以降)

2 イン 2 アウトのシンプルなシングルディレイです。INS FX1 ~ 6 で使用すると、出力の遅延補正などに便利です。

| Parameter Name | Range | Description |
|----------------|--|--|
| LR LINK | On, Off | 左のディレイと右のディレイのリンク |
| Delay | 0.3 - 343.6 meter 1.1 - 1127.3 feet 1.00 - 1000.00ms 0.03 - 30.00 frame ^{*1} | ディレイタイムをフレーム (frame、V3.5 以降)、メートル (meter)、フィート (feet)、ミリ秒 (ms) のいずれかの単位で設定 |

*1 frame rate=24: 0.03 - 24.00,
frame rate=25: 0.03 - 25.00,
frame rate=29.97D/29.97: 0.03 - 29.97
frame rate=30D/30: 0.03 - 30.00
フレームレートは PREFERENCE 画面の Others セクション(→ P.26)にある Frame Rate で設定します。

SEND TO AUX 画面

各チャンネルから AUX バスへの送り量を設定します。
左右にスワイプすると、表示されていないバスを表示します。



① オン / オフボタン

AUX チャンネルへの送りのオン / オフを切り替えます。

② レベルスライダー

各 AUX チャンネルへの送り量を調整します。

③ Pre ボタン

AUX チャンネルに送る信号をフェーダーの前後のどちらから送るかを選択します。

オン: フェーダーの前

オフ: フェーダーの後

オンにした場合、BUS SETUP 画面(→ P.33)の Pre Fader Send Point で、EQ の直前かフェーダーの直前かを選択できます。

④ SEND PAN スライダー

送り先の AUX バスがステレオのときに表示されます。センド PAN を調整します。

AUX バスへの送り量を設定する

1. 目的のチャンネルのレベルスライダーをドラッグする

AUX チャンネルへの送り量を調整してください。



2. Pre ボタンでフェーダーの直前から送るか、直後から送るかを切り替える

ステージ用のフロアモニターで使うときはフェーダーの直前にして、メインのミックスバランスとは別のバランスで送ります。

外部エフェクトで使うときや、メインのミックスバランスをそのまま生かしたミックスを送るときはフェーダーの直後にします。

Pre

3. オン / オフボタンをタッチする

オンにすると、AUX チャンネルに信号を送ります。

ON

4. SEND PAN スライダーをタッチし、[TOUCH AND TURN] ノブを操作する

送り先の AUX がステレオの場合、センド PAN を設定してください。

ASSIGN 画面

リコールセーフやミュートセーフのオン/オフ、DCA へのアサイン、SUB パスへの送り量を設定します。

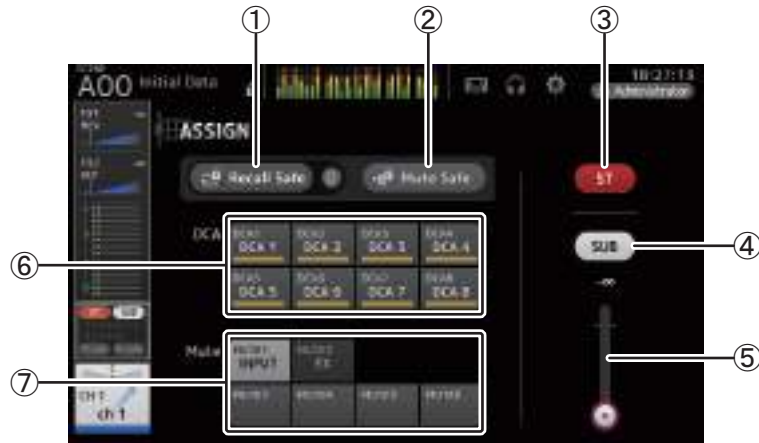

① Recall Safe ボタン

そのチャンネルの Recall Safe のオン / オフを切り替えます。
Recall Safe ボタンの右側にあるジャンプボタンをタッチすると、RECALL SAFE 画面を表示します(→ P.38)。

② Mute Safe ボタン

ミュートグループに属するチャンネルの中から、特定のチャンネルのみを一時的に除外します。
ミュートセーフに設定したチャンネルは、そのチャンネルの属するミュートグループをミュートしても影響を受けません。

③ ST ボタン

ステレオチャンネルへのアサインのオン / オフを切り替えます。

④ SUB ボタン

SUB チャンネルへの送りのオン / オフを切り替えます。

⑤ SUB スライダー

SUB チャンネルへの送り量を調整します。

⑥ DCA ボタン

DCA グループ 1 ~ 8 へのアサインのオン / オフを切り替えます。
ひとつのチャンネルを複数の DCA グループにアサインできます。

⑦ Mute ボタン(V4.0 以降)

MUTE グループ 3 ~ 6 へのアサインのオン / オフを切り替えます。
一つのチャンネルを複数の MUTE グループにアサインできます。
MUTE 1 (INPUT)、MUTE 2 (FX) へのアサインは変更できません。

AUTOMIXER 画面(V3.5 以降)

CH1 ~ CH8 で使用できる AUTOMIXER を設定します。

AUTOMIXER について

AUTOMIXER は、会議やトークショーなどの会話のミキシングを自動化する機能です。有効なマイクを検出してゲイン配分を自動的に最適化することで、エンジニアがフェーダー操作に掛り切りになることなく複数のマイク間で一貫したシステムゲインを維持します。

AUTOMIXER の原理

TF シリーズの AUTOMIXER は Dugan スピーチシステムをしています。このシステムは、最大 8 本のマイクに対してゲインを自動調整します。

| 複数のマイクで 1 人が話す場合 | 複数のマイクで 2 人が話す場合 |
|---|---|
| <p>マイクの入力 音声 (dB)</p> | <p>マイクの入力 音声 (dB)</p> |
| <p>オートミックス でのゲイン (dB)</p> | <p>オートミックス でのゲイン (dB)</p> |
| <p>1 人が話した場合には、そのマイクのゲインが瞬時に上がり、他のマイクのゲインは下がります。別の 1 人が話した場合も同様の動作です。</p> | <p>2 人が同時に話した場合には、トータルゲインが一定となるよう 2 本のマイク間でゲインが自動配分され、残り 1 本のマイクのゲインは下がります。</p> |

Dugan スピーチシステムは、リミッターやオートレベルコントローラーの機能とは異なり、複数の人が同時に話しているときでも、エンジニアが個々のレベルを通常どおり操作できます。また、誰も話していないときも、マイク音声を検出して自動的にゲインを配分するので、フェーダーを上げたままにできます。

NOTE

- AUTOMIXER は、CH1 ~ CH8 のチャンネル ON の直後に配置されています。
- CH1 ~ CH8 の SEND TO AUX で Pre ボタンをオフにした場合は、AUTOMIXER の直後から AUX パスに信号が送られます。
- CH1 ~ CH8 がステレオリンクに設定されていても、AUTOMIXER のパラメーターはリンクしません。



① AUTOMIXER ON ボタン

該当チャンネルの AUTOMIXER をオン / オフします。

NOTE

コンサートなど、スピーチ以外の用途ではオフにしておくことをおすすめします。

② Level インジケータ

AUTOMIXER への入力ゲインが適切かどうかを確認します。

消灯：入力信号なし、または入力レベルが足りない

緑点灯：入力ゲインが適切

赤点灯：過大入力

NOTE

入力ゲインの調整は、各インプットチャンネルのアナログゲイン、デジタルゲイン、フェーダーで行ないます。

③ Automix Gain メーター

AUTOMIXER で調整されたゲインを表示します。

④ Weight インジケータ

⑤ Weight テキストボックスで設定された設定値をグラフで表示します。

⑤ Weight テキストボックス

AUTOMIXER のサイドチェーンに入力される信号のレベルを調整します。他のチャンネルと同じ値にすると、同時に音声が入力されたときに、均等にゲインが配分されます。値を大きくすると、同時に音声が入力されたときに他のチャンネルに比べて大きな音になるようゲインが配分されます。

設定範囲：-100.0 dB、-29.5 dB ~ 0.0 dB(初期設定) ~ 15.0 dB

⑥ Group 選択ボタン

AUTOMIXER のグループアサインを a と b から選択します。グループを活用することで 2 種類のミックスを独立して作ることができます。選択したグループに応じて背景色が変わります。

⑦ Group Bypass a/b ボタン(V4.0 以降)

グループごと一括して Automixer 機能のバイパスをオン / オフします。

AUTOMIXER を設定する

1. CH1 ~ CH8 で AUTOMIXER 画面を表示する

2. AUTOMIXER に入力するチャンネルを ON にする



3. Group 選択ボタンをタッチして、各チャンネルをアサインするグループを選ぶ



4. Level インジケータが緑で点灯するように、各チャンネルのアナログゲインやフェーダーで入力レベルを調整する

5. 各チャンネルの Weight 設定ボックスをタッチし、フォーカスした状態で [TOUCH AND TURN] ノブを回し、チャンネル間の相関的な感度を調整する

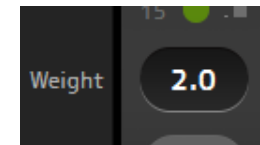

6. 必要に応じて、各チャンネル間のバランスを整えるために、音声を入力しながらさらに Weight を調整する

CH VIEW 画面

チャンネルの設定全体を俯瞰します。

この画面でも設定できるほか、各専用画面へ移動できます。

※ チャンネルの種類により、表示する内容は異なります。

CH1 ~ CH32

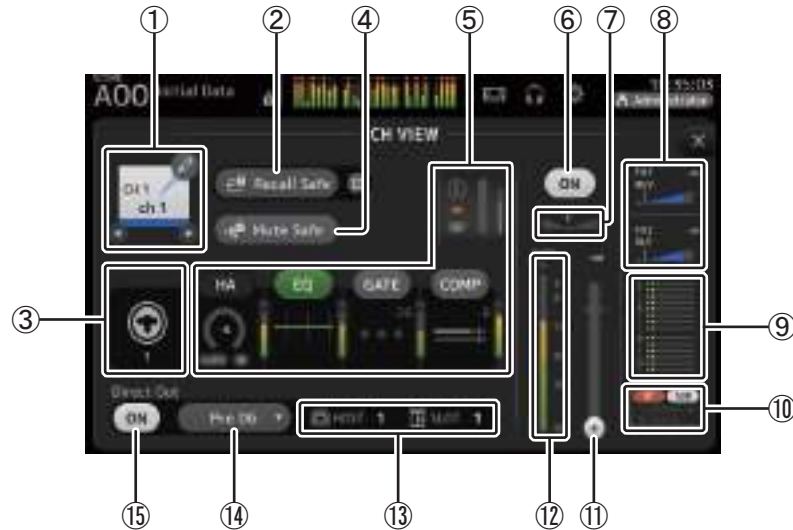

① チャンネル名

タッチすると、CH NAME 画面を表示します。

◀/▶ をタッチすると、情報を表示するチャンネルを切り替えられます。

② Recall Safe ボタン

タッチするとそのチャンネルの Recall Safe のオン / オフを切り替えます。

Recall Safe ボタン右側のジャンプボタンをタッチすると、RECALL SAFE 画面(→ P.38)を表示します。

③ 入力ソース表示

インプットチャンネルの入力ソースを表示します。入力ソースは、INPUT 画面で選択できます。

④ Mute Safe ボタン

タッチすると、現在のチャンネルがインプットミュートグループから一時的に除外されます。

ミュートセーフに設定したチャンネルは、インプットミュートグループをミュートしても影響を受けません。

⑤ ボックス

タッチすると、それぞれ専用画面を表示します。

EQ、GATE、COMP ボックスのボタンは、タッチするとそれぞれオン / オフを切り替えます。

HA ボックス: INPUT 画面を表示します(→ P.57)。

EQ ボックス: EQ 画面を表示します(→ P.59)。

GATE ボックス: GATE 画面を表示します(→ P.63)。

COMP ボックス: COMP 画面を表示します(→ P.65)。

AUTOMIXER ボックス(V3.5 以降): AUTOMIXER 画面を表示します(→ P.74)。

⑥ チャンネルオン / オフボタン

表示中のチャンネルのオン / オフを切り替えます。

⑦ PAN スライダー

チャンネルの PAN を調整します。

⑧ FX1/2 ボックス

FX1/2 のタイプを表示します。

選択した状態で [TOUCH AND TURN] ノブを回して、FX センドレベルを設定できます。また、選択した状態でタッチすると、FX 画面を表示します。

選択しているチャンネルから FX1/2 リターンチャンネルへの送り量を白い線で表示します。センドレベル、選択中のチャンネルのフェーダーレベル、DCA を加味した実際のセンドレベルは、三角形のバーで表示します。

FX1/2 リターンチャンネルに送る信号が、フェーダーの直前か直後かの情報を表示します。インジケーターが緑色の場合は直前、点灯していない場合は直後です。

⑨ SEND TO AUX ボックス

選択した状態でタッチすると、SEND TO AUX 画面を表示します。

選択しているチャンネルから AUX チャンネルへの送り量を白い線で表示します。

センドレベル、選択中のチャンネルのフェーダーレベル、DCA を加味した実際のセンドレベルは、横に伸びるバーで表示します。

AUX チャンネルに送る信号が、フェーダーの直前か直後かの情報を表示します。インジケーターが緑色の場合は直前、点灯していない場合は直後です。

⑩ ASSIGN ボックス

タッチすると、ASSIGN 画面を表示します(→ P.74)。

⑪ チャンネルフェーダーレベルスライダー

チャンネルのフェーダーレベルを調整します。

⑫ チャンネル出力レベルメーター

チャンネルの出力レベルを表示します。

⑬ **ダイレクトアウトポートインジケータ**

チャンネルに対応した出力ポート(出力端子)を表示します。

チャンネルと出力ポートの対応については、「クイックコンフィグ時のチャンネル対応表」(→ P.106)をご参照ください。

⑭ **ダイレクトアウトポイントボタン**

ダイレクトアウトポイントを設定します。

Pre DG: デジタルゲインの直前

Pre HPF: ハイパスフィルターの直前

Pre Fader: フェーダーの直前

Post ON: [ON] キーの直後、CH1 ~ CH8 は AUTOMIXER の直後

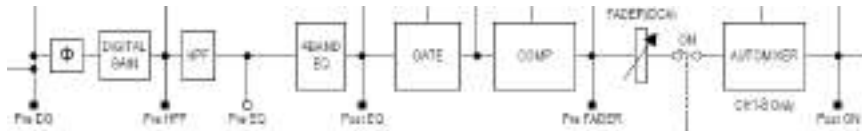
⑮ **ダイレクトアウトオン / オフボタン**

ダイレクトアウトのオン / オフを切り替えます。

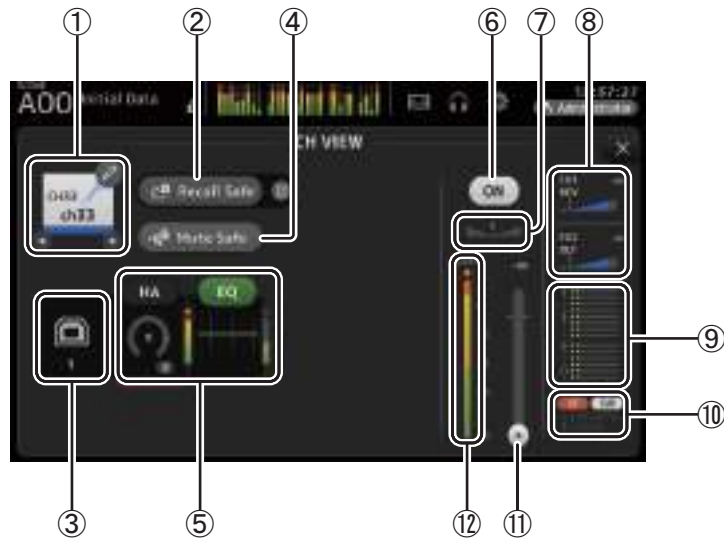
CH33 ~ CH40① **チャンネル名**

タッチすると、CH NAME 画面を表示します。

◀ / ▶ をタッチすると、情報を表示するチャンネルを切り替えます。

② **Recall Safe ボタン**

タッチするとそのチャンネルの Recall Safe のオン / オフを切り替えます。

Recall Safe ボタン右側のジャンプボタンをタッチすると、RECALL SAFE 画面(→ P.38)を表示します。

③ **入力ソース表示**

インプットチャンネルの入力ソースを表示します。入力ソースは、INPUT 画面で選択できます。

④ **Mute Safe ボタン**

タッチすると、現在のチャンネルがインプットミュートグループから一時的に除外されます。

ミュートセーフに設定したチャンネルはインプットミュートグループをミュートしても影響を受けません。

⑤ **ボックス**

タッチすると、それぞれ専用画面を表示します。

EQ ボックスのボタンは、タッチするとそれぞれオン / オフを切り替えます。

HA ボックス: INPUT 画面を表示します(→ P.57)。

EQ ボックス: EQ 画面を表示します(→ P.59)。

⑥ **チャンネルオン / オフボタン**

表示中のチャンネルのオン / オフを切り替えます。

⑦ **PAN スライダー**

チャンネルの PAN を調整します。

⑧ **FX1/2 ボックス**

FX1/2 のタイプを表示します。

選択した状態で [TOUCH AND TURN] ノブを回して、FX センドレベルを設定できます。また、選択した状態でタッチすると、FX 画面を表示します。

選択しているチャンネルから FX1/2 リターンチャンネルへの送り量を白い線で表示します。

センドレベル、選択中のチャンネルのフェーダーレベル、DCA を加味した実際のセンドレベルは、三角形のバーで表示します。

FX1/2 リターンチャンネルに送る信号が、フェーダーの直前か直後かの情報を表示します。インジケータが緑色の場合は、直前、点灯していない場合は直後です。

⑨ **SEND TO AUX ボックス**

選択した状態でタッチすると、SEND TO AUX 画面を表示します。

選択しているチャンネルから AUX チャンネルへの送り量を白い線で表示します。

センドレベル、選択中のチャンネルのフェーダーレベル、DCA を加味した実際のセンドレベルは、横に伸びるバーで表示します。

AUX チャンネルに送る信号が、フェーダーの直前か直後かの情報を表示します。インジケータが緑色の場合は、直前、点灯していない場合は直後です。

- ⑩ **ASSIGN ボックス**
タッチすると、ASSIGN 画面を表示します(→ P.74)。
- ⑪ **チャンネルフェーダーレベルスライダー**
チャンネルのフェーダーレベルを調整します。
- ⑫ **チャンネル出力レベルメーター**
チャンネルの出力レベルを表示します。

ST IN 1L ~ 2R

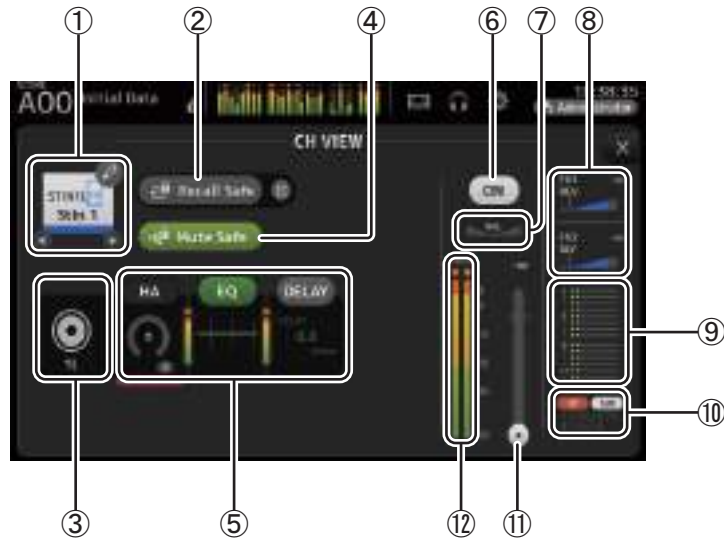

- ① **チャンネル名**
タッチすると、CH NAME 画面を表示します。
◀/▶ をタッチすると、情報を表示するチャンネルを切り替えます。
- ② **Recall Safe ボタン**
タッチするとそのチャンネルの Recall Safe のオン / オフを切り替えます。
Recall Safe ボタン右側のジャンプボタンをタッチすると、RECALL SAFE 画面(→ P.38)を表示します。
- ③ **入力ソース表示**
入力チャンネルの入力ソースを表示します。入力ソースは、INPUT 画面で選択できます。

- ④ **Mute Safe ボタン**
タッチすると、現在のチャンネルがインプットミュートグループから一時的に除外されます。
ミュートセーフに設定したチャンネルは、インプットミュートグループをミュートしても影響を受けません。
- ⑤ **ボックス**
タッチすると、それぞれ専用画面を表示します。
EQ ボックスのボタンは、タッチするとそれぞれオン / オフを切り替えます。
HA ボックス: INPUT 画面を表示します(→ P.57)。
EQ ボックス: EQ 画面を表示します(→ P.59)。
DELAY ボックス(V4.0 以降): DELAY 画面を表示します(→ P.92)。
- ⑥ **チャンネルオン / オフボタン**
表示中のチャンネルのオン / オフを切り替えます。
- ⑦ **BAL(バランス)スライダー**
チャンネルの左右の音量バランスを調整します。
- ⑧ **FX1/2 ボックス**
FX1/2 のタイプを表示します。
選択した状態で [TOUCH AND TURN] ノブを回して、FX センドレベルを設定できます。また、選択した状態でタッチすると、FX 画面を表示します。
選択しているチャンネルから FX1/2 リターンチャンネルへの送り量を白い線で表示します。
センドレベル、選択中のチャンネルのフェーダーレベル、DCA を加味した実際のセンドレベルは、三角形のバーで表示します。
FX1/2 リターンチャンネルに送る信号が、フェーダーの直前か直後かの情報を表示します。インジケーターが緑色の場合は直前、点灯していない場合は直後です。
- ⑨ **SEND TO AUX ボックス**
選択した状態でタッチすると、SEND TO AUX 画面を表示します。
選択しているチャンネルから AUX チャンネルへの送り量を白い線で表示します。
センドレベル、選択中のチャンネルのフェーダーレベル、DCA を加味した実際のセンドレベルは、横に伸びるバーで表示します。
AUX チャンネルに送る信号が、フェーダーの直前か直後かの情報を表示します。インジケーターが緑色の場合は直前、点灯していない場合は直後です。
- ⑩ **ASSIGN ボックス**
タッチすると、ASSIGN 画面を表示します(→ P.74)。
- ⑪ **チャンネルフェーダーレベルスライダー**
チャンネルのフェーダーレベルを調整します。
- ⑫ **チャンネル出力レベルメーター**
チャンネルの出力レベルを表示します。

FX 1L ~ 2R

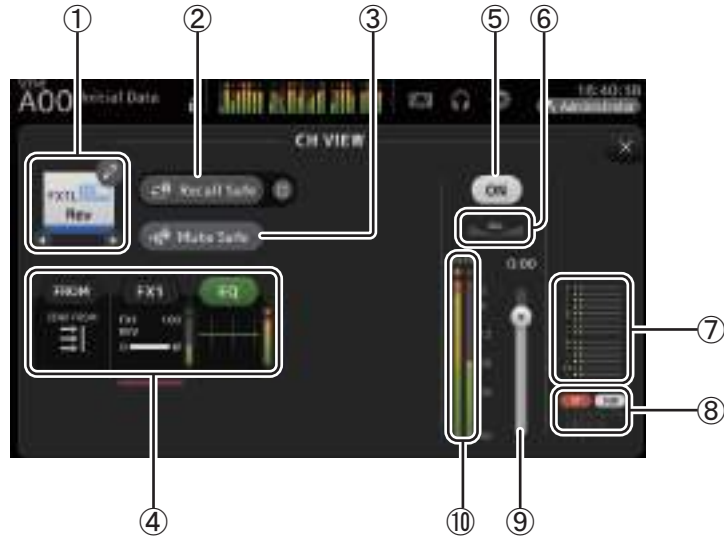

- ① **チャンネル名**
タッチすると、CH NAME 画面を表示します。
◀/▶ をタッチすると、情報を表示するチャンネルを切り替えます。
- ② **Recall Safe ボタン**
タッチするとそのチャンネルの Recall Safe のオン / オフを切り替えます。
Recall Safe ボタン右側のジャンプボタンをタッチすると、RECALL SAFE 画面(→ P.38)を表示します。
- ③ **Mute Safe ボタン**
タッチすると、現在のチャンネルが FX ミュートグループから一時的に除外されます。
ミュートセーフに設定したチャンネルは、FX ミュートグループをミュートしても影響を受けません。
- ④ **ボックス**
タッチすると、それぞれ専用画面を表示します。
EQ ボックスのボタンは、タッチするとそれぞれオン / オフを切り替えます。
FROM ボックス: SEND FROM 画面を表示します(→ P.88)。(V3.0 以降)
FX1 (FX2) ボックス: FX 画面を表示します(→ P.67)。
EQ ボックス: EQ 画面を表示します(→ P.59)。
- ⑤ **チャンネルオン / オフボタン**
表示中のチャンネルのオン / オフを切り替えます。

- ⑥ **BAL(バランス)スライダー**
チャンネルの左右の音量バランスを調整します。
- ⑦ **SEND TO AUX ボックス**
選択した状態でタッチすると、SEND TO AUX 画面を表示します。
選択しているチャンネルから AUX チャンネルへの送り量を白い線で表示します。
センドレベル、選択中のチャンネルのフェーダーレベル、DCA を加味した実際のセンドレベルは、横に伸びるバーで表示します。
AUX チャンネルに送る信号が、フェーダーの直前か直後かの情報を表示します。インジケーターが緑色の場合は直前、点灯していない場合は直後です。
- ⑧ **ASSIGN ボックス**
タッチすると、ASSIGN 画面を表示します(→ P.74)。
- ⑨ **チャンネルフェーダーレベルスライダー**
チャンネルのフェーダーレベルを調整します。
- ⑩ **チャンネル出力レベルメーター**
チャンネルの出力レベルを表示します。

DCA 1 ~ DCA 8

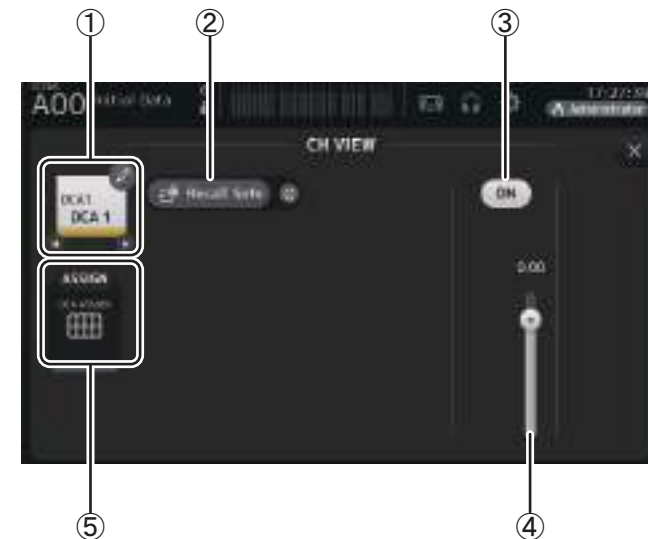

- ① **チャンネル名**
タッチすると、CH NAME 画面を表示します。
◀/▶ をタッチすると、情報を表示するチャンネルを切り替えます。

② Recall Safe ボタン

タッチするとそのチャンネルの Recall Safe のオン / オフを切り替えます。

Recall Safe ボタン右側のジャンプボタンをタッチすると、RECALL SAFE 画面(→ P.38)を表示します。

③ チャンネルオン / オフボタン

表示中のチャンネルのオン / オフを切り替えます。

④ チャンネルフェーダーレベルスライダー

チャンネルのフェーダーレベルを調整します。

⑤ ASSIGN ボックス(V1.1 以降)

選択した状態でタッチすると DCA ASSIGN 画面を表示します。(→ P.90)

AUX1 ~ AUX8

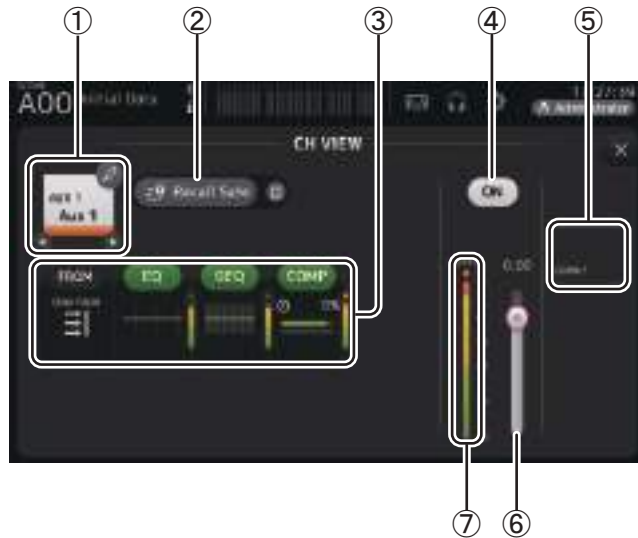

① チャンネル名

タッチすると、CH NAME 画面を表示します。

◀/▶をタッチすると、情報を表示するチャンネルを切り替えます。

② Recall Safe ボタン

タッチするとそのチャンネルの Recall Safe のオン / オフを切り替えます。

Recall Safe ボタン右側のジャンプボタンをタッチすると、RECALL SAFE 画面(→ P.38)を表示します。

③ ボックス

タッチすると、それぞれ専用画面を表示します。

EQ、GEQ、COMP ボックスのボタンは、タッチするとそれぞれオン / オフを切り替えます。

FROM ボックス: SEND FROM 画面を表示します(→ P.88)。

EQ ボックス: EQ 画面を表示します(→ P.59)。

GEQ ボックス: GEQ 画面を表示します(→ P.85)。

COMP ボックス: COMP 画面を表示します(→ P.65)。

④ チャンネルオン / オフボタン

表示中のチャンネルのオン / オフを切り替えます。

⑤ OUTPUT ボックス

OUTPUT 画面を表示します(→ P.87)。

⑥ チャンネルフェーダーレベルスライダー

チャンネルのフェーダーレベルを調整します。

⑦ チャンネル出力レベルメーター

チャンネルの出力レベルを表示します。

AUX 9 ~ AUX 20

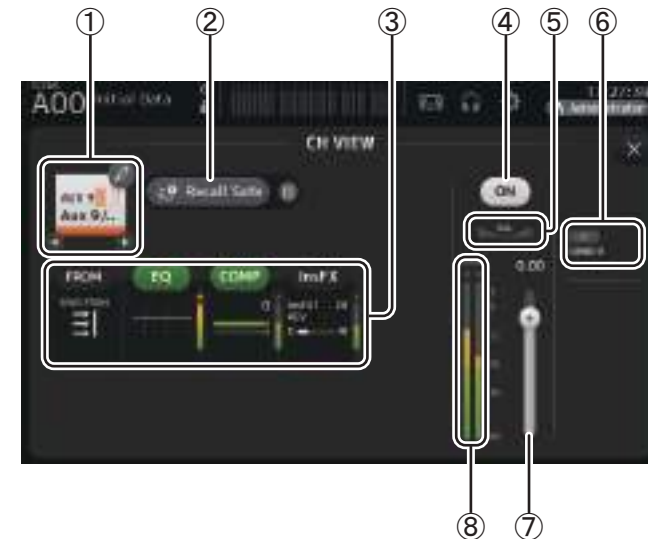

① チャンネル名

タッチすると、CH NAME 画面を表示します。

◀/▶をタッチすると、情報を表示するチャンネルを切り替えます。

② Recall Safe ボタン

タッチするとそのチャンネルの Recall Safe のオン / オフを切り替えます。

Recall Safe ボタン右側のジャンプボタンをタッチすると、RECALL SAFE 画面(→ P.38)を表示します。

③ ボックス

タッチすると、それぞれ専用画面を表示します。

EQ、COMP ボックスのボタンは、タッチするとそれぞれオン / オフを切り替えます。

FROM ボックス: SEND FROM 画面を表示します(→ P.88)。

EQ ボックス: EQ 画面を表示します(→ P.59)。

COMP ボックス: COMP 画面を表示します(→ P.65)。

InsFX ボックス: FX 画面を表示します(→ P.67)。

④ チャンネルオン / オフボタン

表示中のチャンネルのオン / オフを切り替えます。

⑤ BAL(バランス)スライダー

チャンネルの左右の音量バランスを調整します。

⑥ OUTPUT ボックス

OUTPUT 画面を表示します(→ P.87)。

⑦ チャンネルフェーダーレベルスライダー

チャンネルのフェーダーレベルを調整します。

⑧ チャンネル出力レベルメーター

チャンネルの出力レベルを表示します。

SUB

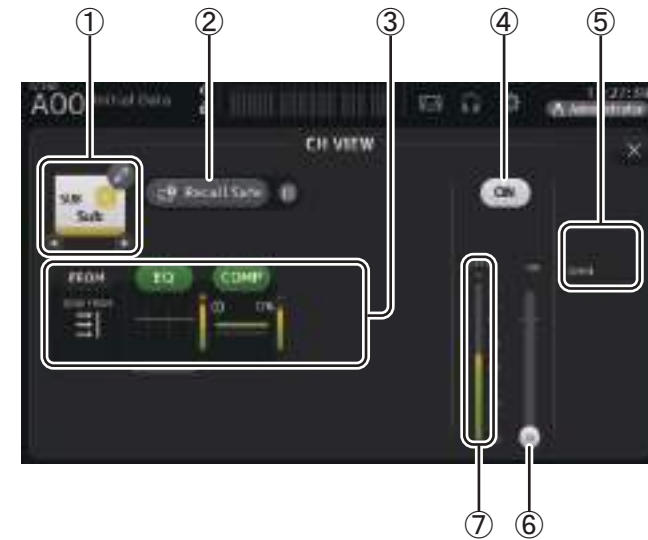

① チャンネル名

タッチすると、CH NAME 画面を表示します。

◀ / ▶ をタッチすると、情報を表示するチャンネルを切り替えます。

② Recall Safe ボタン

タッチするとそのチャンネルの Recall Safe のオン / オフを切り替えます。

Recall Safe ボタン右側のジャンプボタンをタッチすると、RECALL SAFE 画面(→ P.38)を表示します。

③ ボックス

タッチすると、それぞれ専用画面を表示します。

EQ、COMP ボックスのボタンは、タッチするとそれぞれオン / オフを切り替えます。

FROM ボックス: SEND FROM 画面を表示します(→ P.88)。

EQ ボックス: EQ 画面を表示します(→ P.59)。

COMP ボックス: COMP 画面を表示します(→ P.65)。

④ チャンネルオン / オフボタン

表示中のチャンネルのオン / オフを切り替えます。

⑤ OUTPUT ボックス

OUTPUT 画面を表示します(→ P.87)。

⑥ チャンネルフェーダーレベルスライダー

チャンネルのフェーダーレベルを調整します。

- ⑦ チャンネル出力レベルメーター
チャンネルの出力レベルを表示します。

ST L/R

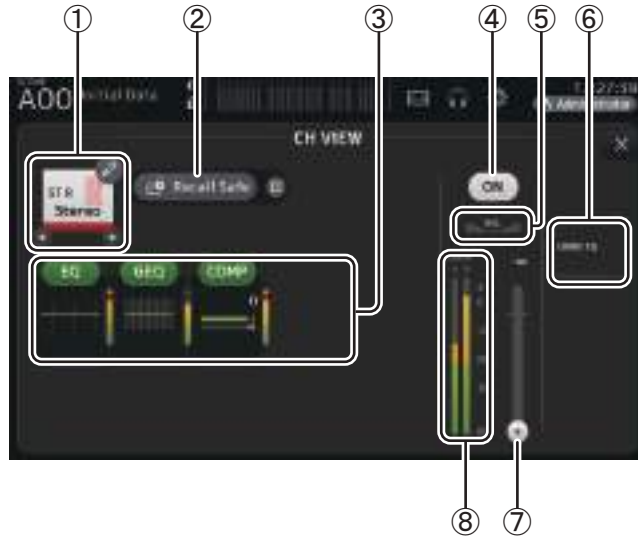

- ① チャンネル名
タッチすると、CH NAME 画面を表示します。
◀/▶をタッチすると、情報を表示するチャンネルを切り替えます。
- ② Recall Safe ボタン
タッチするとそのチャンネルの Recall Safe のオン / オフを切り替えます。
Recall Safe ボタン右側のジャンプボタンをタッチすると、RECALL SAFE 画面(→ P.38)を表示します。
- ③ ボックス
タッチすると、それぞれ専用画面を表示します。
EQ、GEQ、COMP ボックスのボタンは、タッチするとそれぞれオン / オフを切り替えます。
EQ ボックス: EQ 画面を表示します(→ P.59)。
GEQ ボックス: GEQ 画面を表示します(→ P.85)。
COMP ボックス: COMP 画面を表示します(→ P.65)。
- ④ チャンネルオン / オフボタン
表示中のチャンネルのオン / オフを切り替えます。

- ⑤ BAL(バランス)スライダー
チャンネルの左右の音量バランスを調整します。
- ⑥ OUTPUT ボックス
OUTPUT 画面を表示します(→ P.87)。
- ⑦ チャンネルフェーダーレベルスライダー
チャンネルのフェーダーレベルを調整します。
- ⑧ チャンネル出力レベルメーター
チャンネルの出力レベルを表示します。

MATRIX1 ~ MATRIX4(V2.5 以降)

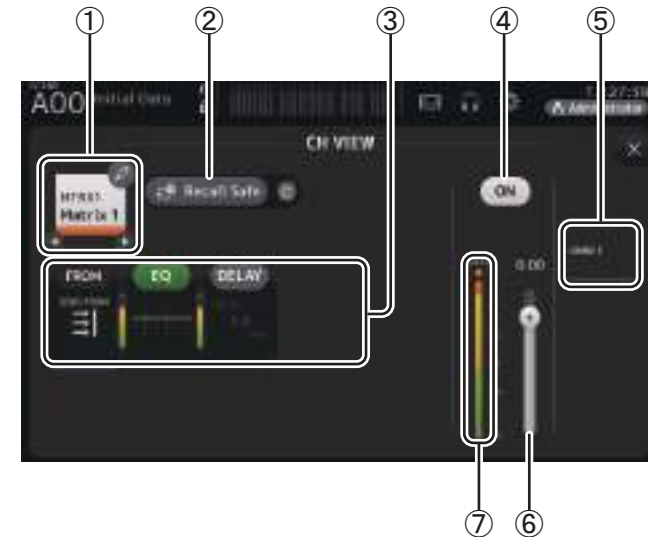

- ① チャンネル名
タッチすると、CH NAME 画面を表示します。
◀/▶をタッチすると、情報を表示するチャンネルを切り替えます。
- ② Recall Safe ボタン
タッチするとそのチャンネルの Recall Safe のオン / オフを切り替えます。
Recall Safe ボタン右側のジャンプボタンをタッチすると、RECALL SAFE 画面(→ P.38)を表示します。

③ ボックス

タッチすると、それぞれ専用画面を表示します。

EQ、COMP ボックスのボタンは、タッチするとそれぞれオン / オフを切り替えます。

FROM ボックス：SEND FROM 画面を表示します(→ P.88)。

EQ ボックス：EQ 画面を表示します(→ P.59)。

DELAY ボックス：DELAY 画面を表示します(→ P.92)。

④ チャンネルオン / オフボタン

表示中のチャンネルのオン / オフを切り替えます。

⑤ OUTPUT ボックス

OUTPUT 画面を表示します(→ P.87)。

⑥ チャンネルフェーダーレベルスライダー

チャンネルのフェーダーレベルを調整します。

⑦ チャンネル出力レベルメーター

チャンネルの出力レベルを表示します。

CH VIEW 画面のメニュー

CH VIEW 画面でメニューキー  を押すと、以下のメニューアイコンが表示されます。

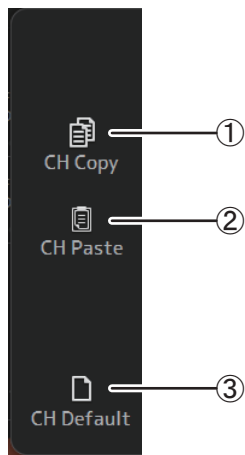

① CH Copy

選択しているチャンネルの設定をコピーします。

② CH Paste

選択しているチャンネルに、コピーしたチャンネルの設定をペーストします。

③ CH Default

選択しているチャンネルの設定を初期化します。

AUX/MATRIX チャンネルの場合(V4.0以降)

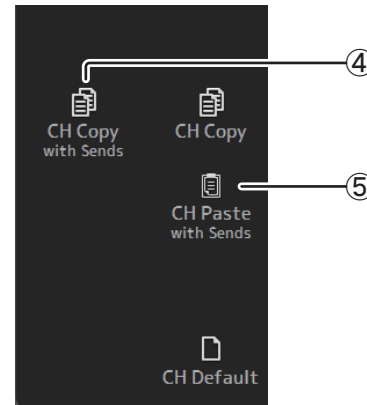

④ CH Copy with Sends

選択しているチャンネルの設定を Sends も含めてコピーします。

⑤ CH Paste with Sends

選択しているチャンネルに、コピーしたチャンネルの設定を Sends も含めてペーストします。

CH Copy with Sends が実行されたときに、CH Paste のアイコンが CH Paste with Sends に変化します。

CH NAME 画面

チャンネル名に表示する名前、アイコン、チャンネルカラーを設定します。



① Name テキストボックス

チャンネル名を入力します。

テキストボックスをタッチすると SOFT KEYBOARD 画面(→ P.10)で直接入力できます。

② Icon ボタン

タッチすると、チャンネルアイコンの一覧が画面下側に表示されます。

③ Category ボタン

表示するチャンネルアイコンのカテゴリーを切り替えます。

チャンネルの種類によって表示されるカテゴリーが変わります。

④ チャンネルアイコン選択

アイコンをタッチすると、チャンネルアイコンとして反映されます。

上下にドラッグすると、表示されていないアイコンが表示されます。

⑤ Sample Name ボタン

選択したチャンネルアイコンと一緒によく使われるチャンネルネームの例を表示します。

チャンネルネームの例が書かれたボタンをタッチすると、チャンネル名として反映されます。

⑥ Color ボタン

タッチすると、チャンネルカラーの一覧が画面下側に表示されます。



チャンネルカラーに設定したい色のボタンをタッチすると、チャンネルカラーとして反映されます。

GEQ 画面

AUX1 ～ 8 と STEREO チャンネルには、グラフィック EQ (以下「GEQ」) が内蔵されています。モノラル仕様の 12 バンド GEQ です。バンド幅は 1/3 オクターブ刻み、ゲインの可変幅は ±15dB です。

31BandGEQ と同じ 31 バンドのうち、任意の 12 バンドまでゲインを操作できます。

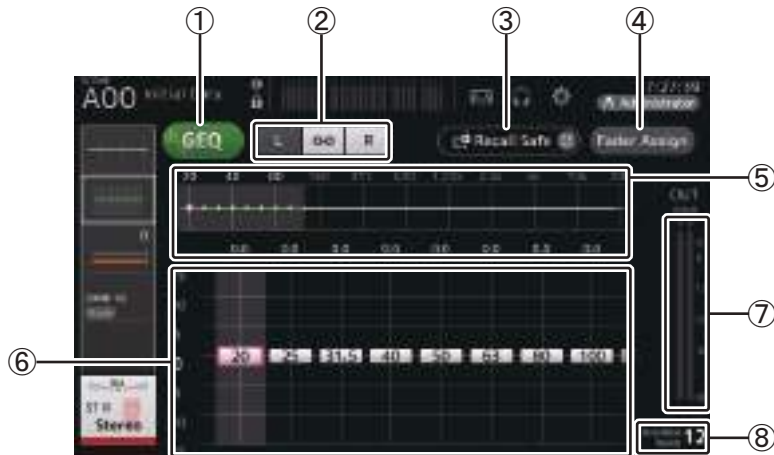

① GEQ ボタン

GEQ のオン / オフを切り替えます。

② GEQ 設定チャンネル /LR リンク選択ボタン

シグナルタイプがステレオの AUX、または STEREO を選択した場合に表示されます。モノラルの AUX の場合は表示されません。

LR : LR リンクのオン / オフを切り替えます。

L/R : 選択チャンネルの L と R を切り替えます。

③ Recall Safe ボタン

タッチすると、RECALL SAFE 画面を表示します (→ P.38)。

④ Fader Assign ボタン(V2.0 以降)

TF5/TF3/TF1 で使用できる機能です。

オンにすると、GEQ の各バンドをフェーダーで操作できます。

⑤ 周波数特性、RTA 表示、ゲイン操作可能バンド選択

パラメーターの特性 /RTA を表示します。

スワイプまたはタッチして、操作するバンドの表示を切り替えます。

Fader Assign がオンのときに、フェーダーで操作するバンドの切り替えもここで行ないます。(TF3/TF1 のみ)

NOTE

PREFERENCE 画面の RTA Offset で RTA の感度を調整できます (→ P.26)。また、RTA Offset を USER DEFINED KNOBS に割り当てると GEQ 画面を表示したまま調整できます。(V3.6 以降)

⑥ ゲインスライダー

ゲインを上下にドラッグして調整します。

横にスワイプすると、ゲイン操作できるバンドの表示が切り替わります。

Fader Assign がオンのときに、フェーダーで操作するバンドの切り替えもここで行ないます。(TF3/TF1 のみ)

⑦ 出力レベルメーター

GEQ の出力レベルを表示します。

⑧ 操作可能バンド表示

ゲインを操作できる未使用バンド数を表示します。

GEQ を使う

1. GEQ ボタンをタッチして、オンにする



2. ゲインスライダーを左右にスワイプして、調整したい周波数を表示する

3. ゲインスライダーを上下にドラッグして、ゲインを調整する

ゲインのレベルは、ゲイン出力レベルメーターで確認できます。

12 バンドすべてのゲインを設定すると、設定されていないスライダーはグレーで表示されます。ほかのバンドを調整したい場合は、どこかのバンドのゲインを 0 に設定してからほかのバンドを操作します。

操作したゲインスライダーを素早く 2 回タッチすると、0dB (初期状態)に戻ります。

選択されたゲインの設定はを [TOUCH AND TURN] ノブでも操作できます。

[SHIFT] キーを押すことで、[TOUCH AND TURN] ノブの機能を切り替えることができます。

[SHIFT] キーを押すたびに、ゲインの設定とバンドの選択が交互に切り替わります。[TOUCH AND TURN] ノブを押すことでも同じ動作になります。

[SHIFT] キーを押し続けると選択されたバンドのゲインが 0dB (初期状態)に戻ります。(V4.0 以降)

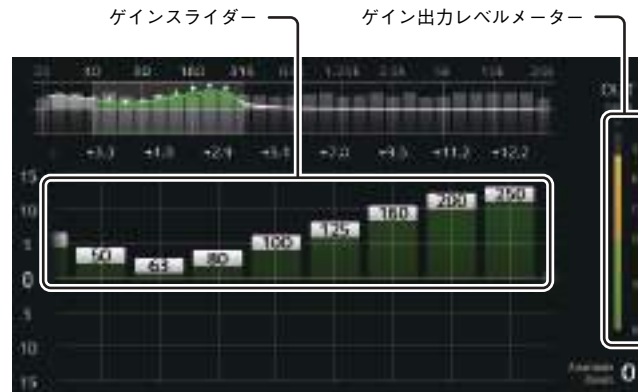

フェーダーで GEQ を操作する(TF5/TF3/TF1)

1. Fader Assign ボタンをタッチしてオンにする



各バンドの現在のゲイン設定値が、パネル上のチャンネルストリップセクションのフェーダーに展開されます。

パネル上のチャンネル表示に、各フェーダーに展開されている周波数とゲイン設定値が表示されます。

2. TF3 と TF1 の場合は、GEQ 画面上のゲインスライダー部分を左右にスワイプして、調整したい周波数を切り替える

周波数特性、RTA 表示、ゲイン操作可能バンド選択部分を左右にスワイプしても周波数の切り替えができます。

TF5 の場合は、すべての周波数がフェーダーに展開されます。

3. パネル上のフェーダーを操作して、ゲインを調整する

各チャンネルの [ON] キーを押すと、そのチャンネルに展開されている周波数のゲインを 0dB にリセットできます。

4. 調整が終わったら、Fader Assign ボタンをタッチしてオフにする

ほかの画面に切り替えたり、SENDS ON FADER モードにしたりすることでもオフになります。

GEQ 画面のメニュー

GEQ 画面でメニューキー (☰) を押すと、以下のメニューアイコンが表示されます。

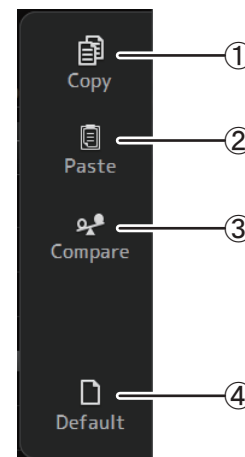

① Copy

選択しているチャンネルの GEQ のパラメーターをコピーバッファに格納します。

② Paste

コピーバッファに格納されている GEQ のパラメーターを選択しているチャンネルにペーストします。

③ Compare

選択しているチャンネルの GEQ のパラメーターと、コピーバッファに格納されている GEQ のパラメーターを切り替えて比較します。

④ Default

GEQ 全体の設定を初期状態に設定します。

OUTPUT 画面

アウトプットチャンネルの出力に関する設定をします。選択しているアウトプットチャンネルによって、表示するボタンは異なります。

| アウトプットチャンネル | ボタン | | | | | |
|-----------------|--------|----------------------|-----------------|-------|--------------------|-----------------|
| | ST ボタン | SUB ボタン SUB スライダー | Out Gain ボタン | Φ ボタン | OMNI OUT インジケータ | OMNI OUT ボタン |
| AUX1 ~ 8 | — | — | ○ | ○ | ○ | ○ |
| AUX9/10 ~ 19/20 | ○ | ○ | ○ | ○ | ○ | ○ |
| SUB | — | — | ○ | ○ | ○ | ○ |
| STEREO | — | — | ○ | ○ | ○ | ○ |
| MATRIX1 ~ 4 | — | — | ○ | ○ | ○ | ○ |

○：表示します。
—：表示しません。

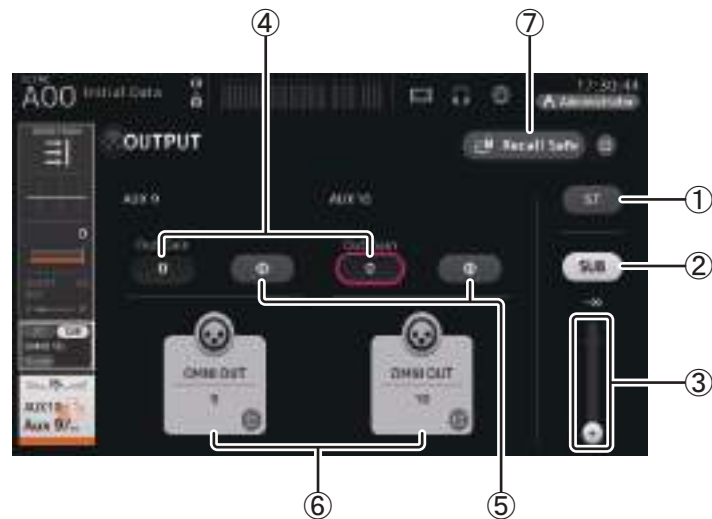

① ST ボタン

ステレオチャンネルを出力するかどうかを切り替えます。

② SUB ボタン(V3.0以降)

SUB チャンネルへの送りのオン/オフを切り替えます。

③ SUB スライダー(V3.0以降)

SUB チャンネルへの送り量を調整します。

④ Out Gain テキストボックス

出力ゲインを設定します。

テキストボックスを選択した状態で[TOUCH AND TURN]ノブを回して設定します。再度タッチすると、それぞれの数値を入力する画面を表示します。

⑤ Φ(フェイズ)ボタン

信号の位相を切り替えます。

オンにすると、出力される信号の位相を反転します。

⑥ OMNI OUT ボタン

出力先の OMNI OUT 番号を表示します。

番号は、2 つまで表示し、3 つめ以降は「+」で表示します。

タッチすると、OMNI OUT 画面を表示します(→ P.34)。

チャンネルと出力ポートの対応については、「クイックコンフィグ時のチャンネル対応表」(→ P.106)をご参照ください。

⑦ Recall Safe ボタン(V1.1以降)

タッチするとそのチャンネルの Recall Safe のオン/オフを切り替えます。

Recall Safe ボタン右側のジャンプボタンをタッチすると、RECALL SAFE 画面を表示します。

SEND FROM 画面

各チャンネルからの送りを設定します。



① ON ボタン

各チャンネルからの送りのオン/オフを切り替えます。

② SEND PAN スライダー

インプットチャンネルからの SEND PAN を操作します。

AUX1 ~ AUX8, MATRIX1 ~ MATRIX4 では、Signal Type が STEREO のときだけ表示されます。

FX1L ~ FX2R では表示されません。

③ SEND レベルスライダー

各チャンネルからの SEND レベルを操作します。

④ Pre ボタン

インプットチャンネルから送る信号をフェーダーの前後のどちらから送るかを選択します。

オン: フェーダーの前

オフ: フェーダーの後

MATRIX1 ~ MATRIX4 では表示されません。

インプットチャンネルからの送りを設定する

1. 設定するチャンネルの ON ボタンをタッチして、オンにする
2. SEND PANスライダーをタッチし、[TOUCH AND TURN] ノブを回して、インプットチャンネルからの SEND PAN を調整する
3. SEND レベルスライダーをドラッグして、インプットチャンネルからの SEND レベルを操作する

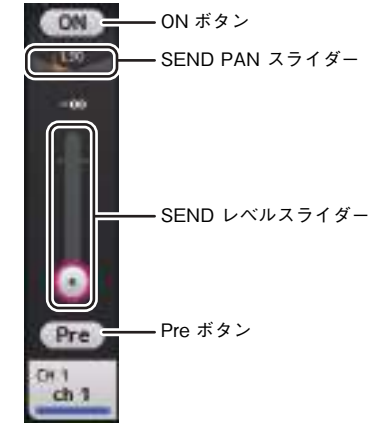

アウトプットチャンネル(AUX、STEREO、SUB)から MATRIX への SEND レベルを設定する(V2.5 以降)

1. 設定するAUXチャンネル、STEREOチャンネル、SUBチャンネルのONボタンをタッチして、オンにする(初期設定はオン)
2. SENDレベルスライダーをドラッグして、AUXチャンネル、STEREOチャンネル、SUBチャンネルからのSENDレベルを操作する
3. MATRIXチャンネルをStereoに設定している場合は、PANスライダーでPANを操作する(V3.5以降)

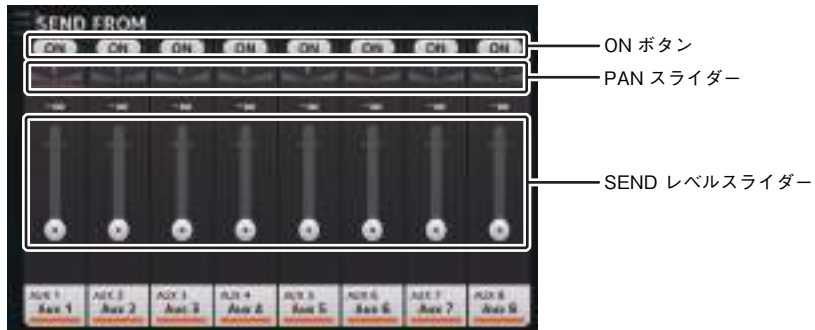

NOTE

- MATRIXチャンネルへは、AUXチャンネル、STEREOチャンネル、SUBチャンネルのポストON(ONボタンの直後)の信号が送られます。
- AUX9/10やSTEREOなどのステレオチャンネルからのSENDレベルはLチャンネル、Rチャンネルが個別の設定になります。
- MATRIXチャンネルをStereoに設定している場合、ステレオチャンネルはPANスライダーがBAL(バランス)スライダーになります。(V3.5以降)
- MATRIXチャンネルのStereo/MONOx2の切り替えは、SETUP画面にあるBUS SETUP画面で設定します。(→ P.33)

SEND FROM 画面のメニュー

SEND FROM 画面でメニューキー  を押すと、以下のメニューアイコンが表示されます。

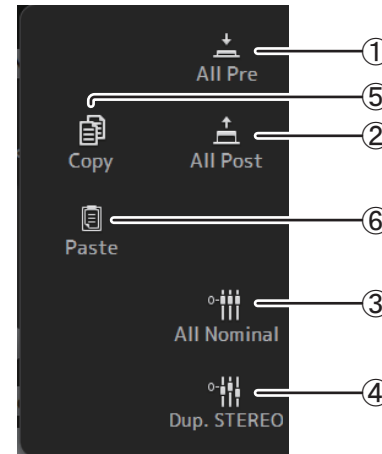

- ① **All Pre**
すべての Pre ボタンをオンにします。
- ② **All Post**
すべての Pre ボタンをオフにします。
- ③ **All Nominal (V2.0 以降)**
すべての SEND レベルをノミナル(0.00dB)に設定します。
- ④ **Dup. STEREO (Duplicate STEREO)(V2.0 以降)**
各チャンネルのフェーダーレベルを SEND レベルにコピーします。
- ⑤ **Copy (V4.0 以降)**
選択している AUX/MATRIX チャンネルの SEND レベルをコピーします。
- ⑥ **Paste (V4.0 以降)**
コピーした SEND レベルを選択している AUX/MATRIX チャンネルにペーストします。

DCA ASSIGN 画面

DCA グループごとに割り当てるチャンネルを設定します。

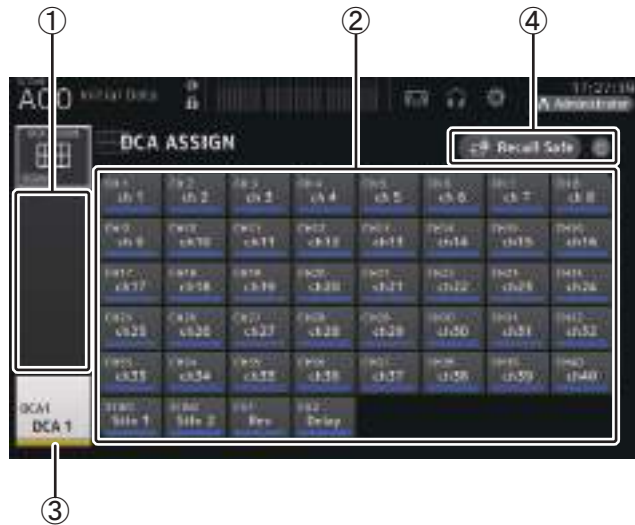

- ① **チャンネル表示エリア**
選択している DCA グループに割り当てているチャンネルを表示します。
- ② **DCA ASSIGN ボタン**
DCA グループに割り当てるチャンネルを選択します。
選択されているチャンネルはハイライトされます。
- ③ **チャンネルビューボタン**
タッチすると、CH VIEW 画面が表示されます。(→ P.76)
- ④ **Recall Safe ボタン(V1.1 以降)**
タッチするとそのチャンネルの Recall Safe のオン / オフを切り替えます。
Recall Safe ボタン右側のジャンプボタンをタッチすると、RECALL SAFE 画面を表示します。

DCA グループに割り当てるチャンネルを選ぶ

1. トップパネルの[INPUT1]ボタンと[INPUT2]ボタンを同時に押して、GROUPチャンネルを表示する
2. トップパネルの[SEL]キーを押して、操作する DCA グループを選ぶ
3. DCA ASSIGN ボタンをタッチして、DCA に割り当てるチャンネルを選択する(複数選択可)
選択したチャンネルは、チャンネル表示エリアに表示します。

選択したチャンネル



DCA ASSIGN 画面のメニュー

DCA ASSIGN 画面でメニューキー  を押すと、以下のメニューアイコンが表示されます。

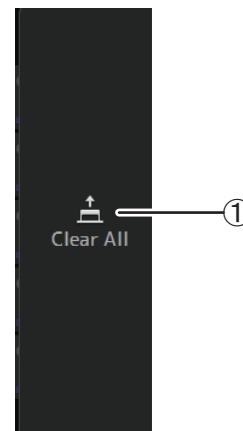

- ① **Clear All**
DCA グループに割り当てたチャンネルをすべて解除します。

DCA ROLL-OUT 機能

TF シリーズでは、フェーダーバンクで GROUP バンクを選択すると、チャンネルストリップの右側 8 チャンネルに、DCA1 ~ DCA8 が表示されます。

(TF5 では 25 ~ 32, TF3 では 17 ~ 24, TF1 では 9 ~ 16)

パネルの [SEL] キーを使って各 DCA グループを選択すると、左側のチャンネルストリップに選択した DCA グループに割り当てられているチャンネル群が展開されます。

(TF5 では 1 ~ 24, TF3 では 1 ~ 16, TF1 では 1 ~ 8)

展開されるチャンネルはチャンネル番号の小さいほうから TF5 では 24 チャンネル, TF3 は 16 チャンネル, TF1 は 8 チャンネルに限定されます。

DCA マスターの操作と、割り当てられているチャンネルの個別操作を同時に行なうのに便利です。

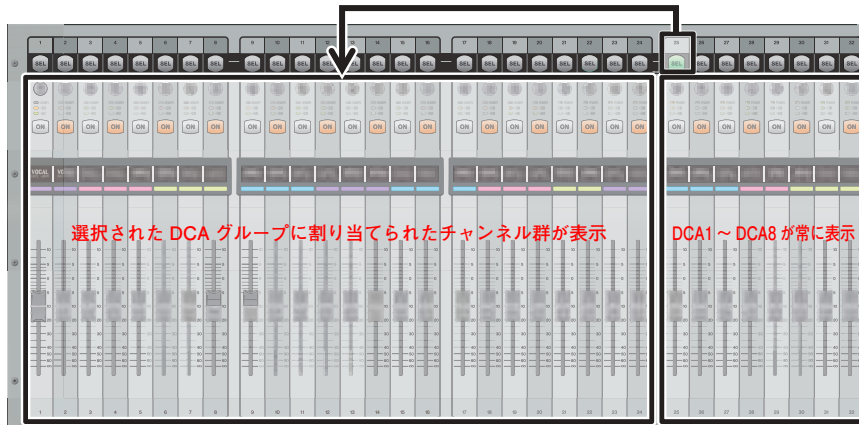

NOTE

TF-RACK では OVERVIEW 画面にだけ表示されます。このとき展開されるチャンネルは TF1 と同じです。

DELAY 画面(V2.5 以降)

MATRIX チャンネルから出力する信号のディレイや、ST IN チャンネルに入力する信号のディレイ (V4.0 以降) を設定します。

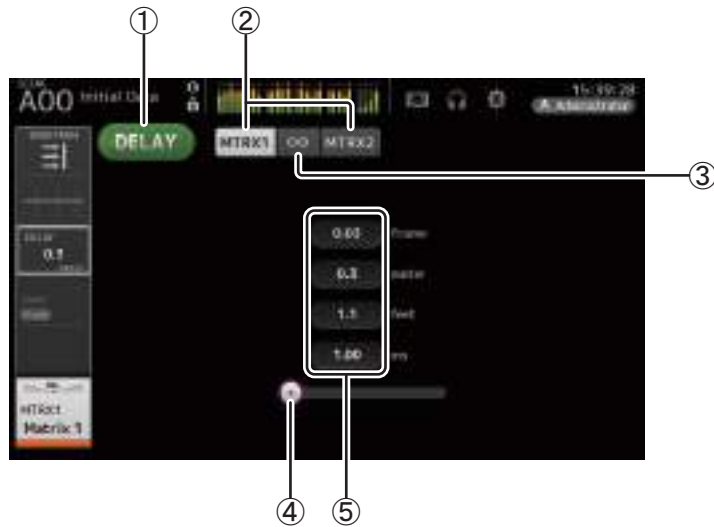

① DELAY ボタン

DELAY のオン / オフを切り替えます。

② 表示切り替えボタン(V3.5 以降)

MATRIX チャンネルが Stereo に設定されているときに、パラメーターを表示する MATRIX チャンネルを選択します。

ST IN チャンネルでは、2 つのボタンが常に表示されています。(V4.0 以降)

③ LR Link ボタン(V3.5 以降)

MATRIX チャンネルが Stereo に設定されているときに、オンにすると左右のチャンネルの DELAY のオン / オフとディレイタイムの操作をリンクします。ディレイタイムが違う値で設定されている場合は、差分を保ったままディレイタイムがリンク動作します。

ST IN チャンネルでは、LR Link ボタンが常に表示されています。(V4.0 以降)

NOTE

MATRIX チャンネルでは、Stereo に設定されているときだけ表示されます。Stereo/MONOX2 の切り替えは、SETUP 画面にある BUS SETUP 画面で設定します。(→ P.33)

④ DELAY スライダー

ディレイタイムを設定します。

ディレイタイムは frame(フレーム)、meter(メートル)、feet(フィート)、ms(ミリ秒)単位で表示されます。

⑤ DELAY 設定テキストボックス

ディレイを、frame(フレーム)、meter(メートル)、feet(フィート)、ms(ミリ秒)で指定できます。タッチすると、数値で入力する画面が表示されます。

TF シリーズのメンテナンスを行なう画面です。

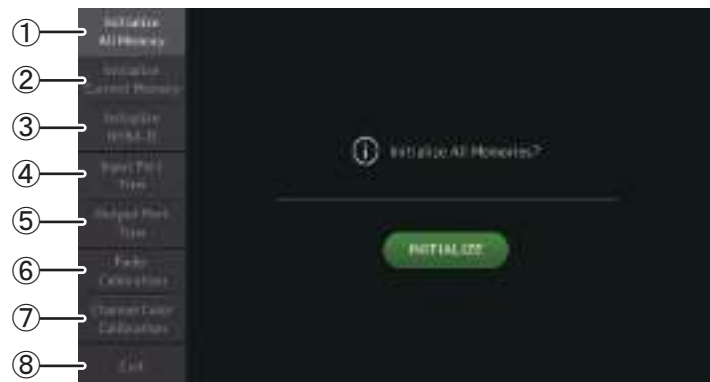

- ① Initialize All Memory 画面を表示します。
- ② Initialize Current Memory 画面を表示します。(→ P.94)
- ③ Initialize NY64-D 画面を表示します。(→ P.94) (V3.0 以降)
- ④ Input Port Trim 画面を表示します。(→ P.95)
- ⑤ Output Port Trim 画面を表示します。(→ P.95)
- ⑥ Fader Calibration 画面を表示します。(→ P.96) (TF5/TF3/TF1)
- ⑦ Channel Color Calibration 画面を表示します。(→ P.97) (TF5/TF3/TF1)
- ⑧ メンテナンス画面を閉じます。

メンテナンス画面の表示と操作のしかた

1. トップパネルのホームキー (🏠) を押した状態で電源を入れる
メンテナンス画面を表示します。
各ボタンをタッチすると専用画面を表示します。
Exit ボタンをタッチすると元の画面に戻ります。

Initialize All Memory 画面

シーンメモリーやライブラリーを含む、すべてのメモリーを工場出荷時の状態に戻します。

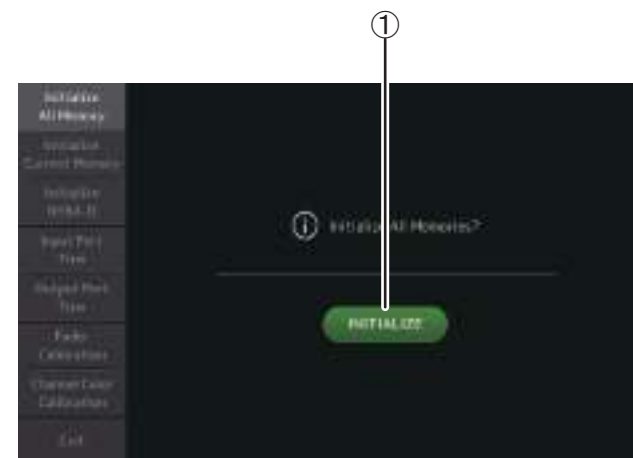

① INITIALIZE ボタン

内蔵メモリーを初期化します。

初期化されるデータは、シーンすべて、プリセットすべて、ミキシングデータ、セットアップデータです。

タッチすると、実行を確認する画面を表示します。OK ボタンをタッチすると、初期化を実行します。

初期化が終わるまでボタンをタッチしないでください。

初期化が完了したあとは、Exit ボタンをタッチせずに、引き続きほかのメニューを選択することもできます。

NOTE

- ・内蔵メモリーを初期化すると、それまでメモリー内に保存されていた内容が失われますので、慎重に操作してください。
- ・内蔵時計、Network 設定は初期化をしても保持されます。
- ・NY64-D が装着されている場合は、接続されている Dante 機器との再設定のため、一度電源を入れなおすことをおすすめします。

Initialize Current Memory 画面

シーンメモリーやライブラリーを除くカレントメモリーを工場出荷時の状態に戻します。

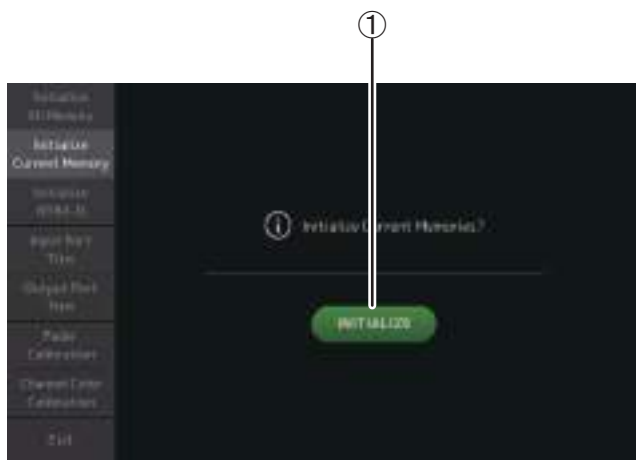

① INITIALIZE ボタン

カレントメモリーを初期化します。

初期化されるデータは、ミキシングデータとセットアップデータです。

タッチすると、実行を確認する画面を表示します。OK ボタンをタッチすると、初期化を実行します。

初期化が終わるまでボタンをタッチしないでください。

初期化が完了したあとは、Exit ボタンをタッチせずに、引き続きほかのメニューを選択することもできます。

NOTE

カレントメモリーを初期化すると、それまでカレントメモリー内に保存されていた内容が失われますので、慎重に操作してください。

Initialize NY64-D 画面(V3.0 以降)

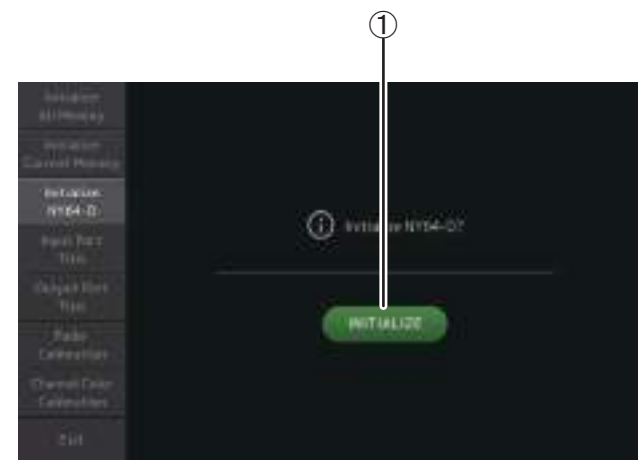

① INITIALIZE ボタン

拡張スロットに挿入した NY64-D の設定を初期化します。初期化のあとは、接続されている Dante 機器との再設定のため、一度 TF シリーズ本体の電源を入れなおすことをおすすめします。

NOTE

- Dante Device Lock がかかっている NY64-D も初期化されます。この場合、NY64-D の Dante Device Lock は初期化後に解除されます。
- Dante Domain Manager のドメイン登録が解除されます。(V3.6 以降)
- NY64-D の Receive/Transmit の Dante Channel Label に TF の入出力チャンネルに対応したラベルが書き込まれます。(V3.6 以降)

Input Port Trim 画面

指定した入力端子のゲインを 0.01 dB 単位で微調整します。

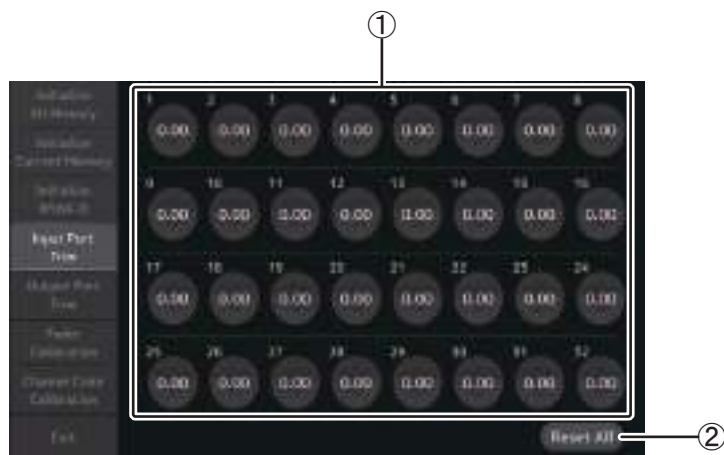

① アナログ入力端子選択ボタン

調整する入力端子を選択します。

入力端子を選択し、[TOUCH AND TURN] ノブを回すと、値を調整できます。

調整後は、通常モードで起動してください。

② Reset All ボタン

すべて 0dB になります。工場出荷時も 0dB となっています。

タッチすると、実行を確認する画面を表示します。OK ボタンをタッチすると、リセットを実行します。

NOTE

リセットが完了したあとは、Exit ボタンをタッチせずに、引き続きほかのメニューを選択できます。

Output Port Trim 画面

指定した OMNI OUT 端子のゲインを 0.01 dB 単位で微調整します。

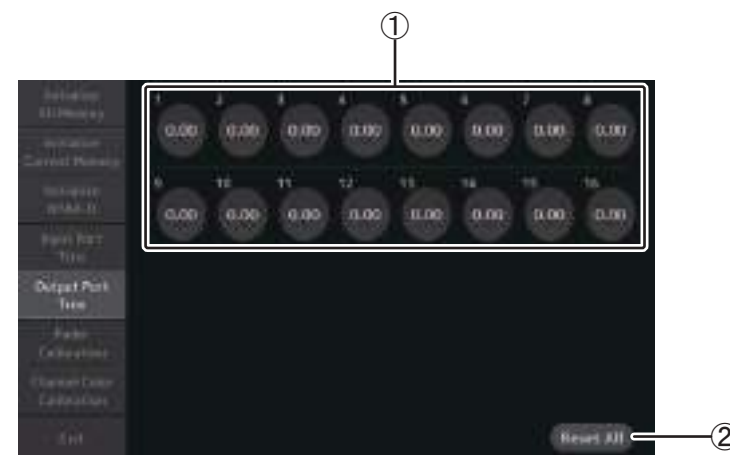

① OMNI OUT 端子選択ボタン

調整する OMNI OUT 端子を選択します。

OMNI OUT 端子を選択し、[TOUCH AND TURN] ノブを回すと、値を調整できます。

調整後は、通常モードで起動してください。

② Reset All ボタン

すべて 0dB になります。工場出荷時も 0dB となっています。

タッチすると、実行を確認する画面を表示します。OK ボタンをタッチすると、リセットを実行します。

NOTE

リセットが完了したあとは、Exit ボタンをタッチせずに、引き続きほかのメニューを選択できます。

Fader Calibration 画面(TF5/TF3/TF1)

使用環境によっては、モーターフェーダーの挙動にずれが生じる場合があります。この挙動のずれは、キャリブレーション機能を使って調整できます。

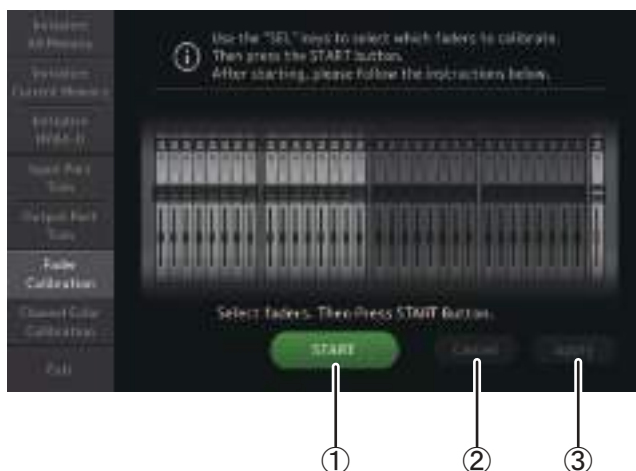

- ① **START ボタン**
調整を実行します。
タッチすると、実行を確認する画面を表示します。OK ボタンをタッチすると、調整を実行します。
- ② **Cancel ボタン**
調整を中止します。
- ③ **Apply ボタン**
調整を反映し、終了します。

フェーダーを調整する

1. トップパネルの[SEL]キーを押してキャリブレーションするフェーダーを選択する
2. FADER CALIBRATION MODE 画面の START ボタンをタッチする
3. 確認ダイアログの OK ボタンをタッチする
4. キャリブレーションが終了したら、APPLY ボタンをタッチする
5. 起動メニューの Exit ボタンをタッチして、通常モードで起動する

NOTE

- ・ この操作で、指定したチャンネルストリップセクション、マスターセクションのフェーダーに対して、自動でキャリブレーションを行ないます。
- ・ フェーダーキャリブレーションが完了したあとは、Exit ボタンをタッチせずに、引き続きほかのメニューを選択できます。

再調整が必要なフェーダーが見つかった場合の対処方法

フェーダーキャリブレーションで再調整が必要なフェーダーが見つかった場合は、該当するフェーダーの [ON] または [CUE] キーが点滅します。次の手順で操作してください。

1. ディスプレイに表示されている「Found faders requiring adjustment. Please calibrate the faders again.」ポップアップ画面を、Close ボタンを押して閉じる
2. ディスプレイ内の Apply ボタンを押す
再調整が必要なフェーダーの [SEL] キーが点灯します。
3. 該当のフェーダーを手で上下いっぱいまで数回動かす
フェーダーの動作に、引っ掛かりなどがないかを確認します。
4. 上記の「フェーダーを調整する」の手順 2 からを再実行する

数回やり直しても同じポップアップ画面が表示される場合は、お買い上げの販売店またはクイックガイドの巻末に記載のヤマハ修理ご相談センターにご連絡ください。

Channel Color Calibration 画面(TF5/TF3/TF1)

必要に応じて、LED カラーの発色を調整できます。LED カラーの調整は、1 つずつ行ないます。

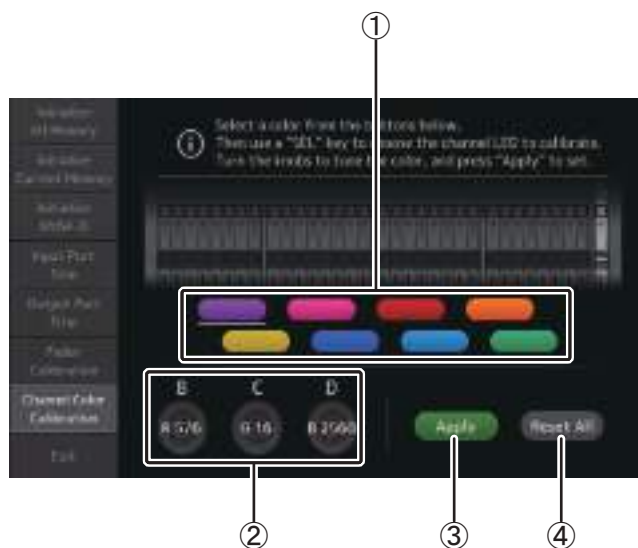

- ① **カラーボタン**
色を選択します。
- ② **RGB ノブ**
色を調整します。
- ③ **Apply ボタン**
調整を反映し、終了します。
- ④ **Reset All ボタン**
調整を実行します。
タッチすると、実行を確認する画面を表示します。OK ボタンをタッチすると、調整を実行します。

チャンネルカラーを調整する

1. チャンネルカラーを調整したいインジケータを、トップパネルの[SEL]キーで選択する
2. COLOR フィールドのカラーボタンをタッチして、調整したい色を選択する
3. トップパネルの[SEL]キーが点灯していないほかのインジケータと見比べながら、[TOUCH AND TURN]ノブ、または USER DEFINED KNOBS の B、C、D を使って、RGB ADJUSTMENT フィールドにある RGB ノブを回し、色を調整する
4. 調整が終わったら、画面右側の APPLY ボタンをタッチして、変更を確定する
5. Exit ボタンをタッチして、通常モードで起動する

NOTE

- ・ TF3、TF1 の場合、その機種にないチャンネルは表示されません。
- ・ 同時に複数のチャンネルを調整することはできません。
- ・ APPLY ボタンは、RGB 値を変更したときだけ表示されます。
- ・ すべての LED カラーインジケータを工場出荷時の状態に戻したいときは、Reset All ボタンをタッチします。
- ・ 初期化が完了したあとは、Exit ボタンをタッチせずに、引き続きほかのメニューを選択できます。

Scene/Preset 対象パラメーターリスト

CH1 ~ 40

| | | Channel Library Recall ^{*3} | | | | | | | Scene Recall Safe 対象 | | | | | | | Stereo Link | |
|--------------------------------------|--------------|--------------------------------------|--------------|------|-----------|-------------|-------------|-------|----------------------|----|--------------|------------|---------|-------|----|-----------------|------|
| | | Recall CH | | | Recall EQ | Recall Gate | Recall Comp | Scene | All | HA | Input Select | Processing | Send To | Fader | On | | Name |
| | | (All) | (Exclude) | | | | | | | | | | | | | | |
| | | HA | Input Select | Name | | | | | | | | | | | | | |
| HA | Gain | ○ | ○ | ○ | | | ○ | ○ | ○ | | | | | | | ○ | |
| | +48V | ○ | ○ | ○ | | | ○ | ○ | ○ | | | | | | | | |
| | φ | ○ | ○ | ○ | | | ○ | ○ | ○ | | | | | | | | |
| | Digital Gain | ○ | ○ | ○ | | | ○ | ○ | ○ | | | | | | | ○ | |
| Input Select | | ○ | ○ | ○ | | | ○ | ○ | | ○ | | | | | | ○ | |
| Channel Name | | ○ | ○ | ○ | | | ○ | ○ | | | | | | | ○ | | |
| Category, Color, Icon | | ○ | ○ | ○ | | | ○ | ○ | | | | | | | ○ | ○ | |
| Stereo Link | | | | | | | ○ | ○ | | | | | | | | ○ | |
| Direct Out ^{*1} | ON | ○ | ○ | ○ | | | ○ | ○ | | | | | | | | ○ | |
| | Point | ○ | ○ | ○ | | | ○ | ○ | | | | | | | | ○ | |
| HPF | | ○ | ○ | ○ | ○ | | ○ | ○ | | | ○ | | | | | ○ | |
| PEQ | | ○ | ○ | ○ | ○ | ○ | ○ | ○ | | | ○ | | | | | ○ | |
| GATE ^{*1} | | ○ | ○ | ○ | ○ | | ○ | ○ | ○ | | ○ | | | | | ○ ^{*2} | |
| COMP ^{*1} | | ○ | ○ | ○ | ○ | | ○ | ○ | ○ | | ○ | | | | | ○ ^{*2} | |
| Automixer ^{*4} | | ○ | ○ | ○ | ○ | | ○ | ○ | | | ○ | | | | | | |
| Automixer Group Bypass ^{*5} | | | | | | | | | | | | | | | | | |
| TO AUX | Level | | | | | | ○ | ○ | | | | ○ | | | | ○ | |
| | Pan | | | | | | ○ | ○ | | | | | | | | | |
| | ON | | | | | | ○ | ○ | | | | ○ | | | | ○ | |
| | Pre | | | | | | ○ | ○ | | | | ○ | | | | ○ | |
| TO FX | Level | | | | | | ○ | ○ | | | | ○ | | | | ○ | |
| | ON | | | | | | ○ | ○ | | | | ○ | | | | ○ | |
| | Pre | | | | | | ○ | ○ | | | | ○ | | | | ○ | |
| TO ST | Assign | ○ | ○ | ○ | ○ | | ○ | ○ | | | | | | | | ○ | |
| | Pan | ○ | ○ | ○ | ○ | | ○ | ○ | | | | | | | | | |
| TO SUB | Level | ○ | ○ | ○ | ○ | | ○ | ○ | | | | ○ | | | | ○ | |
| | ON | ○ | ○ | ○ | ○ | | ○ | ○ | | | | ○ | | | | ○ | |
| ON | | | | | | | ○ | ○ | | | | | | ○ | | ○ | |
| Fader | | | | | | | ○ | ○ | | | | | ○ | | | ○ | |
| DCA Assign | | | | | | | ○ | ○ | | | | | | | | ○ | |
| Mute Assign ^{*6} | | | | | | | ○ | ○ | | | | | | | | ○ | |
| Mute Safe | | | | | | | | | | | | | | | | ○ | |
| Recall Safe | | | | | | | | | | | | | | | | ○ | |
| CUE | | | | | | | | | | | | | | | | ○ | |

*1 CH1 ~ 32 のみ

*2 Parameter のみリンクします。(ゲインリダクションの制御はリンクしません)

*3 CH1 ~ 32 で作成した Library は CH33 ~ 40 には Recall できません。同様に、CH33 ~ 40 で作成した Library は CH1 ~ 32 には Recall できません。

*4 CH1 ~ 8 のみ (V3.5 以降) CH9 以降で作成した Library を CH1 ~ 8 に Recall しても、AUTOMIXER のパラメーターは更新されません。

*5 Automixer Group Bypass はライブラリーおよびシーンに含まれません。(V4.0 以降)

*6 Mute Group Master On/Off はライブラリーおよびシーンに含まれません。(V4.0 以降)

ST IN 1, 2

| | | Channel Library Recall | | | | Recall EQ | Scene | Scene Recall Safe 対象 | | | | | | | Stereo Link | |
|-----------------------|--------------|------------------------|--------------|------|------|-----------|--------------|----------------------|---------|--------------|------------|---------|-------------|-----|-------------|------|
| | | Recall CH | | | Name | | | All | HA | Input Select | Processing | Send To | Fader | On | | Name |
| | | (All) | (Exclude) | | | | | | | | | | | | | |
| | | HA | Input Select | Name | All | HA | Input Select | Processing | Send To | Fader | On | Name | Stereo Link | | | |
| HA | φ | ○ | | ○ | ○ | ○ | ○ | | | | | | | | | |
| | Digital Gain | ○ | | ○ | ○ | ○ | ○ | | | | | | | ○ | | |
| Input Select | | ○*1 | ○*1 | | ○*1 | ○ | ○ | | ○ | | | | | ○ | | |
| Channel Name | | ○ | ○ | ○ | | ○ | ○ | | | | | | ○ | ○ | | |
| Category, Color, Icon | | ○ | ○ | ○ | | ○ | ○ | | | | | | ○ | ○ | | |
| PEQ | | ○ | ○ | ○ | ○ | ○ | ○ | | ○ | | | | | ○ | | |
| Delay | | ○ | ○ | ○ | ○ | ○ | ○ | | ○ | | | | | ○*3 | | |
| TO AUX | Level | | | | | ○ | ○ | | | ○ | | | | ○ | | |
| | Pan | | | | | ○ | ○ | | | | | | | | | |
| | ON | | | | | ○ | ○ | | | ○ | | | | ○ | | |
| | Pre | | | | | ○ | ○ | | | ○ | | | | ○ | | |
| TO FX | Level | | | | | ○ | ○ | | | ○ | | | | ○ | | |
| | ON | | | | | ○ | ○ | | | ○ | | | | ○ | | |
| | Pre | | | | | ○ | ○ | | | ○ | | | | ○ | | |
| TO ST | Assign | ○ | ○ | ○ | ○ | ○ | ○ | | | | | | | ○ | | |
| | Balance | ○ | ○ | ○ | ○ | ○ | ○ | | | | | | | ○ | | |
| TO SUB | Level | ○ | ○ | ○ | ○ | ○ | ○ | | | ○ | | | | ○ | | |
| | ON | ○ | ○ | ○ | ○ | ○ | ○ | | | ○ | | | | ○ | | |
| ON | | | | | | ○ | ○ | | | | | ○ | | ○ | | |
| Fader | | | | | | ○ | ○ | | | | ○ | | | ○ | | |
| DCA Assign | | | | | | ○ | ○ | | | | | | | ○ | | |
| Mute Assign*2 | | | | | | ○ | ○ | | | | | | | ○ | | |
| Mute Safe | | | | | | | | | | | | | | ○ | | |
| Recall Safe | | | | | | | | | | | | | | ○ | | |
| CUE | | | | | | | | | | | | | | ○ | | |

*1 Input Select は同じチャンネルで作成した Library のみ Recall できます。

*2 Mute Group Master On/Off はライブラリーおよびシーンに含まれません。(V4.0以降)

*3 ステレオリンクを外すこともできます。(V4.0以降)

FX1, 2

| | | Channel Library Recall | | | | Scene | Scene Recall Safe 対象 | | | | | | | Stereo Link | | |
|---------------------------|---------|------------------------|-----------|---|-----------|-------|----------------------|-------------------------|-----|----|------------|---------|-------|-------------|----|------|
| | | Recall CH | | | Recall FX | | Recall EQ | With Send ^{*1} | All | FX | Processing | Send To | Fader | | On | Name |
| | | (All) | (Exclude) | | | | | | | | | | | | | |
| | | FX | Name | | | | | | | | | | | | | |
| Channel Name | | ○ | ○ | | | ○ | | ○ | | | | | | ○ | ○ | |
| Category, Color, Icon | | ○ | ○ | | | ○ | | ○ | | | | | | ○ | ○ | |
| FX | | ○ | | ○ | ○ | ○ | | ○ | ○ | | | | | ○ | - | |
| PEQ | | ○ | ○ | ○ | | ○ | | ○ | | ○ | | | | | ○ | |
| TO AUX | Level | | | | | ○ | | ○ | | | ○ | | | | ○ | |
| | Pan | | | | | ○ | | ○ | | | | | | | | |
| | ON | | | | | ○ | | ○ | | | ○ | | | | ○ | |
| | Pre | | | | | ○ | | ○ | | | ○ | | | | ○ | |
| TO ST | Assign | ○ | ○ | ○ | | ○ | | ○ | | | | | | | ○ | |
| | Balance | ○ | ○ | ○ | | ○ | | ○ | | | | | | | ○ | |
| TO SUB | Level | ○ | ○ | ○ | | ○ | | ○ | | | ○ | | | | ○ | |
| | ON | ○ | ○ | ○ | | ○ | | ○ | | | ○ | | | | ○ | |
| ON | | | | | | ○ | | ○ | | | | | ○ | | ○ | |
| Fader | | | | | | ○ | | ○ | | | | ○ | | | ○ | |
| DCA Assign | | | | | | ○ | | ○ | | | | | | | ○ | |
| Mute Assign ^{*2} | | | | | | ○ | | ○ | | | | | | | ○ | |
| Mute Safe | | | | | | | | | | | | | | | ○ | |
| Recall Safe | | | | | | | | | | | | | | | ○ | |
| CUE | | | | | | | | | | | | | | | ○ | |

*1 With Send の場合は、CH1 ~ 40, STIN1,2 からの TO FX のパラメーターが Safe されます。

*2 Mute Group Master On/Off はライブラリーおよびシーンに含まれません。(V4.0以降)

AUX

| | Channel Library Recall | | | | | | | | Scene | Scene Recall Safe 対象 | | | | | | | | Stereo Link | |
|------------------------------------|-------------------------|-------------------|------------------|------|-----------|--------------------------|---------------------------|-------------------------|-------|----------------------|-----|------------------|-------------------|------------|-------|----|-----------------|-------------|------|
| | Recall CH ^{*4} | | | | Recall EQ | Recall GEQ ^{*1} | Recall COMP ^{*1} | Recall FX ^{*2} | | With Send | All | FX ^{*2} | GEQ ^{*1} | Processing | Fader | On | Gain/φ | | Name |
| | (All) | (Exclude) | | | | | | | | | | | | | | | | | |
| | | GEQ ^{*1} | FX ^{*2} | Name | | | | | | | | | | | | | | | |
| Channel Name | ○ | ○ | ○ | | | | | ○ | | ○ | | | | | | ○ | ○ ^{*2} | | |
| Category, Color, Icon | ○ | ○ | ○ | | | | | ○ | | ○ | | | | | | ○ | ○ | | |
| Signal Type ^{*1} | | | | | | | | ○ | | ○ | | | | | | | ○ | | |
| Pre Fader Send Point ^{*5} | | | | | | | | ○ | | ○ | | | | | | | ○ | | |
| Pan Link | ○ | ○ | ○ | ○ | | | | ○ | | ○ | | | | | | | ○ | | |
| PEQ | ○ | ○ | ○ | ○ | ○ | | | ○ | | ○ | | ○ | | | | | ○ | | |
| GEQ ^{*1} | ○ | | ○ | ○ | | ○ | | ○ | | ○ | | ○ | | | | | ○ ^{*3} | | |
| COMP | ○ | ○ | ○ | ○ | | | ○ | ○ | | ○ | | ○ | | | | | ○ | | |
| Ins FX ^{*2} | ○ | ○ | | ○ | | | | ○ | | ○ | ○ | | | | | | ○ | | |
| TO ST Assign ^{*2} | ○ | ○ | ○ | ○ | | | | ○ | | ○ | | | | | | | ○ | | |
| TO SUB ^{*5} | Level | ○ | ○ | ○ | ○ | | | ○ | | ○ | | | | | | | ○ | | |
| | ON | ○ | ○ | ○ | ○ | | | ○ | | ○ | | | | | | | ○ | | |
| ON | | | | | | | | ○ | | ○ | | | | ○ | | | ○ | | |
| Fader | | | | | | | | ○ | | ○ | | | ○ | | | | ○ | | |
| Send From | Level | | | | | | | ○ | ○ | | | | | | | | ○ | | |
| | Pan | | | | | | | ○ | ○ | | | | | | | | ○ | | |
| | ON | | | | | | | ○ | ○ | | | | | | | | ○ | | |
| | Pre | | | | | | | ○ | ○ | | | | | | | | ○ | | |
| OUTPUT | Balance | ○ | ○ | ○ | ○ | | | ○ | | ○ | | | | | | | ○ | | |
| | Out Gain | ○ | ○ | ○ | ○ | | | ○ | | ○ | | | | | | ○ | | | |
| | φ | ○ | ○ | ○ | ○ | | | ○ | | ○ | | | | | | ○ | | | |
| Recall Safe | | | | | | | | | | | | | | | | | ○ | | |
| CUE | | | | | | | | | | | | | | | | | ○ | | |

*1 AUX1～8のみ

*2 AUX9/10～19/20のみ

*3 GEQのL/R LINKがオンのときのみ

*4 AUX1～8で作成したLibraryはAUX9/10～19/20にはRecall CHできません。同様に、AUX9/10～19/20で作成したLibraryはAUX1～8にはRecall CHできません。

*5 V3.5以降

STEREO、SUB

| | Channel Library Recall | | | | | | Scene | Scene Recall Safe 対象 | | | | | | | Stereo Link ^{*1} | |
|-------------------------------------|------------------------|-----------|---|-----------|--------------------------|-------------|-----------------|-------------------------|-----|-------------------|-----------------|-------|----|--------------|---------------------------|------|
| | Recall CH | | | Recall EQ | Recall GEQ ^{*1} | Recall COMP | | With Send ^{*2} | All | GEQ ^{*1} | Processing | Fader | On | Gain/ ϕ | | Name |
| | (All) | (Exclude) | | | | | | | | | | | | | | |
| | GEQ ^{*1} | Name | | | | | | | | | | | | | | |
| Channel Name | ○ | ○ | | | | ○ | | ○ | | | | | | ○ | ○ | |
| Category, Color, Icon | ○ | ○ | | | | ○ | | ○ | | | | | | ○ | ○ | |
| LPF ^{*2} | ○ | | | | | ○ | | ○ | | ○ | | | | | | |
| PEQ | ○ | ○ | ○ | ○ | | ○ | | ○ | | ○ | | | | | ○ | |
| GEQ ^{*1} | ○ | | ○ | | ○ | ○ | | ○ | ○ | | | | | | ○ ^{*3} | |
| COMP | ○ | ○ | ○ | | | ○ | | ○ | | ○ | | | | | ○ | |
| ON | | | | | | ○ | | ○ | | | | ○ | | | ○ | |
| Fader | | | | | | ○ | | ○ | | | ○ | | | | ○ | |
| STEREO/SUB Level Link ^{*2} | | | | | | ○ | | ○ ^{*2} | | | ○ ^{*2} | | | | - | |
| Send From ^{*2} | Level | | | | | ○ | ○ ^{*5} | | | | | | | | | |
| | ON | | | | | ○ | ○ ^{*5} | | | | | | | | | |
| OUTPUT | Balance ^{*1} | ○ | ○ | ○ | | ○ | | ○ | | | | | | | ○ | |
| | Out Gain | ○ | ○ | ○ | | ○ | | ○ | | | | ○ | | | | |
| | ϕ | ○ | ○ | ○ | | ○ | | ○ | | | | ○ | | | | |
| Recall Safe | | | | | | | | | | | | | | ○ | | |
| CUE | | | | | | | | | | | | | | ○ | | |

*1 STEREO のみ

*2 SUB のみ

*3 GEQ の L/R LINK がオンのときのみ

*4 STEREO で作成した Library は SUB には Recall CH/EQ できません。同様に、SUB で作成した Library は STEREO には Recall CH/EQ できません。

*5 Send From AUX9 ~ AUX20 が追加されました。(V3.0以降)

MATRIX (V2.5 以降)

| | Channel Library Recall | | | Scene | Scene Recall Safe 対象 | | | | | | | | Stereo Link | |
|-----------------------|------------------------|----------------|-----------|-------|----------------------|-----|----|-----|------------|-------|----|--------|-----------------|------|
| | Recall CH | | Recall EQ | | With Send | All | FX | GEQ | Processing | Fader | On | Gain/φ | | Name |
| | (All) | (Exclude) Name | | | | | | | | | | | | |
| Channel Name | ○ | | | ○ | | ○ | | | | | | ○ | | |
| Category, Color, Icon | ○ | | | ○ | | ○ | | | | | | ○ | ○ | |
| Signal Type | | | | ○ | | ○ | | | | | | | ○ | |
| PEQ | ○ | ○ | ○ | ○ | | ○ | | | ○ | | | | ○ | |
| DELAY | ○ | ○ | | ○ | | ○ | | | ○ | | | | ○ ^{*1} | |
| ON | | | | ○ | | ○ | | | | ○ | | | ○ | |
| Fader | | | | ○ | | ○ | | | ○ | | | | ○ | |
| Send From | Level | | | ○ | ○ | | | | | | | | ○ | |
| | Pan/Balance | | | ○ | ○ | | | | | | | | ○ | |
| | ON | | | ○ | ○ | | | | | | | | ○ | |
| OUTPUT | Balance | ○ | ○ | ○ | | ○ | | | | | | | ○ | |
| | Out Gain | ○ | ○ | ○ | | ○ | | | | | ○ | | | |
| | φ | ○ | ○ | ○ | | ○ | | | | | ○ | | | |
| Recall Safe | | | | | | | | | | | | ○ | | |
| CUE | | | | | | | | | | | | | ○ | |

*1 DELAY の L/R Link がオンのとき

DCA

| | Scene | Scene Recall Safe 対象 | | | |
|-----------------------|-------|----------------------|-------|----|------|
| | | All | Fader | On | Name |
| Channel Name | ○ | ○ | | | ○ |
| Category, Color, Icon | ○ | ○ | | | ○ |
| ON | ○ | ○ | | ○ | |
| Fader | ○ | ○ | ○ | | |
| DCA Assign | ○ | ○ | | | |
| Recall Safe | | | | | |
| CUE | | | | | |

OMNI OUT

| | Scene | Scene Recall Safe 対象 |
|----------------|-------|----------------------|
| OMNI OUT Patch | ○ | ○ (全 OMNI OUT 一括) |

アクセス制限テンプレートの対応パラメーターリスト

CH1-40

| | | HA | Input Select | Processing | Send To | Fader/ON | Name | Other |
|--------|------------|----|--------------|------------|---------|----------|------|-------|
| CH1-40 | High Level | O | O | O | O | O | O | O |
| | Mid Level | O | O | O | O | O | X | O |
| | Low Level | X | X | X | X | O | X | X |

ST IN

| | | HA | Input Select | Processing | Send To | Fader/ON | Name | Other |
|-----------|------------|----|--------------|------------|---------|----------|------|-------|
| ST IN 1-2 | High Level | O | O | O | O | O | O | O |
| | Mid Level | O | X | O | O | O | X | O |
| | Low Level | X | X | X | X | O | X | X |

FX RTN

| | | With Send | FX | Processing | Send To | Fader/ON | Name | Other |
|------------|------------|-----------|----|------------|---------|----------|------|-------|
| FX RTN 1-2 | High Level | O | O | O | O | O | O | O |
| | Mid Level | O | O | O | O | O | X | X |
| | Low Level | X | X | X | X | O | X | X |

DCA

| | | Fader/ON | Name | DCA Assign |
|---------|------------|----------|------|------------|
| DCA 1-8 | High Level | O | O | O |
| | Mid Level | O | X | X |
| | Low Level | O | X | X |

OUTPUT

| | | With Send | FX | GEQ | Processing | Fader/ON | Gain/ ϕ | Name | Other |
|---------------|------------|-----------|----|-----|------------|----------|--------------|------|-------|
| AUX1-8 | High Level | O | – | O | O | O | O | O | O |
| | Mid Level | O | – | O | O | O | X | X | O |
| | Low Level | X | – | X | X | O | X | X | X |
| AUX9/10-19/20 | High Level | O | O | – | O | O | O | O | O |
| | Mid Level | O | O | – | O | O | X | X | O |
| | Low Level | X | X | – | X | O | X | X | X |
| STEREO | High Level | – | – | O | O | O | O | O | O |
| | Mid Level | – | – | X | X | O | X | X | X |
| | Low Level | – | – | X | X | O | X | X | X |
| SUB | High Level | O | – | – | O | O | O | O | – |
| | Mid Level | O | – | – | X | O | X | X | – |
| | Low Level | X | – | – | X | O | X | X | – |
| MATRIX1-4 | High Level | O | – | – | O | O | O | O | O |
| | Mid Level | X | – | – | X | X | X | X | X |
| | Low Level | X | – | – | X | X | X | X | X |

GENERAL

| | | High Level | Mid Level | Low Level |
|----------------------|------------------------|------------|-----------|-----------|
| Scene A | Store | O | O | X |
| | Recall | O | O | O |
| Scene B | Store | O | O | X |
| | Recall | O | O | O |
| Library A | Store | O | O | X |
| | Recall | O | O | X |
| Library B | Store | O | O | X |
| | Recall | O | O | X |
| Setup | +48V Master | O | X | X |
| | Bus Setup | O | O | X |
| | Brightness | O | O | O |
| | Custom Fader Bank | O | O | X |
| | File Load | O | X | X |
| | Network | X | X | X |
| | OMNI OUT Patch | O | X | X |
| | Preference | O | O | O |
| | Recall Safe | O | X | X |
| | Slot Setup | O | X | X |
| | Time | X | X | X |
| User Defined Control | O | X | X | |
| Other | Automixer Group Bypass | O | O | O |
| | Monitor Delay | O | X | X |
| | Mute Group Name | O | X | X |
| | Mute Group Master | O | O | O |
| | Mute Safe | O | X | X |
| | Oscillator | O | O | X |
| Stereo Link | O | O | X | |

クイックコンフィグ時のチャンネル対応表

| Tio1608-D : TF INPUT | SLOT : TF INPUT CHANNEL | |
|---|-------------------------|---------------------------------|
| Tio1608-D UNIT ID 1: INPUT1 | SLOT IN 1 | CH1 Input Select |
| Tio1608-D UNIT ID 1: INPUT2 | SLOT IN 2 | CH2 Input Select |
| Tio1608-D UNIT ID 1: INPUT3 | SLOT IN 3 | CH3 Input Select |
| Tio1608-D UNIT ID 1: INPUT4 | SLOT IN 4 | CH4 Input Select |
| Tio1608-D UNIT ID 1: INPUT5 | SLOT IN 5 | CH5 Input Select |
| Tio1608-D UNIT ID 1: INPUT6 | SLOT IN 6 | CH6 Input Select |
| Tio1608-D UNIT ID 1: INPUT7 | SLOT IN 7 | CH7 Input Select |
| Tio1608-D UNIT ID 1: INPUT8 | SLOT IN 8 | CH8 Input Select |
| Tio1608-D UNIT ID 1: INPUT9 | SLOT IN 9 | CH9 Input Select |
| Tio1608-D UNIT ID 1: INPUT10 | SLOT IN 10 | CH10 Input Select |
| Tio1608-D UNIT ID 1: INPUT11 | SLOT IN 11 | CH11 Input Select |
| Tio1608-D UNIT ID 1: INPUT12 | SLOT IN 12 | CH12 Input Select |
| Tio1608-D UNIT ID 1: INPUT13 | SLOT IN 13 | CH13 Input Select |
| Tio1608-D UNIT ID 1: INPUT14 | SLOT IN 14 | CH14 Input Select |
| Tio1608-D UNIT ID 1: INPUT15 | SLOT IN 15 | CH15 Input Select |
| Tio1608-D UNIT ID 1: INPUT16 | SLOT IN 16 | CH16 Input Select |
| Tio1608-D UNIT ID 2: INPUT1 | SLOT IN 17 | CH17 Input Select |
| Tio1608-D UNIT ID 2: INPUT2 | SLOT IN 18 | CH18 Input Select |
| Tio1608-D UNIT ID 2: INPUT3 | SLOT IN 19 | CH19 Input Select |
| Tio1608-D UNIT ID 2: INPUT4 | SLOT IN 20 | CH20 Input Select |
| Tio1608-D UNIT ID 2: INPUT5 | SLOT IN 21 | CH21 Input Select |
| Tio1608-D UNIT ID 2: INPUT6 | SLOT IN 22 | CH22 Input Select |
| Tio1608-D UNIT ID 2: INPUT7 | SLOT IN 23 | CH23 Input Select |
| Tio1608-D UNIT ID 2: INPUT8 | SLOT IN 24 | CH24 Input Select |
| Tio1608-D UNIT ID 2: INPUT9 | SLOT IN 25 | CH25 Input Select |
| Tio1608-D UNIT ID 2: INPUT10 | SLOT IN 26 | CH26 Input Select |
| Tio1608-D UNIT ID 2: INPUT11 | SLOT IN 27 | CH27 Input Select |
| Tio1608-D UNIT ID 2: INPUT12 | SLOT IN 28 | CH28 Input Select |
| Tio1608-D UNIT ID 2: INPUT13 | SLOT IN 29 | CH29 Input Select |
| Tio1608-D UNIT ID 2: INPUT14 | SLOT IN 30 | CH30 Input Select |
| Tio1608-D UNIT ID 2: INPUT15 | SLOT IN 31 | CH31 Input Select |
| Tio1608-D UNIT ID 2: INPUT16 | SLOT IN 32 | CH32 Input Select |
| Tio1608-D UNIT ID 3: INPUT1 ^{*1} | SLOT IN 33 | CH33 Input Select ^{*1} |
| Tio1608-D UNIT ID 3: INPUT2 ^{*1} | SLOT IN 34 | CH34 Input Select ^{*1} |
| Tio1608-D UNIT ID 3: INPUT3 ^{*1} | SLOT IN 35 | CH35 Input Select ^{*1} |
| Tio1608-D UNIT ID 3: INPUT4 ^{*1} | SLOT IN 36 | CH36 Input Select ^{*1} |
| Tio1608-D UNIT ID 3: INPUT5 ^{*1} | SLOT IN 37 | CH37 Input Select ^{*1} |
| Tio1608-D UNIT ID 3: INPUT6 ^{*1} | SLOT IN 38 | CH38 Input Select ^{*1} |
| Tio1608-D UNIT ID 3: INPUT7 ^{*1} | SLOT IN 39 | CH39 Input Select ^{*1} |
| Tio1608-D UNIT ID 3: INPUT8 ^{*1} | SLOT IN 40 | CH40 Input Select ^{*1} |

*1 TF1、TF-RACK は接続なし

| TF OUTPUT CHANNEL : SLOT | | Tio1608-D : TF OUTPUT |
|--------------------------|-------------|------------------------------|
| CH1 Direct Out | SLOT OUT 1 | 接続なし |
| CH2 Direct Out | SLOT OUT 2 | 接続なし |
| CH3 Direct Out | SLOT OUT 3 | 接続なし |
| CH4 Direct Out | SLOT OUT 4 | 接続なし |
| CH5 Direct Out | SLOT OUT 5 | 接続なし |
| CH6 Direct Out | SLOT OUT 6 | 接続なし |
| CH7 Direct Out | SLOT OUT 7 | 接続なし |
| CH8 Direct Out | SLOT OUT 8 | 接続なし |
| CH9 Direct Out | SLOT OUT 9 | 接続なし |
| CH10 Direct Out | SLOT OUT 10 | 接続なし |
| CH11 Direct Out | SLOT OUT 11 | 接続なし |
| CH12 Direct Out | SLOT OUT 12 | 接続なし |
| CH13 Direct Out | SLOT OUT 13 | 接続なし |
| CH14 Direct Out | SLOT OUT 14 | 接続なし |
| CH15 Direct Out | SLOT OUT 15 | 接続なし |
| CH16 Direct Out | SLOT OUT 16 | 接続なし |
| CH17 Direct Out | SLOT OUT 17 | 接続なし |
| CH18 Direct Out | SLOT OUT 18 | 接続なし |
| CH19 Direct Out | SLOT OUT 19 | 接続なし |
| CH20 Direct Out | SLOT OUT 20 | 接続なし |
| CH21 Direct Out | SLOT OUT 21 | 接続なし |
| CH22 Direct Out | SLOT OUT 22 | 接続なし |
| CH23 Direct Out | SLOT OUT 23 | 接続なし |
| CH24 Direct Out | SLOT OUT 24 | 接続なし |
| CH25 Direct Out | SLOT OUT 25 | 接続なし |
| CH26 Direct Out | SLOT OUT 26 | 接続なし |
| CH27 Direct Out | SLOT OUT 27 | 接続なし |
| CH28 Direct Out | SLOT OUT 28 | 接続なし |
| CH29 Direct Out | SLOT OUT 29 | 接続なし |
| CH30 Direct Out | SLOT OUT 30 | 接続なし |
| CH31 Direct Out | SLOT OUT 31 | 接続なし |
| CH32 Direct Out | SLOT OUT 32 | 接続なし |
| AUX1 Output | SLOT OUT 33 | Tio1608-D UNIT ID 1: OUTPUT1 |
| AUX2 Output | SLOT OUT 34 | Tio1608-D UNIT ID 1: OUTPUT2 |
| AUX3 Output | SLOT OUT 35 | Tio1608-D UNIT ID 1: OUTPUT3 |
| AUX4 Output | SLOT OUT 36 | Tio1608-D UNIT ID 1: OUTPUT4 |
| AUX5 Output | SLOT OUT 37 | Tio1608-D UNIT ID 1: OUTPUT5 |
| AUX6 Output | SLOT OUT 38 | Tio1608-D UNIT ID 1: OUTPUT6 |
| AUX7 Output | SLOT OUT 39 | Tio1608-D UNIT ID 2: OUTPUT1 |
| AUX8 Output | SLOT OUT 40 | Tio1608-D UNIT ID 2: OUTPUT2 |

| Tio1608-D : TF INPUT | SLOT : TF INPUT CHANNEL | |
|----------------------|-------------------------|-----------------------|
| 接続なし | SLOT IN 41 | 接続なし |
| 接続なし | SLOT IN 42 | 接続なし |
| 接続なし | SLOT IN 43 | 接続なし |
| 接続なし | SLOT IN 44 | 接続なし |
| 接続なし | SLOT IN 45 | 接続なし |
| 接続なし | SLOT IN 46 | 接続なし |
| 接続なし | SLOT IN 47 | 接続なし |
| 接続なし | SLOT IN 48 | 接続なし |
| 接続なし | SLOT IN 49 | 接続なし |
| 接続なし | SLOT IN 50 | 接続なし |
| 接続なし | SLOT IN 51 | 接続なし |
| 接続なし | SLOT IN 52 | 接続なし |
| 接続なし | SLOT IN 53 | 接続なし |
| 接続なし | SLOT IN 54 | 接続なし |
| 接続なし | SLOT IN 55 | 接続なし |
| 接続なし | SLOT IN 56 | 接続なし |
| 接続なし | SLOT IN 57 | 接続なし |
| 接続なし | SLOT IN 58 | 接続なし |
| 接続なし | SLOT IN 59 | 接続なし |
| 接続なし | SLOT IN 60 | 接続なし |
| 接続なし | SLOT IN 61 | 接続なし |
| 接続なし | SLOT IN 62 | 接続なし |
| 接続なし | SLOT IN 63 | ST IN 2L Input Select |
| 接続なし | SLOT IN 64 | ST IN 2R Input Select |

| TF OUTPUT CHANNEL : SLOT | | Tio1608-D : TF OUTPUT |
|--------------------------|-------------|---|
| AUX9 Output | SLOT OUT 41 | Tio1608-D UNIT ID 2: OUTPUT3 |
| AUX10 Output | SLOT OUT 42 | Tio1608-D UNIT ID 2: OUTPUT4 |
| AUX11 Output | SLOT OUT 43 | Tio1608-D UNIT ID 2: OUTPUT5 |
| AUX12 Output | SLOT OUT 44 | Tio1608-D UNIT ID 2: OUTPUT6 |
| AUX13 Output | SLOT OUT 45 | Tio1608-D UNIT ID 3: OUTPUT1 |
| AUX14 Output | SLOT OUT 46 | Tio1608-D UNIT ID 3: OUTPUT2 |
| AUX15 Output | SLOT OUT 47 | Tio1608-D UNIT ID 3: OUTPUT3 |
| AUX16 Output | SLOT OUT 48 | Tio1608-D UNIT ID 3: OUTPUT4 |
| AUX17 Output | SLOT OUT 49 | Tio1608-D UNIT ID 3: OUTPUT5 |
| AUX18 Output | SLOT OUT 50 | Tio1608-D UNIT ID 3: OUTPUT6 |
| AUX19 Output | SLOT OUT 51 | Tio1608-D UNIT ID 3: OUTPUT7 |
| AUX20 Output | SLOT OUT 52 | Tio1608-D UNIT ID 3: OUTPUT8 |
| MATRIX1 OUT (V2.5以降) | SLOT OUT 53 | 接続なし |
| MATRIX2 OUT (V2.5以降) | SLOT OUT 54 | 接続なし |
| MATRIX3 OUT (V2.5以降) | SLOT OUT 55 | 接続なし |
| MATRIX4 OUT (V2.5以降) | SLOT OUT 56 | 接続なし |
| STEREO L Output | SLOT OUT 57 | Tio1608-D UNIT ID 1: OUTPUT7, Tio1608-D UNIT ID 2: OUTPUT7 |
| STEREO R Output | SLOT OUT 58 | Tio1608-D UNIT ID 1: OUTPUT8, Tio1608-D UNIT ID 2: OUTPUT8 |
| SUB Output | SLOT OUT 59 | 接続なし |
| 接続なし | SLOT OUT 60 | 接続なし |
| MONITOR L Output | SLOT OUT 61 | 接続なし |
| MONITOR R Output | SLOT OUT 62 | 接続なし |
| 接続なし | SLOT OUT 63 | 接続なし |
| 接続なし | SLOT OUT 64 | 接続なし |

* クイックコンフィグ機能がオフのときも、ミキサーと SLOT のチャンネルの対応は、上記の表のとおりです。

本体メッセージ

| メッセージ | 説明 |
|---|--|
| Item Already Exists. Replace it? | Library の Store (上書き時) 実行時。 |
| File Already Exists, Replace it? | Save As 時に名前が重複していた場合。 Save で上書きする時。 |
| Exceed Maximum Number! Library A:XXXX items, Library B:XXXX items | Library が最大数を超えるため Load できない。 |
| File System is Not Ready. This Operation can Overwrite Existing Files or Directories. | USB 挿入直後 (リスト作成中) に、録音をはじめようとした。または、ファイルやディレクトリの名前を変更しようとした。 |
| Over Current Error! This USB Device is Not Supported. Please Disconnect. | USB の過電流のため、USB デバイスを切断した。 |
| Tio OUTPUT is in Use by Another TF. "with OUTPUT" in Quick Config is Turned off. | Tio1608-D の OUTPUT を Quick Config で使用している TF シリズが既にあるので、本機の Quick Config の "with OUTPUT" のチェックを外した。 |
| Operation Failed! | 実行に失敗した。(汎用的なエラー) Unknown よりも弱い。 Unknown と Ignore の間くらいの感覚。 |
| Invalid Name! | 命名規則に違反している。 |
| Operation Ignored. | そのときの状態では、ノブにアサインされた機能は働かない。使えない。 User Defined Knobs Tips 操作がメッセージの対象。 User Defined Knob にアサインされた機能が、その状態では使えない時に出す。 |
| SCENE #XX is Empty! | リコールしようとしたシーンにデータがストアされていない、またはデータが壊れていてリコールできない。 |
| SCENE #XX is Read Only! | 読み込み専用のシーンに対して上書きでストアしようとした。 |
| Cannot Store! | シーンメモリーやライブラリーのストアに失敗した。 |
| Cannot Recall! | シーンメモリーやライブラリーのリコールに失敗した。 |
| Operation Failed. Library X Memory Full. | 最大数に達した状態でデータの追加をしたとき。 X には A または B が入ります。 |
| Wrong Word Clock! (Slot) | NY64-D の Sample Rate 設定が適切ではないので、TF シリズが同期できない。 |
| Turn Off 1-knob Mode to Adjust. | 1-knob モードが有効 (オフにしてください)。 |
| Nothing to Paste! | コピーバッファが空の状態です。 |
| Cannot Bookmark This Screen. | この画面はブックマーク登録できない。 |
| Page Does not Exist. | ページが存在していない。 |
| Cannot Close This Popup. | ポップアップを閉じることができない。 |
| Not Bookmarked. | まだ Bookmark されていません。 |
| File Busy! Operation Denied. | USB メモリーにアクセス中のため、処理できなかった。 |
| Unsupported File Format! | USB メモリーから、対応していないフォーマットのファイルを読み込もうとした。 |

| メッセージ | 説明 |
|--|--|
| Storage Not Found! | USB メモリーが認識できなかった。 |
| Couldn't Write File. | USB メモリーにファイルを保存できなかった。 |
| File Protected! | USB メモリー上のファイルが書き込み禁止になっているため上書きできなかった。 |
| Already Exists! | Make Directory 時、既にその名前のディレクトリが存在する時。 Edit でファイル・ディレクトリ名を変更するときも。 |
| Couldn't Access File. | USB メモリー上のファイルが何らかの理由でアクセスできなかった。 |
| File Error! | 内部的なファイルアクセスエラー。 |
| Format Error! | フォーマットに失敗した。 |
| Loading Title List. | USB Recorder でオーディオファイルを読み込み中。(V4.0 以降) |
| USB Storage Unmounted! Recorder Stopped. | USB Recorder 動作中に USB メモリーを抜いたため、Recorder の処理を停止した。 |
| USB Storage Full! Recorder Stopped. | USB Recorder 動作中に USB メモリーの容量が不足したため、Recorder の処理を停止した。 |
| Recorder supports a maximum of 150 items in a folder. Please remove some files from this folder to continue. | RECORDER で読み込むオーディオファイル数がフォルダ数含め 150 を超えている。(V4.0 以降) |
| USB Storage Busy: Recorder Stopped! | USB ストレージデバイスの処理に時間がかかり、録音 / 再生を停止した。 |
| Illegal Storage Format! Format USB Device with the Other USB Port. | アロケーションユニットサイズが 4096 バイト未満の USB メモリーデバイスが iPad 端子に挿入された。この場合、録音するとフォーマットが壊れる場合があります。 |
| Low Battery! | バックアップバッテリーの電圧が下がっている。 |
| Illegal IP Address! | IP アドレスやゲートウェイアドレスの設定が不正である。 |
| USB Sample Rate Mismatch on USB. Console:44100Hz | USB TO HOST 端子で接続された PC と TF との間で Sample Rate が異なっている。(コンソール: 44.1kHz PC: 48kHz) PC の Sample Rate の設定を 44.1kHz に設定してください。 |
| USB Sample Rate Mismatch on USB. Console:48000Hz | USB TO HOST 端子で接続された PC と TF との間で Sample Rate が異なっている。(コンソール: 48kHz PC: 44.1kHz) PC の Sample Rate の設定を 48kHz に設定してください。 |
| Two or More Devices Have Same Unit ID! | NY64-D 経由で Dante ネットワークに接続されている Tio1608-D の UNITID が重複している。 |
| Dante Module Error! | NY64-D や Tio1608-D などの Dante モジュールのエラー。 |
| Illegal Dante Module MAC Address! | NY64-D の MAC Address が壊れ通信不可能。 |
| Dante Module Memory Error! | Tio1608-D などの Dante モジュールのメモリエラー。 |
| Dante Audio Resource Overflow | NY64-D 経由で接続されている Dante ネットワークに許容量以上の音声データが送信されている。 |
| Under Synchronization | NY64-D 経由で Dante ネットワークに接続されている Tio1608-D に対する設定を実行中。 Tio1608-D が Resume モードのときに、Slot Setup 画面に表示され続けることがあります。故障ではありません。 |

| メッセージ | 説明 |
|--|---|
| Wrong Word Clock! (Dante Device) | NY64-D 経由で Dante ネットワークに接続されている機器の Sample Rate 設定が適切でないため、NY64-D と同期できない。 |
| Linked at 10/100Mbps. Check Cables or Switches. | NY64-D 経由で接続されている Dante ネットワークにギガビットイーサネットに対応していない Switch やケーブルが接続されている。 |
| Error on the Dante Primary Port | リダンダンシーネットワークのときに PRIMARY ネットワークに異常が発生し、SECONDARY ネットワークに退避した。 |
| Error on the Dante Secondary Port | リダンダンシーネットワークのときに、SECONDARY ネットワークに異常が発生した。 |
| Dante Patch or Setting Modified | Dante Controller などにより Quick Config の設定値と異なる状態になった。 |
| Dante Setting Mismatch | Tio1608-D のパネルのスイッチの設定と実際の動作が異なる状態になっている。Tio1608-D に対して Dante Device Lock が有効になっていて、パネルの UNIT ID スイッチと実際の UNIT ID が異なったときや、電源を投入したあとに UNIT ID を操作したときなどに表示されます。 |
| Restart Tio to Complete Quick Config | Tio1608-D の Device Config などの設定が Quick Config の設定値にならないので Tio1608-D を再起動してください。 |
| No Option Card Installed | Slot に NY64-D カードが挿入されていない。 NY64-D カードが挿入されていない状態で、Quick Config ボタンを ON したときに表示されます。 |
| TF Controls First 24 Dante Devices Found | NY64-D 経由で接続されている Dante ネットワーク上の I/O ラック (Tio1608-D、R シリーズ、DZR-D シリーズ、DXS-XLF-D シリーズなど) の数が制限を超えた。 |
| TF Controls HAs of Maximum of 8 Dante Devices | NY64-D 経由で接続されている Dante ネットワーク上の HA を備えた Dante 機器の数が制限を超えた。 |
| Unknown Option Card Installed! | 拡張スロットに TF シリーズが対応していないカードが挿入されると判断された。 |
| Overcurrent Detected (Slot) | 拡張スロットに挿入されたカードの過電流を検出した。 |
| Slot Communication Error! | 拡張スロットに挿入されたカードとの通信に問題がある。 |
| Dante Module Restarted! | NY64-D の Dante モジュールがリスタートした。 |
| Dante Setting Error! Please Restart the Console. | NY64-D の Dante モジュールにコンソールの再起動が必要なエラーが発生した。 この場合はコンソールを再起動してください。 |
| Dante I/O Device Disconnected | Dante 機器と NY64-D との接続が切断された。 |
| Two or More HA Controllers may Cause Conflict | Dante ネットワーク上に同じ HA をコントロールするコンソールが複数存在する場合、操作が競合する。 Slot Setup 画面で HA Control を ON にしたときに必ず表示されますが、故障ではありません。 |
| Dante devices are locked. Use Dante Controller to unlock devices. | クイックコンフィグの対象になる機器や NY64-D に Dante Device Lock が有効になっている状態で Quick Config ボタンを押すと表示されます。Quick Config の自動パッチが行なわれない経路がありますが、故障ではありません。ロックを解除するには、Dante Controller (v3.10.0.19 以降) が必要です。 |
| Permission Denied! | この操作をする権限が与えられていないため無視された。 |

| メッセージ | 説明 |
|--|---|
| Operation ignored, you are not logged-in. | ログインしていないため操作ができない。 |
| Incorrect password entered. | 入力したパスワードが間違っている。 |
| This console is enrolled in a Dante Domain. Quick Config is disabled. | Dante Domain Manager によってドメインに登録されたため、クイックコンフィグがオフになりました。 |

Numerics

| | |
|-------------------|----|
| 1-knob COMP | 65 |
| 1-knob EQ | 60 |
| Intensity..... | 60 |
| Loudness | 60 |
| Vocal..... | 60 |

A

| | |
|----------------------------|----|
| ACCESS PERMISSION 画面 | 45 |
| ASSIGN 画面 | 74 |
| Auto CH Select..... | 25 |
| AUTOMIXER 画面 | 74 |
| AUX1 ~ AUX8 チャンネル | 48 |
| AUX9/10 ~ 19/20 チャンネル... | 48 |
| AUX9/10 ~ AUX19/20..... | 7 |

C

| | |
|-------------------------------------|----|
| CH STRIP セクション..... | 47 |
| CH VIEW 画面 | 76 |
| Channel Color Calibration 画面... | 97 |
| COMP 画面..... | 65 |
| CUE | 19 |
| CUSTOM FADER BANK 画面の メニュー | 32 |

D

| | |
|--------------------|----|
| DCA ASSIGN 画面..... | 90 |
| DCA グループ..... | 90 |
| DELAY 画面 | 92 |

E

| | |
|------------------|----|
| EQ 画面 | 59 |
| EQ 画面のメニュー | 63 |

F

| | |
|-------------------------------------|----|
| Fader Calibration 画面..... | 96 |
| FADER セクション..... | 49 |
| FX 画面 (FX1/FX2/INS FX1 ~ 6)..... | 67 |

G

| | |
|-----------------|----|
| GainFinder..... | 57 |
| GATE 画面..... | 63 |
| GEQ 画面 | 85 |

I

| | |
|---------------------------------|----|
| Initialize All Memory 画面..... | 93 |
| Initialize Current Memory 画面... | 94 |
| Input Port Trim 画面 | 95 |
| INPUT 画面..... | 57 |
| IP アドレス | 41 |

L

| | |
|---------------|----|
| LOGIN 画面..... | 44 |
|---------------|----|

M

| | |
|---------------------------------|----|
| MATRIX1 ~ MATRIX4 チャンネル..... | 48 |
| METER 画面 | 14 |
| MONITOR 画面 | 19 |
| MP3 | 15 |

O

| | |
|---------------------------|----|
| OMNI OUT | 34 |
| OMNI OUT 画面のメニュー | 34 |
| Output Port Trim 画面 | 95 |
| OUTPUT 画面..... | 87 |
| OVERVIEW 画面..... | 47 |
| OVERVIEW 画面の操作 | 54 |

P

| | |
|-----------------|----|
| Peak Hold | 14 |
| PHONES 端子..... | 20 |

R

| | |
|--|----|
| RECORDER 画面 (INPUT/ OUTPUT/TITLE LIST 画面) | 15 |
| RECORDER 画面のメニュー | 19 |
| RTA 表示 | 85 |

S

| | |
|-------------------------|----|
| SAVE/LOAD 画面のメニュー | 23 |
| SCENE 画面..... | 11 |
| SCENE 画面のメニュー | 13 |
| SEND FROM 画面..... | 88 |
| SEND PAN | 88 |
| SEND TO AUX 画面..... | 73 |
| SETUP 画面..... | 22 |
| SOFT KEYBOARD 画面..... | 10 |
| SUB チャンネル..... | 48 |

U

| | |
|-------------------------|----|
| USER ACCOUNT 画面..... | 44 |
| USER DEFINED KEYS | 27 |
| USER DEFINED KNOBS..... | 27 |

W

| | |
|-----------|----|
| WAV | 15 |
|-----------|----|

い

| | |
|------------------------|----|
| イニシャライズ (NY64-D) | 94 |
| イニシャライズ (本体メモリー) ... | 93 |
| インプットチャンネル | 47 |

お

| | |
|-----------------|----|
| オーディオファイル | 15 |
| オシレーター | 21 |

き

| | |
|--------------|----|
| 曲ファイル情報..... | 18 |
|--------------|----|

く

| | |
|-----------------|----|
| グループチャンネル | 49 |
|-----------------|----|

け

| | |
|--------------|----|
| ゲートウェイ | 41 |
|--------------|----|

さ

| | |
|----------------|----|
| 再生 | 15 |
| サブネットマスク | 41 |
| サマータイム..... | 42 |

し

| | |
|--------------------|----|
| シーン | 11 |
| 初期化 (本体メモリー) | 93 |

す

| | |
|-----------------|----|
| ステレオチャンネル | 47 |
| ステレオリンク | 57 |

せ

| | |
|-----------------|-------|
| 専用画面..... | 5, 57 |
| 専用画面を表示する | 11 |

た

| | |
|----------------|----|
| タイムスタンプ..... | 42 |
| ダイレクトアウト | 77 |

つ

| | |
|-------------|----|
| ツールバー | 11 |
|-------------|----|

て

| | |
|--------------|----|
| デジタルゲイン..... | 57 |
|--------------|----|

な

| | |
|------------|----|
| 内蔵時計 | 42 |
|------------|----|

は

| | |
|--------------|----|
| バージョン情報..... | 43 |
|--------------|----|

ふ

| | |
|----------------------|----|
| ファンタム電源..... | 58 |
| フェイズ..... | 58 |
| フットスイッチ..... | 29 |
| プリセット | 8 |
| プレイモード (ループ再生) | 18 |

め

| | |
|-----------------------------|----|
| メーターポイント..... | 14 |
| メニュー | 10 |
| メンテナンス画面..... | 93 |
| メンテナンス画面の表示と操作の しかた..... | 93 |

も

| | |
|------------|----|
| モニター | 19 |
|------------|----|

ら

| | |
|---------------|----|
| ライセンス情報..... | 43 |
| ライブラリー | 8 |
| ライブラリー画面..... | 8 |

り

| | |
|---------------|---|
| リコール対象選択..... | 8 |
|---------------|---|

れ

| | |
|--------------|----|
| レベルメーター..... | 14 |
|--------------|----|

ろ

| | |
|---------|----|
| 録音..... | 15 |
|---------|----|

わ

| | |
|------------------------|-----|
| ワーニング / エラーメッセージ... .. | 108 |
|------------------------|-----|

■ 操作 / 設定

D

- DCA グループ
割り当てるチャンネルを選ぶ..... 90

E

- EQ
1-knob モードで EQ を
操作する 61
GEQ を使う 86
HPF を設定する 62
LPF を設定する 62
マニュアルモードで EQ を
操作する 61

あ

- アクセス
アクセス制限をかける 46

か

- カスタムフェーダーバンク
設定する 32
呼び出す 32

き

- 機能を割り当てる
[USER DEFINED KEYS] に
機能を割り当てる 30
[USER DEFINED KNOBS] に
機能を割り当てる 31
フットスイッチに機能を
割り当てる 31

さ

- 再生
USB ストレージデバイスの曲を
再生する 19

し

- シーン
編集する 12
呼び出す 12

せ

設定

- AUTOMIXER を設定する 75
- AUX バスへの送り量を設定する... 73
- GATE を設定する 64
- MATRIX チャンネルへの送りを
設定する 89
- PREFERENCE を設定する 26
- インサートエフェクトを
設定する 68
- インプットチャンネルからの
送りを設定する 88
- エフェクトを設定する 68
- オシレーターを設定する 21
- カスタムフェーダーバンクを
設定する 32
- コンプレッサーを設定する 66
- 出力を設定する 17
- ステレオリンク、入力ソースを
設定する 58
- チャンネルカラーを設定する ... 97
- 入力を設定する 16
- フェーダーを調整する 96

そ

- 操作
ボタン / スライダーの操作 10

ち

- チェックする
音声入力をチェックする 20
- チャンネル設定
コピー / ペーストする 55

ふ

- プリセット
編集する 9
リコールする 9

り

- リコールセーフ機能
リコールセーフ機能を使う 38

ろ

- 録音
録音する 18

TF5

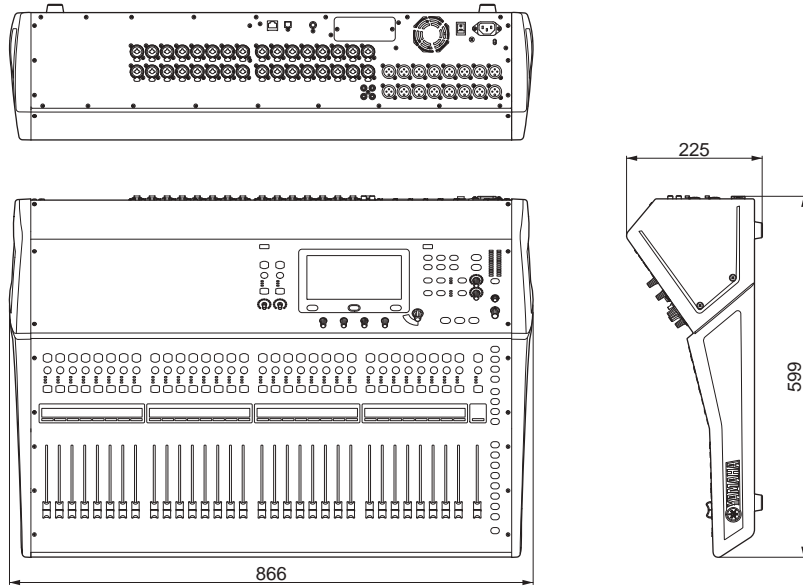

TF3

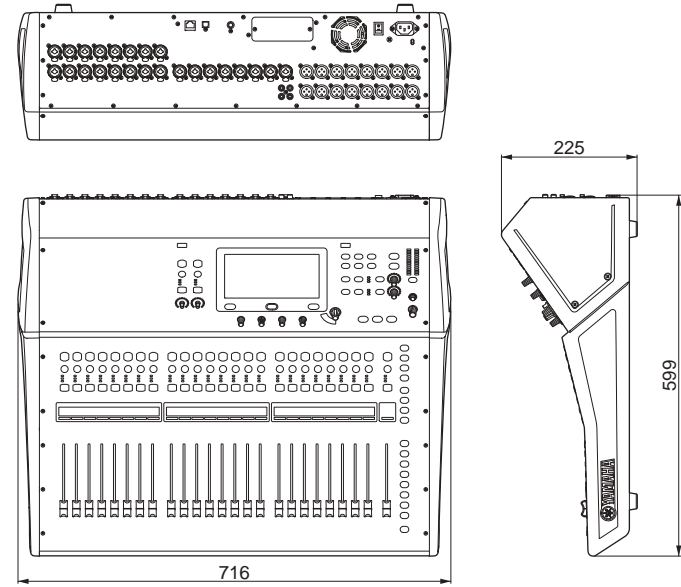

TF1

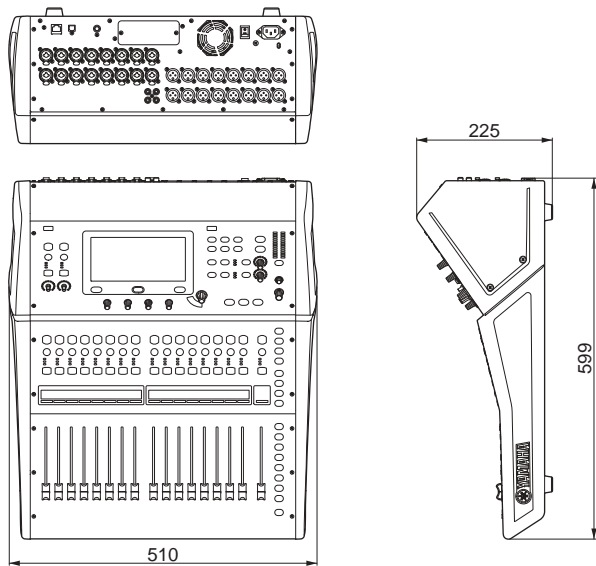

TF1 rack mount (14U)

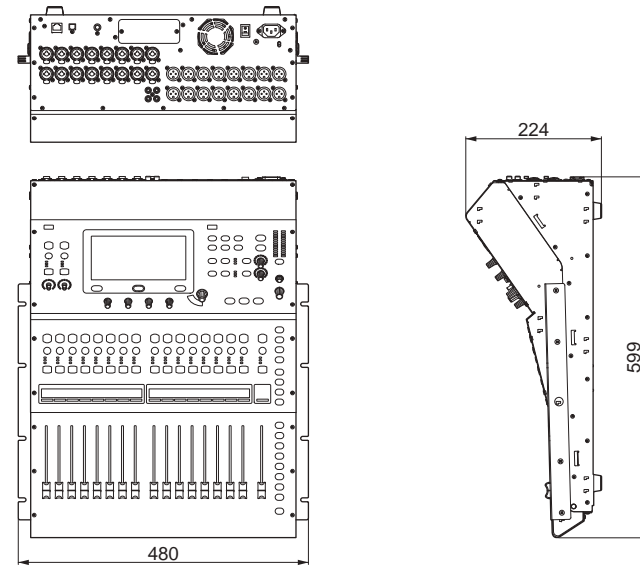

単位:mm

TF-RACK

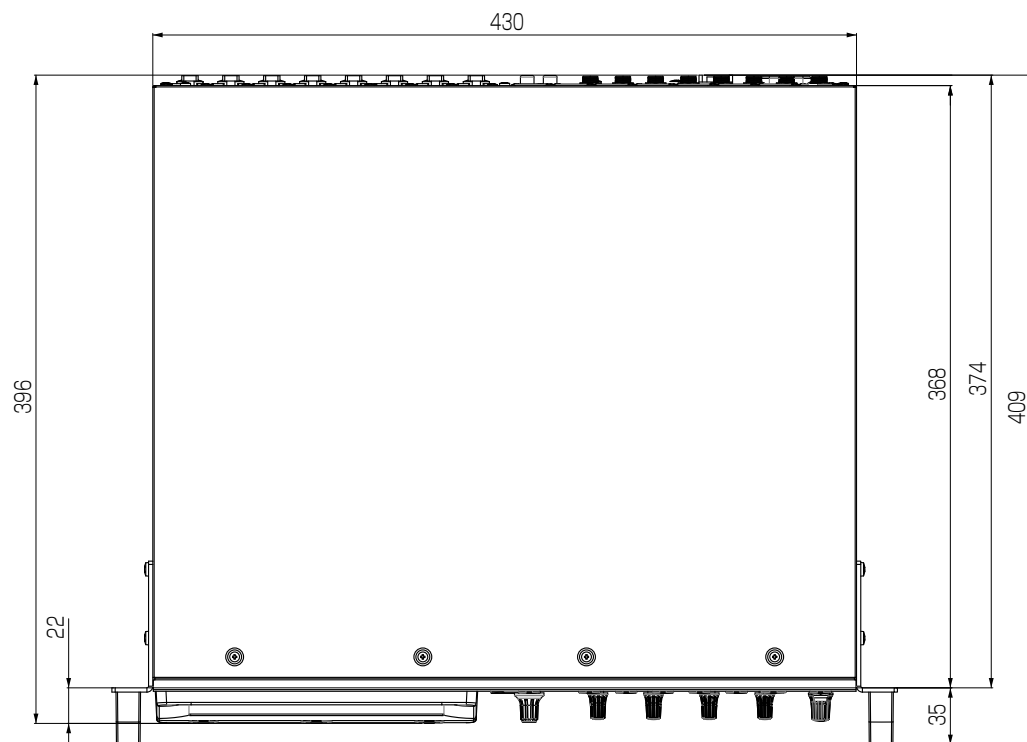

単位:mm

ブロックダイアグラム

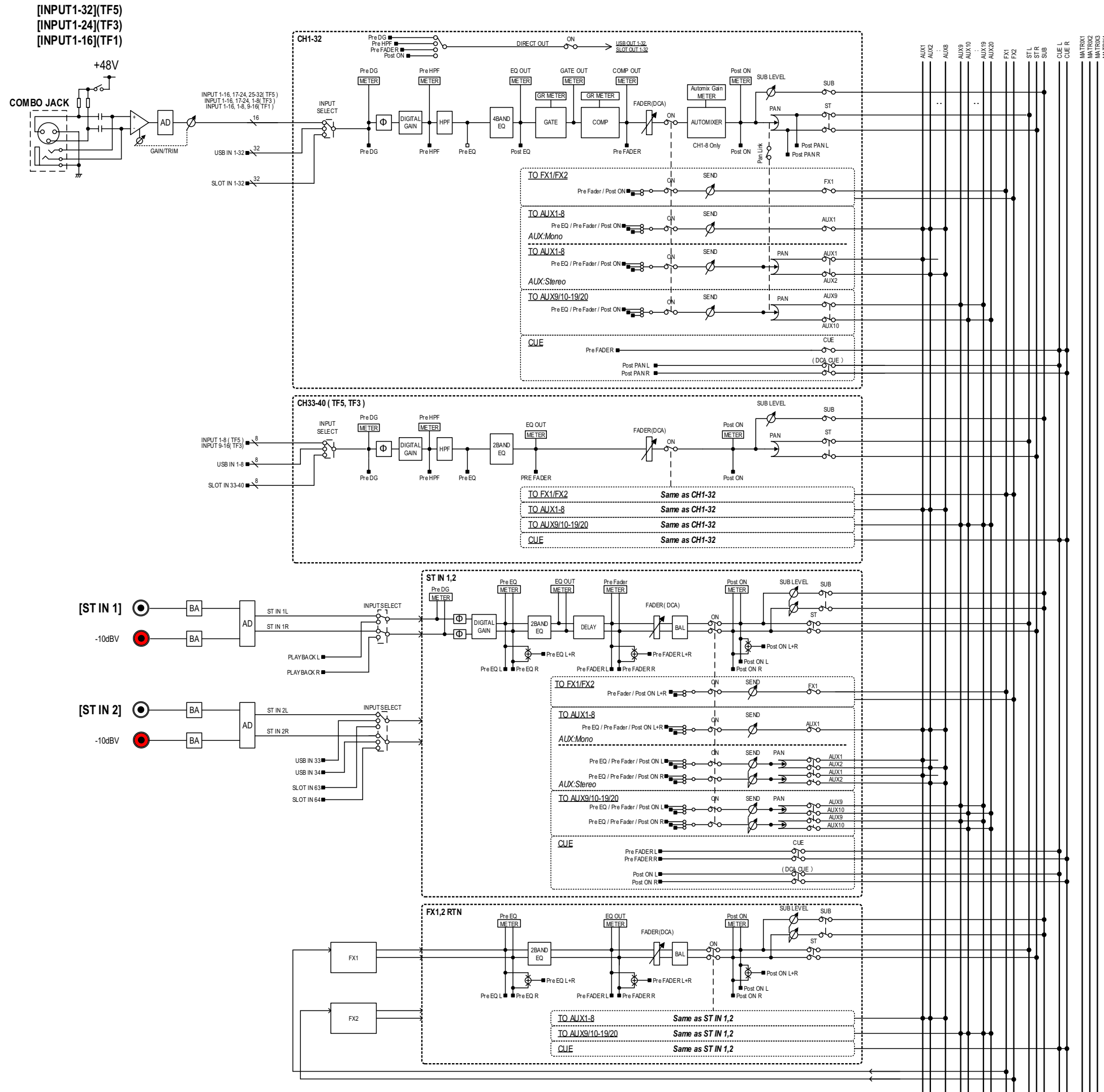

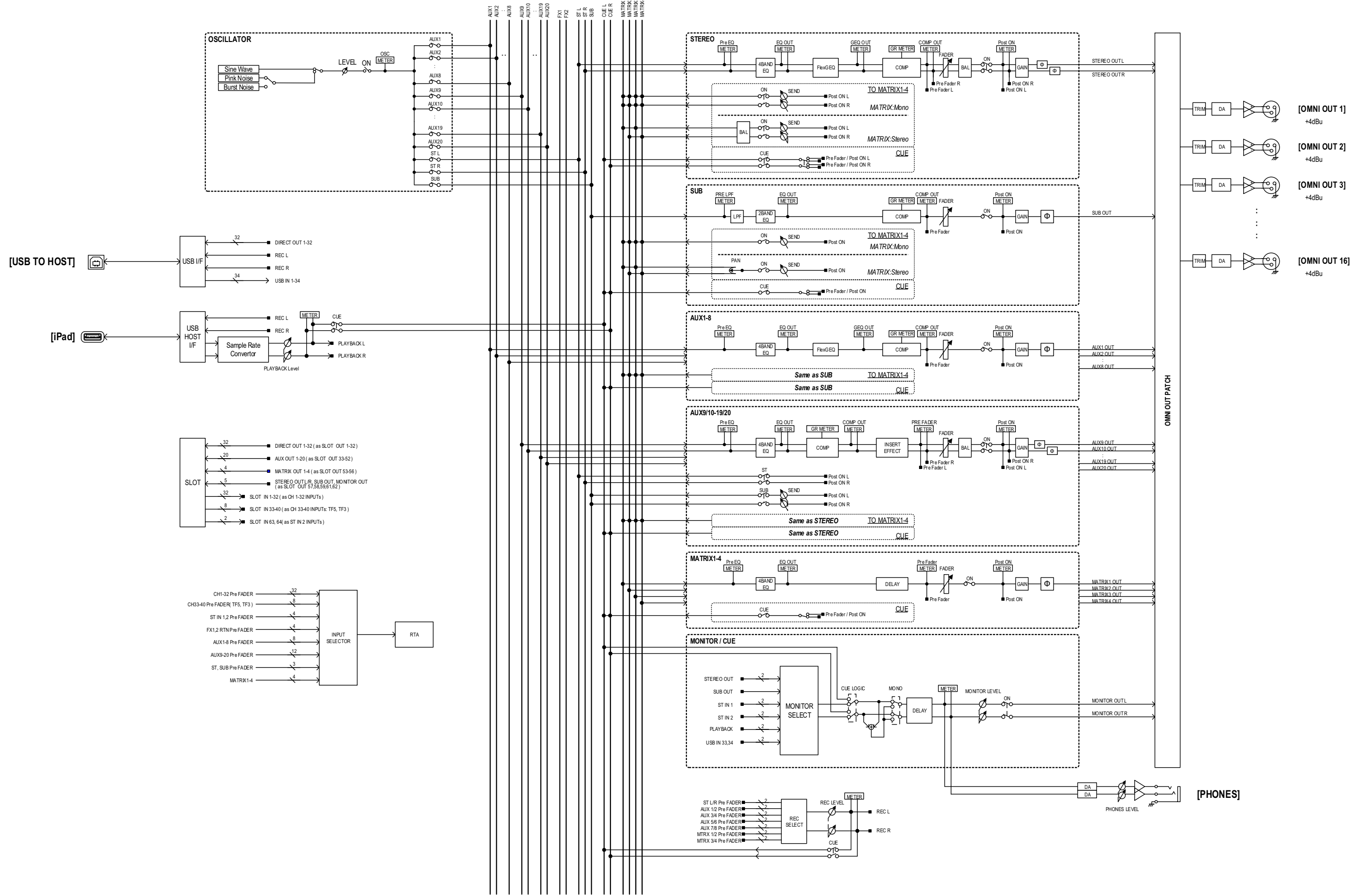

TF5,3,1 Mixer Block Diagram 2/2

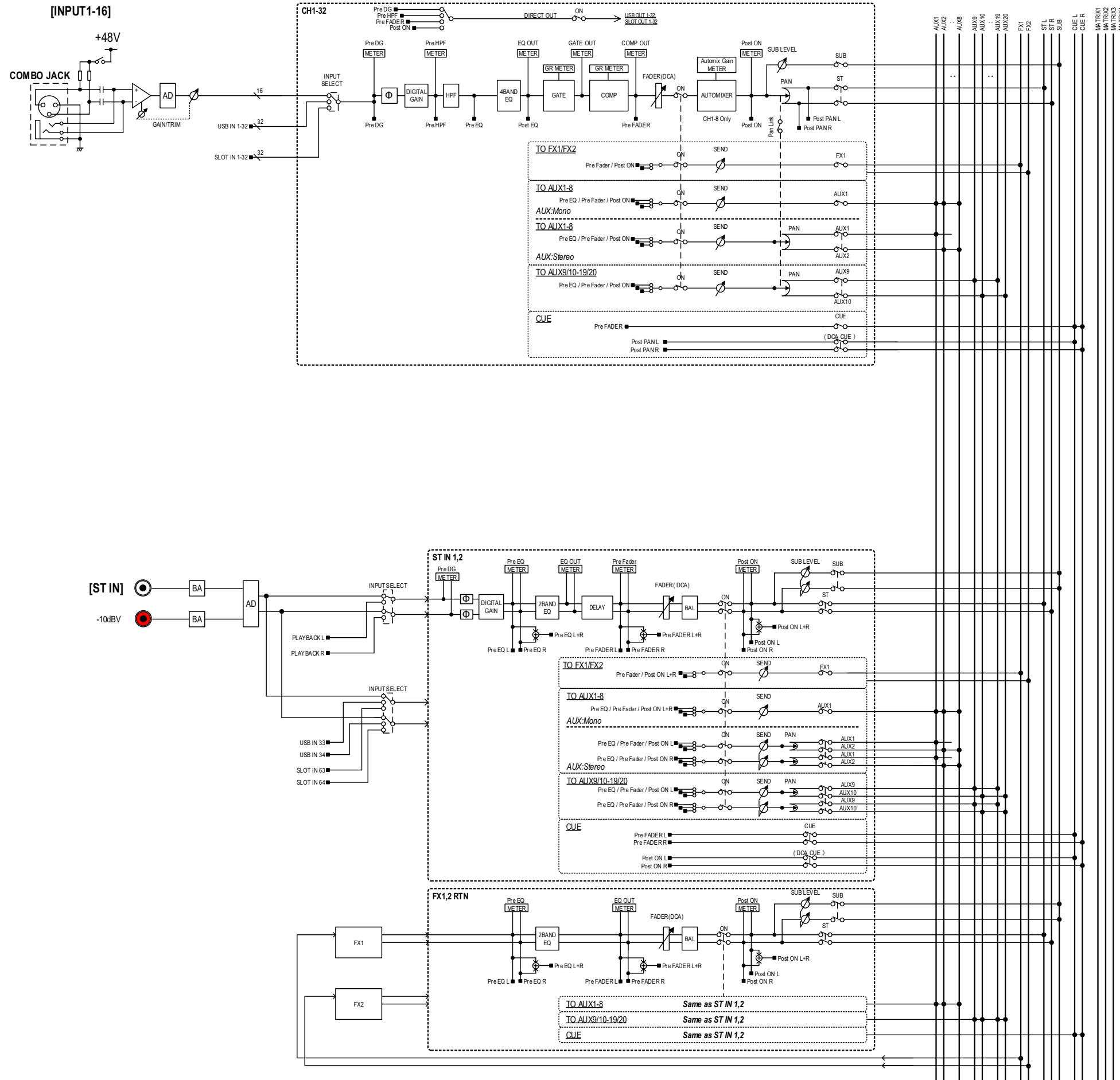

TF-RACK Mixer Block Diagram 1/2

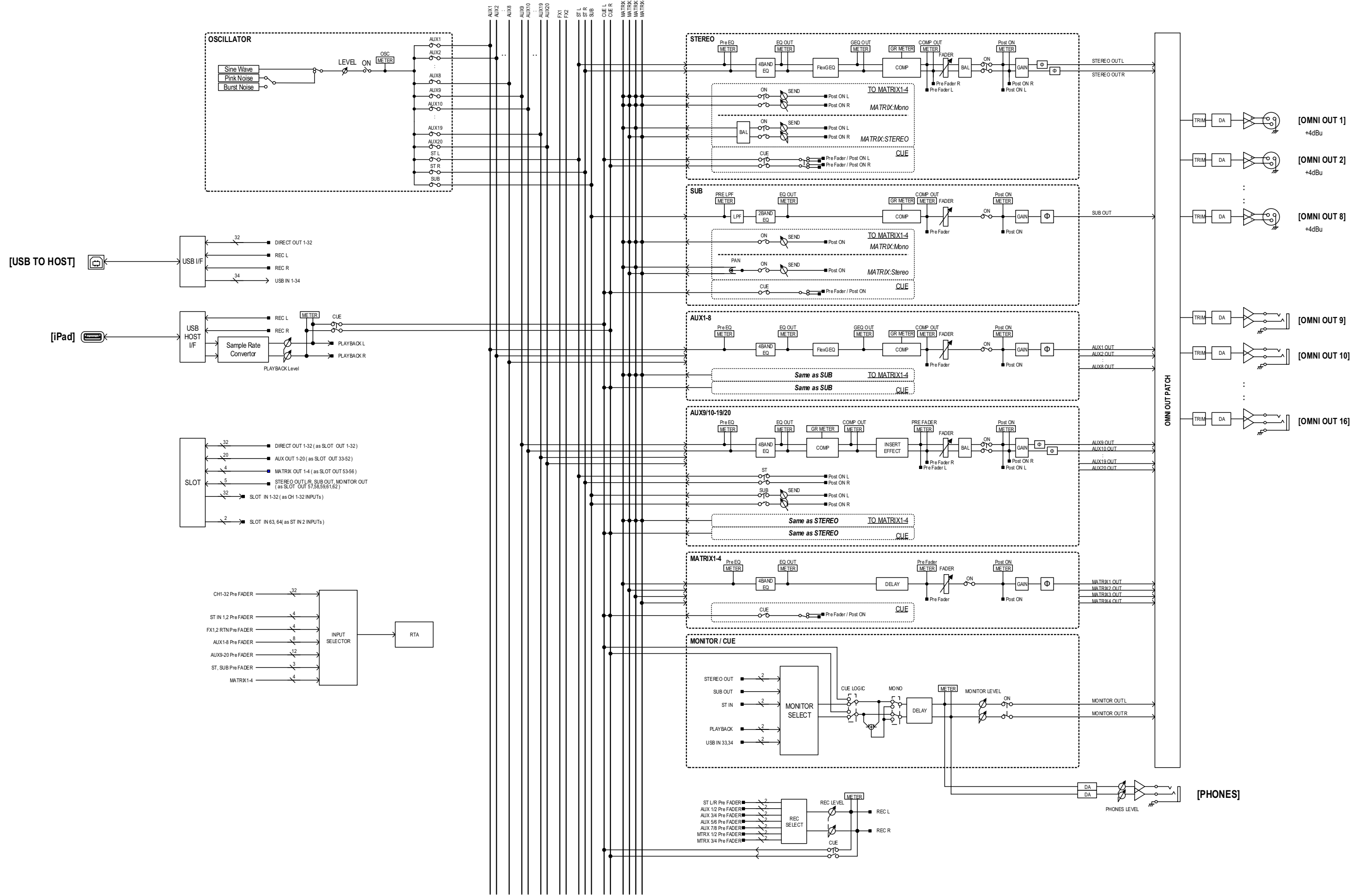

TF-RACK Mixer Block Diagram 2/2

ヤマハ プロオーディオウェブサイト
<http://www.yamahaproaudio.com/japan/>
ヤマハダウンロード
<https://download.yamaha.com/>

Manual Development Group
© 2015 Yamaha Corporation

2019年3月発行 CR-10